



**Advertisement Form/
General Competitive Bid (Time)**

No.: 1917

Date: 6/7/2026

To / Gentlemen

Sub. / Req. : 33 / 2026 / E

Supplying: " Supplying mesh pads for oil vessel

South Refineries Company / State Company is pleased to invite the qualified and experienced bidders to submit their bids to supply " " , and note the following:

- Interested Bidders can purchase Bid documents electronically through the unified platform for announcements and tenders (www.itp.iq) or by contacting SRC to purchase them in paper form, in accordance with the regulations issued by the Ministry of Planning.
- The tender will be executed through procedures specified by Instructions for the implementation of public contracts No. (1) of 2025 and the attached regulations issued by the Ministry of Planning.
- Tenders shall be delivered in sealed envelopes fixed with the bidder's name, email address, phone number, and tender number to the following address: (Hall of the External Tender Opening Committee / Main Information / SRC / State Company - Shuaiba - Basra Governorate / Republic of Iraq) at the specified time
18 - 8 - 2026 at 12: 00 noon (Basra local time). In the event that the closing day coincides with an official holiday, the announcement shall continue until after the holiday, and the day after the holiday is considered the last day for the closing date. Late bids will be rejected and bids will be opened in the presence of the bidders or their representatives who wish to attend at the following address (Hall of the Committee for Opening External Bids / Main Information / SRC / State Company - Al-Shuaiba - Basra Governorate / Iraq) in 18- 8- 2026 01:00 PM (Basra local time) , or the following day.
- The estimated amount of the tender is: (520,000) five hundred twenty thousand US

إعلان مناقصة عامة خارجية (للمرة الاولى)

العدد : 1917

التاريخ : 6-7-2026

الى : السادة

م / الطلبية: 33 / 2026 / خارجية

تجهيز: وسائد شبكية للاوعية في المصافي النفطية

يسر شركة مصافي الجنوب/شركة عامة/قسم العقود والمشتريات بدعوة مقدمي العطاءات المؤهلين وذوي الخبرة لتقديم عطاءاتهم لتجهيز: " مع ملاحظة ما يأتي:

1- بإمكان مقدمي العطاءات الراغبين بشراء وثائق المناقصة الكترونياً من خلال المنصة الموحدة للاعلانات والمناقصات (www.itp.iq) أو من خلال مراجعة شركة مصافي الجنوب (شركة عامة) لغرض شراؤها ورقياً وفق الضوابط الصادرة عن وزارة التخطيط .

2- سيتم تنفيذ العطاء من خلال الإجراءات التي حددتها تعليمات تنفيذ العقود العامة رقم (1) لسنة 2025 والضوابط الملحقة والصادرة عن وزارة التخطيط .

3 . يتم تسليم العطاءات وبظروف مغلقة ومختومة ومثبت عليها أسم مقدم العطاء وعنوانه الإلكتروني ورقم الهاتف واسم ورقم المناقصة الى العنوان الآتي: (قاعة لجنة فتح العطاءات الخارجية/ الاستعلامات الرئيسية/ شركة مصافي الجنوب/شركة عامة- الشعبية- محافظة البصرة/ جمهورية العراق) في الموعد المحدد 18 / 8 / 2026 الساعة الثانية عشر ظهراً حسب توقيت مدينة البصرة المحلي). وفي حالة مصادفة يوم الغلق عطلة رسمية يستمر الإعلان إلى ما بعد العطلة ويعتبر اليوم الذي يلي العطلة آخر يوم لغلق المناقصة. العطاءات المتأخرة سوف ترفض وسيتم فتح العطاءات بحضور مقدمي العطاءات او ممثلهم الراغبين بالحضور في العنوان الآتي(قاعة لجنة فتح العطاءات الخارجية / الاستعلامات الرئيسية/ شركة مصافي الجنوب/شركة عامة- الشعبية- محافظة البصرة/ جمهورية العراق) في 18 / 8 / 2026/ الساعة الواحدة بعد الظهر حسب توقيت مدينة البصرة المحلي أو اليوم الذي يليه.

4 . المبلغ التخميني للمناقصة (520,000) فقط خمسمائة وعشرون ألف دولار أمريكي.

5 . تقديم كافة الوثائق المشار إليها في الوثيقة القياسية المرفقة - (تعليمات لمقدمي العطاءات وورقة بيانات العطاء) ابتداء مع العطاء مصادقة من قبل الجهات المختصة ذات العلاقة , والبيانات التي تؤكد استمرار أهلية مقدم العطاء بموجب الاستثمارات المدرجة

Dollars only.

5. All the documents referred to in the attached standard document - (Instructions for Bidders and Bidding Data Sheet) **from the start with the bid** shall be submitted authenticated by the relevant competent authorities, and the data confirming the continued eligibility of the bidder according to the forms listed in the fourth section of the document. In the absence of any of the documents or data The mentioned bid shall be excluded and our company shall not bear any responsibility for that.

6. The bidder (The company's managing director or his representative, bringing with him his ID and the Company's Incorporation Certificate) shall attend to submit a legal pledge at the Legal Department, when purchasing the tender Documents, under which he pledges that He is not an employee in Iraqi state departments or the public sector, otherwise He bears legal responsibility.

7- The bidder shall fill out the security audit form electronically, attached to the standard document, and have it signed by the authorized manager and certified by the company seal, along with all the required documents.

8. Qualification requirements: The bidder must provide documented evidence proving its ability to perform the requirements listed in Section Three (Subsequent Qualification Requirements) of the Standard Document **from the start with the bid. As for foreign companies, Documented evidence Shall be certified by the Iraqi Embassy of the country concerned.**

9. Technical and commercial bids shall be submitted according to the complete forms, schedules and price tables required in Section (4) of the standard document, and they must be signed, and stamped, at least two identical copies (original and copy) along with an electronic copy on a disk. The type of copy shall be clearly indicated on each envelope, in addition to the tender number and date.

10. the period of the bid validity shall be no less than (120) days from the closing date, provided that the amount of the commercial bid submitted in **US dollar, Euros, ,or the Iraqi Dinar**, and the total amount of the bid shall be in number and writing.

Bid price submitted by Iraqi companies shall be in the Iraqi Dinar currency only.

11. Bid Guarantee (certified check, letter of guarantee, , note of hand, or Cash deposit for Bid Bond not exceeding 50,000,000 (fifty million) Iraqi dinars) **(in the original copy and from the start with the bid)** shall be submitted, issued by an Iraqi bank accredited to the Central Bank of Iraq at an amount of (10,400) \$ **Only US Dollars**, for SRC, including the reference therein to the number and name of the tender, provided that its validity period

في القسم الرابع من الوثيقة، وفي حالة عدم توفر أي من الوثائق أو البيانات المذكورة سيتم استبعاد العطاء ولا تتحمل شركتنا أي مسؤولية بذلك.

٦- حضور مقدم العطاء (المدير المفوض للشركة أو وكيله مستصحباً معه الهوية مع شهادة تأسيس الشركة) لتقديم تعهد قانوني لدى القسم القانوني، عند شراء أوراق المناقصة، يتعهد بموجبه أنه ليس موظفاً في دوائر الدولة العراقية أو القطاع العام وبخلافه يتحمل المسؤولية القانونية.

٧- ملئ استمارة التدقيق الأمني المرفقة مع الوثيقة القياسية وتوقيعها من قبل المدير المفوض ومصادقتها بختم الشركة.

٨. متطلبات التأهيل: على مقدم العطاء أن يقدم أدلة موثقة تثبت قدرته على القيام بالمتطلبات المدرجة في القسم الثالث (متطلبات التأهيل اللاحق) من الوثيقة القياسية، ابتداءً مع العطاء. وتكون الأدلة الموثقة مصادقة من السفارة العراقية من البلد المعني بالنسبة للشركات الأجنبية.

٩. تقديم العطاءات الفنية والتجارية وفق النماذج والجداول الكاملة وجداول الأسعار المطلوبة في القسم الرابع من الوثيقة القياسية، وأن تكون وموقعة ومختومة وبنسختين متطابقتين على الأقل (أصلي ونسخة) مع نسخة الكترونية على قرص ويثبت نوع النسخة بشكل واضح على كل مغلف إضافة الى تثبيت رقم وتاريخ المناقصة.

١٠. تحديد مدة نفاذية العطاء بفترة لا تقل عن (١٢٠) يوماً من تاريخ الغلق على أن يكون مبلغ العطاء التجاري المقدم بالدولار الأمريكي أو اليورو أو الدينار العراقي، ويكون المبلغ الإجمالي للعطاء رقماً وكتابة. يتم تقديم سعر العطاء من قبل الشركات العراقية بعملة الدينار العراقي فقط.

١١. تقديم ضمان عطاء (صك مصدق أو خطاب ضمان أو سفتجة أو إيداع نقدي للتأمينات الأولية التي لا يزيد مبلغها على ٥٠٠٠٠٠٠٠٠٠٠ مليون دينار عراقي) (بالنسخة الأصلية ابتداءً مع العطاء) صادر عن مصرف عراقي معتمد لدى البنك المركزي العراقي وبمبلغ قدره (١٠,٤٠٠) \$ عشرة الاف واربعمانه دولار امريكي فقط. ولأمر شركتنا ويتضمن الإشارة فيها الى رقم وأسم المناقصة على أن لا تقل مدة نفاذيته عن (٢٨) يوماً من تاريخ انتهاء نفاذ العطاء. ويمكن الجمع بين هذه الطرق لتوفير مبلغ التأمينات المطلوب.

١٢- تكون عملة الدفع للشركات العراقية بالدينار العراقي وحسب

shall not be less than **(28) days** from the Date of the bid validity Eexpiration . These methods can be combined to provide the required Bid Bond amount.

12. The Payment Currency for Iraqi Companies shall be in the Iraqi Dinar as per the Official Exchange Price of Central Bank of Iraq .

13. Iraqi workers working for security companies contracting with contracting companies are included in the retirement and social security law, and these companies are obligated to do so and bear the legal consequences of non-implementation.

14- Allocating an amount of (10) Million Iraqi Dinars from the total amounts of any government contract with any company whose value exceeds One Billion Dinars to the Ministry of Agriculture for the purpose of completing afforestation projects in the governorate where the Contract is executed .

15- The price of Bid documents and fees for the services of the unified electronic platform for advertisements and Bids are non-refundable.

16. The bidder, who wins the tender, shall bear the fees of publishing and advertising of last announcement in national newspapers and the unified electronic platform for advertisements and tenders, and fees for documenting and archiving contracts electronically.

17- It is not permissible to award more than three Bids to the same contractor, whether these Bids are ongoing and have not yet received initial acceptance, or are in the post-award stage. This applies to small Bids (less than 5 billion Iraqi dinars).

18. SRC is not obligated to accept the lowest bid. SRC has the right to cancel the bid before signing the contract for justifiable reasons, without compensating the bidders, only the price of purchasing the Bid documents will be refunded

19. The qualified bidders who want to obtain additional information shall call Contracts & Purchasing Department - South Refineries Company from Sunday - Thursday 08:00 AM to 02:00 PM Basra Local Time as shown in the instructions to bidders. For more details of the Req. and other conditions, The bidder can visit website: - WWW.SRC.GOV.IQ

20. If the Bidder does not comply with the requirements of the standard document in all its sections, including (Section Four), his bid will be excluded, which requires taking this into account when submitting the Tender.

Hussam Hussain Waly
General Director

30 / 6 / 2026

سعر الصرف الرسمي للبنك المركزي العراقي .

١٣. شعول العمال العراقيين العاملين لدى الشركات الأمنية المتعاقدة مع الشركات المقاوله بقانون التقاعد والضمان الاجتماعي والزام تلك الشركات بذلك وتحمل التبعات القانونية المترتبة عن عدم التطبيق .

١٤- تخصيص مبلغ (١٠) مليون دينار عراقي من مجموع مبالغ أي عقد حكومي مع أي شركة تزيد قيمته عن مليار دينار الى وزارة الزراعة لغرض انجاز مشاريع تشجير في المحافظة محل التعاقد .

١٥- ثمن وثائق المناقصة وأجور خدمات المنصة الإلكترونية الموحدة للإعلانات والمناقصات تكون غير قابلة للرد .

١٦. يتحمل من ترسو عليه المناقصة أجور النشر والإعلان لآخر إعلان في الصحف الوطنية والمنصة الإلكترونية الموحدة للإعلانات والمناقصات وأجور توثيق وأرشفة العقد إلكترونياً .

١٧- عدم جواز إحالة أكثر من ثلاث مناقصات على نفس المتعاقد سواء كانت هذه المناقصات مستمرة ولم يصدر بشأنها استلام أولي أو في مرحلة ما بعد الإحالة ويكون ذلك للمناقصات الصغيرة (دون ٥ مليار دينار عراقي) .

١٨. جهة التعاقد غير ملزمة بقبول أوطأ العطاءات . ولجهة التعاقد الحق في إلغاء المناقصة قبل توقيع العقد ولأسباب مبررة دون تعويض مقدمي العطاءات ويعاد ثمن شراء وثائق المناقصة فقط .

١٩. على مقدمي العطاء المؤهلين والراغبين في الحصول على معلومات إضافية الاتصال (شركة مصافي الجنوب/ شركة عامة) (من الأحد إلى الخميس /من الساعة الثامنة صباحاً إلى الساعة الثانية بعد الظهر حسب توقيت مدينة البصرة المحلي وكما موضحة بالتعليمات لمقدمي العطاءات.

و للاطلاع على تفاصيل الطلبية والشروط الأخرى يمكنكم زيارة موقع الشركة :- WWW.SRC.GOV.IQ

٢٠. في حال عدم التزام مقدم العطاء بما تتطلبه الوثيقة القياسية بكافة أقسامها بما فيها (القسم الرابع) سيتم استبعاد عطاءه مما يقتضي مراعاة ذلك عند التقديم .

حسام حسين ولي
مدير عام شركة مصافي الجنوب

٢٠٢٦ / ٦ / ٤



Standard Bid Documents

Supplying of Commodities

**وثائق العطاء القياسية
تجهيز السلع**

Preface**المقدمة**

(Standard bid documents to supply commodities in a general competitive manner) was prepared for projects financed by the federal budget of the Republic of Iraq.

لقد تم اعداد (وثائق العطاء القياسية لتجهيز السلع بأسلوب تنافسي عام) للمشاريع الممولة من الموازنة الاتحادية لجمهورية العراق.

These documents assume no occurrence of pre-qualification to the bidders before the invitation to bid.

تفترض هذه الوثائق عدم حدوث أي تأهيل مسبق لمقدمي العطاءات قبل طرح العطاء.

Issued on: / / 2026

صادرة في: / / 2026

General Competitive Bids: 33 / 2026 /E
(First Time)

العطاءات التنافسية العامة: 33 / 2026 / خارجية

(للمرة الاولى)

المشروع: تجهيز وسائد شبكيه للأوعية في المصافي النفطية

The Project : Supplying Mesh Pads For Oil Vessel

جهة التعاقد: وزارة النفط / شركة مصافي الجنوب (شركة عامة)

Contracting Party: **South Refineries Company / State Company**

المشتري: وزارة النفط / شركة مصافي الجنوب (شركة عامة)

Buyer: **South Refineries Company / State Company**



Advertisement Form/ General Competitive Bid (Time)

No.:

Date:

To / Gentlemen

Sub. / Req. : 33 / 2026 / E

Supplying: Supplying mesh pads for oil vessel "

South Refineries Company / State Company is pleased to invite the qualified and experienced bidders to submit their bids to supply " ", and note the following:

1. Interested Bidders can purchase Bid documents electronically through the unified platform for announcements and tenders (www.itp.iq) or by contacting SRC to purchase them in paper form, in accordance with the regulations issued by the Ministry of Planning.

2. The tender will be executed through procedures specified by Instructions for the implementation of public contracts No. (1) of 2025 and the attached regulations issued by the Ministry of Planning.

3. Tenders shall be delivered in sealed envelopes fixed with the bidder's name, email address, phone number, and tender number to the following address: (Hall of the External Tender Opening Committee / Main Information / SRC / State Company - Shuaiba - Basra Governorate / Republic of Iraq) at the specified time

18 - 8 - 2026 at 12: 00 noon (Basra local time). In the event that the closing day coincides with an official holiday, the announcement shall continue until after the holiday, and the day after the holiday is considered the last day for the closing date. Late bids will be rejected and bids will be opened in the presence of the bidders or their representatives who wish to attend at the following address (Hall of the Committee for Opening External Bids / Main Information / SRC / State Company - Al-Shuaiba - Basra Governorate / Iraq) in **18 - 8 - 2026 01:00 PM** (Basra local time) , or the following day.

4. The estimated amount of the tender is: **(520000) Five Hundred Twenty Thousand US Dollars Only.**

5. All the documents referred to in the attached standard document - (Instructions for Bidders and Bidding Data Sheet) **from the start with the bid** shall be submitted authenticated by the relevant competent authorities, and

إعلان مناقصة عامة خارجية (للمرة الاولى)

العدد :

التاريخ :

الى : السادة

م / الطلبية: 33 / 2026 / خارجية

تجهيز: : وسائد شبكية لأوعية في المصافي النفطية

يسر شركة مصافي الجنوب/شركة عامة/قسم العقود والمشتريات بدعوة مقدمي العطاءات المؤهلين وذوي الخبرة لتقديم عطاءاتهم لتجهيز: " مع ملاحظة ما يأتي:

1- بإمكان مقدمي العطاءات الراغبين بشراء وثائق المناقصة الكترونياً من خلال المنصة الموحدة للإعلانات والمناقصات (www.itp.iq) أو من خلال مراجعة شركة مصافي الجنوب (شركة عامة) لغرض شراؤها ورقياً وفق الضوابط الصادرة عن وزارة التخطيط .

2- سيتم تنفيذ العطاء من خلال الإجراءات التي حددتها تعليمات تنفيذ العقود العامة رقم (1) لسنة 2025 والضوابط الملحقة والصادرة عن وزارة التخطيط .

3. يتم تسليم العطاءات وبظروف مغلقة ومختومة ومثبت عليها أسم مقدم العطاء وعنوانه الإلكتروني ورقم الهاتف واسم ورقم المناقصة الى العنوان الآتي: (قاعة لجنة فتح العطاءات الخارجية/ الاستعلامات الرئيسية/ شركة مصافي الجنوب/شركة عامة-الشعبية- محافظة البصرة/ جمهورية العراق) في الموعد المحدد

18 / 8 / 2026 الساعة الثانية عشر ظهراً حسب توقيت مدينة البصرة المحلي). وفي حالة مصادفة يوم الغلق عطلة رسمية يستمر الإعلان إلى ما بعد العطلة ويعتبر اليوم الذي يلي العطلة آخر يوم لغلق المناقصة. العطاءات المتأخرة سوف ترفض وسيتم فتح العطاءات بحضور مقدمي العطاءات او ممثلهم الراغبين بالحضور في العنوان الآتي(قاعة لجنة فتح العطاءات الخارجية / الاستعلامات الرئيسية/ شركة مصافي الجنوب/شركة عامة-الشعبية- محافظة البصرة/ جمهورية العراق) في **18 / 8 / 2026/ الساعة الواحدة بعد الظهر حسب توقيت مدينة البصرة المحلي أو اليوم الذي يليه.**

4. المبلغ التخميني للمناقصة **(520,000) فقط خمسمائة وعشرون ألف دولار أمريكي.**

5. تقديم كافة الوثائق المشار إليها في الوثيقة القياسية المرفقة - (تعليمات لمقدمي العطاءات وورقة بيانات العطاء) **ابتداء مع العطاء** مصادقة من قبل الجهات المختصة ذات العلاقة , والبيانات التي تؤكد استمرار أهلية مقدم العطاء بموجب الاستثمارات المدرجة في القسم الرابع من الوثيقة, وفي حالة عدم توفر أي من الوثائق أو البيانات المذكورة سيتم استبعاد العطاء ولا تتحمل شركتنا أي مسؤولية بذلك .

the data confirming the continued eligibility of the bidder according to the forms listed in the fourth section of the document . In the absence of any of the documents or data The mentioned bid shall be excluded and our company shall not bear any responsibility for that.

6. The bidder (The company's managing director or his representative, bringing with him his ID and the Company's Incorporation Certificate) shall attend to submit a legal pledge at the Legal Department, when purchasing the tender Documents , under which he pledges that He is not an employee in Iraqi state departments or the public sector , otherwise He bears legal responsibility .

7- The bidder shall fill out the security audit form electronically, attached to the standard document, and have it signed by the authorized manager and certified by the company seal, along with all the required documents.

8. Qualification requirements: The bidder must provide documented evidence proving its ability to perform the requirements listed in Section Three (Subsequent Qualification Requirements) of the Standard Document **from the start with the bid. The documented evidence shall be certified by the Iraqi embassy of the country concerned for foreign companies.**

9. Technical and commercial bids shall be submitted according to the complete forms, schedules and price tables required in **Section (4)** of the standard document, and they must be signed, and stamped ,at least two identical copies (original and copy) along with an electronic copy on a disk. The type of copy shall be clearly indicated on each envelope, in addition to the tender number and date.

10. the period of the bid validity shall be no less than (**120**) **days** from the closing date, provided that the amount of the commercial bid submitted in **US dollar, Euros, ,or the Iraqi Dinar**, and the total amount of the bid shall be in number and writing .

Bid price submitted by Iraqi companies shall be in the Iraqi Dinar currency only.

11. Bid Guarantee (certified check, letter of guarantee, , note of hand, or Cash deposit for Bid Bond not exceeding 50,000,000 (fifty million) Iraqi dinars) (in the **original copy and from the start with the bid**) shall be submitted , issued by an Iraqi bank accredited to the Central Bank of Iraq at an amount of (**10.400.00**) \$ **Only US Dollars** , for SRC , including the reference therein to the number and name of the tender, provided that its validity period shall not be less than **(28) days** from the Date of the bid validity Eexpiration . These methods can be combined to provide the required Bid Bond amount.

12. The Payment Currency for Iraqi Companies shall be in the Iraqi Dinar as per the Official Exchange Price of Central Bank of Iraq .

6- حضور مقدم العطاء (المدير المفوض للشركة أو وكيله مستصحباً معه الهوية مع شهادة تأسيس الشركة) لتقديم تعهد قانوني لدى القسم القانوني , عند شراء أوراق المناقصة, يتعهد بموجبه انه ليس موظفاً في دوائر الدولة العراقية أو القطاع العام وبخلافه يتحمل المسؤولية القانونية.

7- ملئ استمارة التدقيق الأمني المرفقة مع الوثيقة القياسية وتوقيعها من قبل المدير المفوض ومصادقتها بختم الشركة .

8. متطلبات التأهيل: على مقدم العطاء أن يقدم أدلة موثقة تثبت قدرته على القيام بالمتطلبات المدرجة في القسم الثالث (متطلبات التأهيل اللاحق) من الوثيقة القياسية, ابتداءً مع العطاء . وتكون الأدلة الموثقة مصادقة من السفارة العراقية من البلد المعني بالنسبة للشركات الأجنبية .

9. تقديم العطاءات الفنية والتجارية وفق النماذج والجداول الكاملة وجداول الأسعار المطلوبة في القسم الرابع من الوثيقة القياسية , وان تكون وموقعة ومختومة وبسختين متطابقتين على الأقل (أصلي ونسخة) مع نسخة الكترونية على قرص ويثبت نوع النسخة بشكل واضح على كل مغلف إضافة الى تثبيت رقم وتاريخ المناقصة .

10. تحديد مدة نفاذية العطاء بفترة لا تقل عن (120) يوماً من تاريخ الغلق على ان يكون مبلغ العطاء التجاري المقدم بالدولار الأمريكي أو اليورو أو الدينار العراقي , ويكون المبلغ الإجمالي للعطاء رقماً وكتابة . يتم تقديم سعر العطاء من قبل الشركات العراقية بعملة الدينار العراقي فقط .

11. تقديم ضمان عطاء (صك مصدق أو خطاب ضمان أو سفتجة أو إيداع نقدي للتأمينات الأولية التي لا يزيد مبلغها على 50000000 خمسون مليون دينار عراقي) (بالنسخة الأصلية ابتداءً مع العطاء) صادر عن مصرف عراقي معتمد لدى البنك المركزي العراقي وبمبلغ قدره (**10,400**) \$ فقط عشرة الاف وأربعمائة دولار أمريكي. ولأمر شركتنا ويتضمن الإشارة فيها الى رقم وأسم المناقصة على أن لا تقل مدة نفاذيته عن (**28**) يوماً من تاريخ انتهاء نفاذ العطاء. ويمكن الجمع بين هذه الطرق لتوفير مبلغ التأمينات المطلوب .

12- تكون عملة الدفع للشركات العراقية بالدينار العراقي وحسب سعر الصرف الرسمي للبنك المركزي العراقي .

13. Iraqi workers working for security companies contracting with contracting companies are included in the retirement and social security law, and these companies are obligated to do so and bear the legal consequences of non-implementation.

14- Allocating an amount of (10) Million Iraqi Dinars from the total amounts of any government contract with any company whose value exceeds One Billion Dinars to the Ministry of Agriculture for the purpose of completing afforestation projects in the governorate where the Contract is executed .

15- The price of Bid documents and fees for the services of the unified electronic platform for advertisements and Bids are non-refundable.

16. The bidder, who wins the tender, shall bear the fees of publishing and advertising of last announcement in national newspapers and the unified electronic platform for advertisements and tenders, and fees for documenting and archiving contracts electronically.

17- It is not permissible to award more than three Bids to the same contractor, whether these Bids are ongoing and have not yet received initial acceptance, or are in the post-award stage. This applies to small Bids (less than 5 billion Iraqi dinars).

18. SRC is not obligated to accept the lowest bid. SRC has the right to cancel the bid before signing the contract for justifiable reasons, without compensating the bidders, only the price of purchasing the Bid documents will be refunded.

19. The qualified bidders who want to obtain additional information shall call Contracts & Purchasing Department - South Refineries Company from Sunday - Thursday 08:00 AM to 02:00 PM Basra Local Time as shown in the instructions to bidders. For more details of the Req. and other conditions, The bidder can visit website: - WWW.SRC.GOV.IQ

20. If the Bidder does not comply with the requirements of the standard document in all its sections, including (Section Four), his bid will be excluded, which requires taking this into account when submitting the Tender.

13. شمول العمال العراقيين العاملين لدى الشركات الأمنية المتعاقدة مع الشركات المقاوله بقانون التقاعد والضمان الاجتماعي والزام تلك الشركات بذلك وتحمل التبعات القانونية المترتبة عن عدم التطبيق .

14- تخصيص مبلغ (١٠) مليون دينار عراقي من مجموع مبالغ أي عقد حكومي مع أي شركة تزيد قيمته عن مليار دينار الى وزارة الزراعة لغرض انجاز مشاريع تشجير في المحافظة محل التعاقد .

15- ثمن وثائق المناقصة وأجور خدمات المنصة الإلكترونية الموحدة للإعلانات والمناقصات تكون غير قابلة للرد .

16. يتحمل من ترسو عليه المناقصة أجور النشر والإعلان لآخر إعلان في الصحف الوطنية والمنصة الإلكترونية الموحدة للإعلانات والمناقصات وأجور توثيق وأرشفة العقد الكترونياً .

17- عدم جواز إحالة أكثر من ثلاث مناقصات على نفس المتعاقد سواء كانت هذه المناقصات مستمرة ولم يصدر بشأنها استلام أولي أو في مرحلة ما بعد الإحالة ويكون ذلك للمناقصات الصغيرة (دون 5 مليار دينار عراقي) .

18. جهة التعاقد غير ملزمة بقبول أوطأ العطاءات . ولجهة التعاقد الحق في إلغاء المناقصة قبل توقيع العقد ولأسباب مبررة دون تعويض مقدمي العطاءات ويعاد ثمن شراء وثائق المناقصة فقط .

19. على مقدمي العطاء المؤهلين والراغبين في الحصول على معلومات إضافية الاتصال (شركة مصافي الجنوب/ شركة عامة) (من الأحد إلى الخميس /من الساعة الثامنة صباحاً إلى الساعة الثانية بعد الظهر حسب توقيت مدينة البصرة المحلي وكما موضحة بالتعليمات لمقدمي العطاءات. و للاطلاع على تفاصيل الطلبية والشروط الأخرى يمكنكم زيارة موقع الشركة :- WWW.SRC.GOV.IQ

20. في حال عدم التزام مقدم العطاء بما تتطلبه الوثيقة القياسية بكافة أقسامها بما فيها (القسم الرابع) سيتم استبعاد عطاءه مما يقتضي مراعاة ذلك عند التقديم .

Hussam Hussain Waly
General Director
/ / 2026

حسام حسين ولي
مدير عام شركة مصافي الجنوب
2026 / /

العنوان: العراق - بصرة - الشعبية، ص.ب: ٨٤٩٧٧
Address: Iraq – Basrah- Shaibah, P.O. Box: 84977
Email: office@src.gov.iq, srcbasrah@yahoo.com
contracts@src.gov.iq



Standard Bid Documents to Supply the Commodities Contents

Part One– Contracting Procedures

It contains the following sections:

Section One : Instructions to Bidders

This section contains information that helps the bidders to prepare their bids. It provides information about delivering, opening and evaluating the bids, and contracts awarding. Section one contains conditions that must be used without amending.

Section Two : Bid Data Sheet

This section contains the conditions about supplying operations and it is considered complementary to what is mentioned in section one.

Section Three : Evaluation and Qualification Criteria

This section contains the criteria used to determine the bid with the lowest price, and qualification requirements which has to be fulfilled by the bidder to implement the contract.

Section Four : Bid Forms

This section contains bid forms, schedule of prices and bid guarantee which must be submitted with it.

Section Five : Eligible Countries

This section includes information about the eligible countries

Part Two– Supplying Requirements

It contains the following sections:

Section Six : Schedule of Requirements

This section contains list of commodities and services related thereto, schedules of supplying and delivering methods, technical specifications, drawings that describe the related commodities and services which will be supplied.

Part Three–The Contract

It contains the following sections:

Section Seven : General Conditions of the Contract

This section contains the general conditions that must be applied in each contract. The provisions of Paragraphs included in this section shall not be amended.

وثائق العطاء القياسية لتجهيز السلع

المحتويات

الجزء الأول – إجراءات التعاقد

ويحتوي الأقسام الآتية:

القسم الأول:

تعليمات لمقدمي العطاءات

يقدم هذا القسم معلومات تساعد مقدمي العطاءات على إعداد عطاءاتهم. كما يقدم معلومات حول كيفية تسليم العطاءات وفتحها وتقييمها وإرساء العقود. يحتوي القسم الأول على أحكام يجب استخدامها دون تعديل.

القسم الثاني:

ورقة بيانات العطاء

يحتوي هذا القسم على احكام تخص عمليات التجهيز وتعتبر مكملة لما جاء في القسم الاول

القسم الثالث:

معايير التقييم والتأهيل

يحدد هذا القسم المعايير المستخدمة في تعيين العطاء الأقل سعراً، ومتطلبات التأهيل التي يجب توفرها في مقدم العطاء لإنجاز العقد.

القسم الرابع:

نماذج العطاءات

يتضمن هذا القسم نماذج صيغة العطاء، جدول الأسعار، وضمن العطاء الذي يجب أن يقدم معه.

القسم الخامس:

الدول المؤهلة

يتضمن هذا القسم معلومات تخص الدول المؤهلة.

الجزء الثاني – متطلبات التجهيز

ويحتوي القسم الآتي:

القسم السادس: جدول المتطلبات

يتضمن هذا القسم لائحة بالسلع والخدمات المتصلة بها، جداول مناهج التجهيز و التسليم، المواصفات الفنية والمخططات التي تصف السلع والخدمات المتصلة بها والتي سيتم تجهيزها.

الجزء الثالث: العقد

و يحتوي الأقسام الآتية:

القسم السابع: الشروط العامة للعقد

يتضمن هذا القسم الفقرات العامة التي تنطبق على كل عقد. نصوص الفقرات المدرجة في هذا القسم لا يمكن تعديلها.

Section Eight : Special Conditions of the Contract

This section contains Paragraphs for each contract which amend or complete the general conditions of the contract included in section seven.

Section Nine : Contract Forms

This section contains the contract form that when filled, it will include corrections and amendments of the approved and admissible bid according to the instructions to bidders and the general and special conditions of the contract.

If it was required to submit it then "good performance guarantee form" and "advance payment guarantee" shall be completed and submitted by the winner bidder only after awarding the contract.

القسم الثامن: الشروط الخاصة بالعقد

يتضمن هذا الفصل فقرات خاصة بكل عقد تعدل أو تكمل الشروط العامة للعقد المدرجة في القسم السابع.

القسم التاسع: نماذج العقود

يحتوي هذا القسم على نموذج العقد والذي عند استكمالها، يتضمن التصحيحات والتعديلات على العطاء الموافق عليه والمسموح بها حسب التعليمات لمقدمي العطاءات والشروط العامة والخاصة بالعقد.

في حالة اشتراط تقديمها فإن "نماذج ضمان حسن التنفيذ" و"ضمان الدفعة المقدمة" يتم اكمالها و تقديمها من مقدم العطاء الفائز فقط بعد ارساء العقد

Part One

Contracting Procedures

For the Contracts of Supplying Commodities

الجزء الأول

**إجراءات التعاقد
لعقود تجهيز السلع**

Section One: Instructions to Bidders
For the Contracts of Supplying Commodities

القسم الأول: تعليمات لمقدمي العطاءات
لعقود تجهيز السلع

Table of Contents

قائمة الفقرات

	أ. عامة
A. General	1 نطاق العطاء
1- Scope of Bid	2. مصدر التمويل
2- Financing Resource.....	3. الفساد و الاحتيال
3- Fraud and Corruption	4. مقدمي العطاءات المؤهلين
4- Eligible Bidders.....	5. المواد والمعدات والخدمات المؤهلة
5- Eligible Commodities and Related Services.....	ب. محتويات وثائق المناقصة
B- Contents of Tender Documents.....	6. اقسام وثائق المناقصة
6- Parts of Tender Documents.....	7. توضيح وثائق المناقصة
7- Clarification of Tender Documents.	8. تعديل وثائق المناقصة
8- Amendment of Tender Documents	ج. إعداد العطاءات
C- Preparation of Bids	9. كلفة اعداد و تقديم العطاءات
9- Cost of Bid.....	10. لغة العطاء
10- Language of the Bid	11. الوثائق المكونة للعطاء
11-Documents Comprising the Bid	12. نموذج تسليم العطاء وجداول الأسعار
12-Bid Submission Form and Priced Bill of Quantities	13. العطاءات البديلة
13-Alternative Bids	

14-Bid Prices and Discounts.....	18	14. أسعار العطاءات والحسومات
15- Currency of Bids	19	15. عملة العطاءات
16- Documents Confirming the Eligibility of Bidder	19	16. الوثائق التي تؤيد اهلية مقدم العطاء
17- Documents Confirming the Eligibility of Commodities and Services	19	17. الوثائق التي تؤيد اهلية السلع و الخدمات المتصلة به
18- Documents Confirming the Conformity of Commodities and Related.....	19	18. الوثائق التي تؤيد مطابقة السلع والخدمات المتصلة بها
19- Documents Confirming the Qualification of the Bidder	19	19. وثائق تؤيد مؤهلات مقدم العطاء
20- Period of Validity of Bids.....	20	20. فترة نفاذية العطاءات
21-Bid Guarantee	20	21. ضمان العطاء
22- Method of Submitting and Signing of Bid	21	22. طريقة تقديم وتوقيع العطاء
D- Submission and Opening of Bids ..	21	د. تسليم وفتح العطاءات
23- Delivering, Sealing and Marking of Bid	21	23. تسليم و إغلاق و تأشير العطاءات
24-Deadline for Submitting of the Bids	22	24. الموعد النهائي لتقديم العطاءات
25-Late Bids	22	25. العطاءات المتأخرة
26- Withdrawing, Replacing and Amending of Bids	خطأ! الإشارة المرجعية غير معرّفة.	26. سحب واستبدال وتعديل العطاءات
27- Opening of Bids	خطأ! الإشارة المرجعية غير معرّفة.	27. فتح العطاءات
E- Evaluating and Comparing Bids	24	هـ. تقييم ومقارنة العطاءات
28- Confidentiality	24	28. السرية
29- Clarification of Bids.....	24	29. توضيح العطاءات

30- Bids Response	24	30. استجابة العطاءات
31- Non-Conformity of Specifications, Errors and Omitting	25	31. عدم المطابقة، الأخطاء والحذف
32-Initial Auditing of Bids	25	32. التدقيق الأولي للعطاءات
33- Auditing the Terms and Conditions and the Technical Evaluation.....	26	33. تدقيق البنود والشروط والتقييم الفني
34-Conversion to Unified Currency	26	34. التغيير الى عملة موحدة
35-Margin of Preference	26	35. الافضلية لمقدمي العطاءات المحليين
36-Evaluation of Bids.....	26	36. تقييم العطاءات
37- Bids Comparison	27	37. مقارنة العطاءات
38- Subsequent Qualifications to Bidders	27	38. التاهيل اللاحق لمقدمي العطاء
39-Buyer's Right to Accept or Reject any Bid	28	39. حق المشتري في قبول او رفض أي عطاء أو رفض جميع العطاءات
F- Awarding the Bid	28	و. احالة العقد
40- Awarding Criteria	28	40. معايير الاحالة
41-Buyer's Right to Change the Quantities upon Awarding the Tender	28	41. حق المشتري في تغيير الكميات عند الاحالة
42- Notification of Awarding the Bid .	28	42. التبليغ بالاحالة
43- Signing the Contract	29	43. توقيع العقد
44- Good Performance Guarantee	29	44. ضمان حسن الاداء

Section One: Instructions to Bidders**القسم الأول: تعليمات لمقدمي العطاء****A. General****1- Scope of Bid**

1-1- The buyer, as defined in the Bid Data Sheet, shall issue these tender documents for the acquisition of commodities and related services as stated in section six: schedule of requirements. The bid data sheet shall state this general competitive bid's name and number as well as the name, definition and number of items required.

1-2- If mentioned in the tender documents, the following definitions shall be considered:

a- "in writing" means any method of written communication (mail, email, fax), with proof of receipt thereof.

b- The singular is used to describe the plural and vice-versa.

c- "Day" means a Gregorian calendar day,

2- Financing Resource

Financing shall be obtained from the amounts allocated for the project in the Federal Budget of the Government of Iraq. The bid data sheet shall state the project's name and number.

3- Fraud and Corruption

3-1- The Buyer requires that the Bidders, suppliers, contractors and advisors shall comply with the ethical standards throughout the process of contracting and execution of contract. In order to achieve this policy,

a- The Buyer considers the following definitions for this purpose:

First: "Corrupt Practices" means offering, giving, receiving or soliciting, directly or indirectly, anything of value to influence the actions of a public official throughout the acquisition process or contract execution.

Second: "Fraudulent Practices" means any misrepresentation or omission of any fact in view to influence the outsourcing process or contract execution.

Third: "Collusive Practices" means any scheme of arrangement between two or more Bidders, with or without knowledge of the buyer, in view to establish artificial and noncompetitive prices.

Fourth: "Coercive Practices" means harming or threatening to harm, directly or indirectly, the persons or their properties to influence their participation in the acquisition processes or influence the contract execution.

Fifth: "Obstructive Practices" means:

(1) To destroy intentionally, falsify, distort documents and conceal investigation-required evidences or give false testimony to investigators to obstruct the Buyer's investigation procedures in the corrupt, fraudulent, collusive, coercive practices or threaten, provoke or obstruct any party and prevent it from giving any investigation-related information or prevent it from following up the investigation procedures.

(2) The practice that obstructs the Buyer from following up the auditing and revision procedures, as per 3-1(d) hereinafter.

أ. عامة**1- نطاق العطاء**

1-1 يقوم المشتري المشار إليه في ورقة بيانات العطاء، بإصدار وثائق المناقصة هذه لشراء السلع والخدمات المتصلة بها المحددة في القسم السادس (جدول المتطلبات). يتم تحديد اسم ورقم هذا العطاء التنافسي العام للشراء في ورقة بيانات العطاء، كما يحدد في هذه الورقة اسم وتعريف وعدد المواد المطلوبة.

2-1 تعتمد التعاريف الأتية عند ورودها في وثائق المناقصات:

أ. تعبير "كتابياً" يعني أية وسيلة من وسائل الاتصال الكتابي (البريد، البريد الإلكتروني، الفاكس)، مع إثبات استلامها.

ب. تستخدم صيغة المفرد لوصف الجمع والعكس صحيح.

ج. "يوم" يقصد به اليوم في التقويم الميلادي.

2- مصدر التمويل

يتم التمويل من خلال المبالغ المخصصة الى المشروع في الموازنة الفيدرالية لجمهورية العراق. يتم الإشارة الى أسم المشروع ورقمه في ورقة بيانات العطاء .

3- الاحتيال و الفساد

3-1 يشترط المشتري أن يحافظ مقدمو العطاءات، والمجهزون، والمتعاقدون والاستشاريون على المعايير الأخلاقية خلال عملية التجهيز وتنفيذ العقد. وفي سبيل تحقيق هذه السياسة: يعتمد المشتري التعاريف الأتية لهذا الغرض:

أولاً: "الممارسات الفاسدة" تعني تقديم أو إعطاء أو استلام أو التماس بشكل مباشر أو غير مباشر أي شيء ذي قيمة للتأثير على عمل مسؤول في موقع مسؤولية عامة خلال عملية الشراء أو تنفيذ العقد.

ثانياً: "ممارسات احتيالية" تعني أي سوء تمثيل أو حذف لأي من الحقائق بهدف التأثير على أية عملية تجهيز أو تنفيذ للعقد.

ثالثاً: "ممارسات التواطؤ" تعني أي تخطيط أو تنسيق بين اثنين أو أكثر من مقدمي العطاءات يعلم أو دون علم المشتري بهدف وضع أسعار وهمية وغير تنافسية.

رابعاً: "ممارسات قهرية" تعني إيذاء أو التهديد بإيذاء، سواء بشكل مباشر أو غير مباشر، على الأشخاص أو ممتلكاتهم للتأثير على مشاركتهم في عمليات الشراء أو التأثير على تنفيذ العقد.

خامساً: ممارسات اعاققة، وتعني:

(1) الاتلاف المتعمد أو التزوير أو التغيير في الوثائق أو حجب الأدلة اللازمة للتحقيق أو الإدلاء بشهادة زور للمحققين لاعاقعة اجراءات التحقيق من المشتري في ممارسات الفساد الاداري أو الاحتيال أو التواطؤ أو الممارسات القهرية أو التهديد أو التحرش أو اعاققة اي طرف أو منعه من تقديم أية معلومات تتعلق بالتحقيق أو منعه من متابعة اجراءات التحقيق.

(2) الافعال التي تعيق ممارسة المشتري في التدقيق و ممارسة الرقابة المنصوص عليها بالفقرة الثانوية 3-1(د) اللاحقة.

b- The Buyer may reject the awarding recommendations if it is proved that the Applicant is involved, directly or through an agent, in a corrupt, fraudulent, collusive, coercive or obstructive practice during its competition on the relevant contract.

c- The Buyer may impose penalties on organizations or individuals, including declaring ineligibility, whether for definite or indefinite term, if it is proved that they are involved, directly or through an agent, in a corrupt, fraudulent, collusive, coercive or obstructive practice during competition or during the execution of a Buyer-funded contract.

d- The Buyer shall have the right to add to the Bidding Documents and the contracts a condition stipulating that Bidders, suppliers, contractors and advisors shall permit the Buyer or its appointed auditors to inspect or audit their accounts, registers and any documents related to the bid submission and contract execution.

3-2- In addition, the Bidder shall have acquainted with the obligations stated in 35-1 (A/3) General Conditions of Contract in this respect.

4- Eligible Bidders

4-1- The Bidder and all parties thereof may be citizens of any country according to the contracts stated in section five: eligible countries. The Bidder holding citizenship of a country shall be either a citizen thereof or have incorporated a company, registered or doing business according to provisions of laws such country.

These standards shall be applied to identify the citizenship of any subcontractor or supplier for any part of the contract, to include the services related thereto.

4-2- Bidders shall not have any conflict of interests; shall be disregarded any applicant proved to be involved in conflict of interest with a Party or another in the process of submitting the bid in each of the following events:

a- If it has, or had, with relation with the contractor's company or a subsidiary thereof to offer advisory services for the purpose of setting up the design, specifications or other documents used to determine the commodities to be supplied through the documents of the Bid.

b- If more than Bid is submitted to the tender, unless alternative bids, if permitted as per 13/Instructions to Bidders, are submitted. In any case, this condition does not prevent contractors from submitting more than a bid.

4-3- The Bidder that has been disqualified by the Buyer as per 3/Instructions to Bidders, shall be disregarded on the date of awarding the contract. A list of the disregarded companies is available on the Buyer's URL mentioned in the bid data sheet. Also shall be disregarded any bidder that is disqualified, suspended or banned by the Legal Department or the Public Government Contracts Department of the Ministry of Planning and Developmental Cooperation.

4-4- Iraqi Government owned organizations are eligible to participate in bidding, if they meet the two following conditions: (1) they are legally and financially independent, and (2) according to the Trade Law and State Companies Law.

(ب) للمشتري الحق في رفض التوصية بالإحالة إذا وجد أن المتقدم تورط بشكل مباشر أو من خلال وسيط في أي من ممارسات الاحتيال أو الفساد أو التواطؤ أو التهديد خلال عملية التنافس على العقد المعني.

(ج) للمشتري الحق بمعاقبة (الأفراد أو المؤسسات)، بما في ذلك تجريدهم من أهلية استلام أية عقود مموله من المشتري، لمدة محددة أو غير محددة في حال ثبوت تورطهم بشكل مباشر أو من خلال وسيط في أي من ممارسات الاحتيال أو الفساد أو التواطؤ أو التهديد خلال التنافس أو من خلال تنفيذ عقد ممول من المشتري.

(د) للمشتري الحق بتضمين وثائق المناقصة والعقود شرط يلزم مقدمي العطاءات والمجهزين والمقاولين والاستشاريين بالسماح للمشتري أو للمدققين المعيّنين منه في الكشف أو تدقيق حساباتهم وسجلاتهم أو أية وثائق متعلقة بتقديم العطاء وتنفيذ العقد.

2-3- إضافة الى ماتقدم، على مقدمي العطاءات ان يطلعوا على الالتزامات الواردة بالفقرة 1-35 (ثالثاً) من الشروط العامة للعقد بهذا الصدد.

4- مقدمو العطاءات المؤهلون

4-1- لمقدم العطاء و جميع الاطراف التي يتألف منها مقدم العطاءات ان يحملوا جنسية اية دولة و حسب العقود الواردة بالقسم الخامس (الدول المؤهلة) ويعتبر مقدم العطاء حاملاً لجنسية دولة ما اذا كان مواطناً فيها او مؤسساً لشركة، او مسجلاً و عاملاً طبقاً احكام قوانين تلك الدولة.

تتطبق هذه المعايير ايضا في تحديد جنسية المقاولين الثانويين او المجهزين لاي جزء من العقد بما في ذلك الخدمات المتصلة بها.

4-2- يجب ألا يكون لمقدم العطاء أي تضارب في المصالح، حيث سيتم استبعاد أي متقدم يثبت تورطه في تضارب ويمكن ان يفسر مقدم العطاء متورطاً في تضارب المصالح مع طرف او اخر في عملية تقديم العطاء في كل من الحالات الآتية :

(أ) إذا كان حالياً أو في السابق على علاقة بشركة، أو أحد توابعها، المتعاقد مع المشتري لتقديم خدمات استشارية لغرض تحضير التصميم أو المواصفات أو الوثائق الأخرى المستخدمة لتحديد السلع التي سيجري تجهيزها من خلال وثائق هذا العطاء.

(ب) إذا تقدم بأكثر من عطاء واحد في هذه المناقصة، إلا في حالة تقديم عطاءات بديلة أو مسموح بها كذلك المنصوص عليها في الفقرة 13 من التعليمات لمقدمي العطاء. وفي أي من هذه الأحوال لا يمنع هذا الشرط المقاولين من الاشتراك في أكثر من عطاء.

4-3- يتم استبعاد مقدم العطاء الذي سبق وان تم اعتباره فاقداً للاهلية من المشتري بموجب المادة (3) من التعليمات لمقدمي العطاء، في تاريخ إرساء العطاء. ان لائحة بأسماء الشركات المستثناة موجودة على العنوان الإلكتروني للمشتري المبين في تعليمات مقدمي العطاء. كما يستبعد أي متقدم للعطاءات فاقداً للاهلية أو او معلقاً نشاطه او ممنوعاً من التعامل من الدائرة القانونية أو دائرة العقود العامة الحكومية في وزارة التخطيط .

4-4- المؤسسات المملوكة للدولة تكون مؤهلة للاشتراك في العطاء، إذا توفر الشرطان الأتيان فيها، (1) مستقلة قانونياً ومالياً (2) تعمل وفق القانون التجاري وقانون الشركات العامة

4-5- The Bidders shall prove their continuous qualification to the Buyer's satisfaction, according to reasonable qualification requirement

5- Eligible Commodities and Related Services

5-1- All commodities and related services in accordance to the contract funded by the Buyer shall be from the eligible countries (origins).

5-2- For the purpose of this Clause, the term "commodities" means various commodities such as raw materials, instruments, equipments, industrial facilities. Also, the term "relevant services" means services such as insurance, installation, training and primary maintenance.

5-3- The term "origin" means the country from which the commodities are extracted, produced, planted, processed or manufactured, or through manufacturing, processing or assembling produce commercial commodities that have drastically different basic properties than their components.

B- Contents of Tender Documents

6- Parts of Tender Documents

6-1- Tender documents are composed of three sections containing all the sections stated hereinafter and the latter shall be read in conjunction with any annex to be issued according to Para eight/Instructions to Bidders.

Part One – Contracting Procedures

Section One : Instructions to Bidders

Section Two: Bid Data Sheet

Section Three: Evaluation and Prequalification Criteria

Section Four: Bid Forms

Section Five: Eligible Countries

Part Two – Supply Department Requirements

Section Six: Table of Requirements

Part Three – The Contract

Section Seven: General Conditions of the Contract

Section Eight: Special Conditions of the Contract

Section Nine: Contract Forms

6-2- The announcement of the invitation issued by the Buyer is not considered part of the tender documents.

6-3- If the tender documents and its annexes are not received by the Buyer directly, the latter shall not be responsible for completeness thereof.

6-4- The Bidder shall check all the instructions, forms, terms and specifications contained in the tender documents. Failure by the Bidder to provide all the information and documents required in the tender Documents may result in rejecting the Bid.

5-4 يتوجب على مقدمي العطاءات إثبات استمرار أهليتهم بما يرضي المشتري بناء على متطلبات تأهيل معقولة .

5- السلع المؤهلة والخدمات ذات العلاقة

5-1 يجب أن تكون جميع السلع والخدمات المتصلة بها حسب العقد الممول من المشتري من دول (مناشئ) مؤهلة.

5-2 لأغراض هذه الفقرة يشمل تعريف "سلع" البضائع المختلفة مثل المواد الخام والآلات والمعدات والمنشآت الصناعية، كما يشمل تعريف "الخدمات المتصلة بها الخدمات مثل التأمين والتركييب والتدريب والصيانة الابتدائية.

5-3 مصطلح "المنشأ" يعني الدولة التي يتم منها استخراج السلع أو إنتاجها أو زراعتها أو معالجتها أو تصنيعها، أو التي من خلال التصنيع أو المعالجة أو التجميع تنتج سلعا تجارية تختلف في صفاتها الأساسية اختلافا جذريا عن مكوناتها .

ب. محتويات وثائق المناقصة

6- اجزاء وثائق المناقصة

6-1 تتألف وثائق المناقصة من ثلاثة اجزاء تتضمن جميع الأقسام المشار إليها في أدناه، ويجب أن تقرأ هذه الأخيرة بالتزامن مع أي ملحق يصدر وفقا للفقرة الثامنة من التعليمات لمقدمي العطاء.

الجزء الأول إجراءات العطاء

- القسم الأول: التعليمات لمقدمي العطاء
- القسم الثاني: ورقة بيانات العطاء
- القسم الثالث: معايير التقييم والمؤهلات
- القسم الرابع: نماذج العطاء
- القسم الخامس: الدول المؤهلة

الجزء الثاني متطلبات قسم التجهيز

- القسم السادس: جدول المتطلبات

الجزء الثالث العقد

- القسم السابع: الشروط العامة للعقد
- القسم الثامن: الشروط الخاصة بالعقد
- القسم التاسع: نماذج العقود

6-2 لا يعتبر الاعلان او الدعوة الذي يصدر عن المشتري جزءاً من وثائق المناقصة.

6-3 في حالة عدم تسلّم وثائق المناقصة وملحقاته من المشتري مباشرة، لا يعتبر هذا الأخير مسؤولاً عن اكتمالها.

6-4 يفترض أن يدقق مقدم العطاء جميع التعليمات والنماذج والمصطلحات والمواصفات الموجودة في وثائق المناقصة. وإن فشل مقدم العطاء في توفير جميع المعلومات والوثائق المطلوبة في وثائق المناقصة قد يؤدي إلى رفض العطاء.

7- Clarification of Tender Documents

7-1- When it is required to clarify or interpret any of the information of the tender documents, the Bidder shall send a letter to the Buyer according to its address stated in the bid data sheet. The latter shall reply in writing to any questions it receives provided that they are received ten days before the bid submission deadline to which the period of announcement is determined by (15) days. The Buyer shall determine the deadline to receive questions for those to which the announcement period exceed the (15) days stated in the bid data sheet, the Buyer shall send a copy of its reply to such questions to all those who received the tender documents directly therefrom, to include the description of question, without stating its source. If the Buyer deems it necessary to amend the tender documents due to such questions, it shall conduct the same according to the procedures stated in articles (8) and (22-2).

8- Amendment of Tender Documents

8-1- The Buyer may amend the tender documents any time before the tender deadline, by issuing annexes thereto.
8-2- Annexes are considered part of the tender documents and shall be circulated in writing to all those who received tender documents directly from the Buyer.
8-3- The Buyer shall have the right to extend the tender deadline as per 24-2/Instructions to Bidders to give the Bidders ample time to consider the amendments stated in the Bid's annex.

C- Preparation of Bids

9- Cost of Bid

9-1- The Bidder is charged with the total cost resulting from setting up and submitting its Bid. The Buyer shall not be liable for such costs regardless of the results of Bids analysis.

10- Language of the Bid

10-1- The bid and all the correspondence and the documents exchanged between the bidder and the contracting party must be prepared in the language referred to in the paper of bid data. The bidder submit and of the literature related thereto which constitute part of his bid in another language, provided that it must be accompanied with an accurate translation for its texts to the language of the bid. Hence the translation will be accepted for the purpose of interpreting the bid.

11-Documents Comprising the Bid

11-1- The Bid is made up of the following documents:

- a- Bid's form and the un-priced bill of quantities used according to 12, 14, 15/Instructions to Bidders.
- b- Bid's security as per 21/Instructions to Bidders, if required.
- c- Written confirmation of the authorization to the Bid's signatory according to a notarized power of attorney as per 22/Instructions to Bidders.
- d- Information certifying the eligibility of Bidder to submit its Bid according to 16/Instructions to Bidders.

7- توضيح وثائق المناقصة

7-1- في حالة الحاجة لتوضيح أو تفسير أي من المعلومات في وثائق المناقصة يجب على مقدم العطاء الاتصال بالمشتري كتابياً وعلى عنوانه المذكور في ورقة بيانات العطاء. ويتوجب على الأخير أن يرد كتابياً على أية استفسارات ترد إليه، شريطة أن يتم استلامها قبل عشرة أيام في الأقل من المدة النهائية لتسليم العطاءات لتلك التي حددت فترة الاعلان عنها ب(15) يوماً. يحدد المشتري المدة النهائية لاستلام الاستفسارات لتلك التي تزيد فترة الاعلان عنها عن (15) يوماً في ورقة بيانات العطاء، وعلى المشتري ارسال نسخة من رده على تلك الاستفسارات الى جميع من استلم وثائق المناقصة مباشرة منه بما في ذلك وصف الاستفسار دون بيان مصدره. اذا ارتئ المشتري ضرورة تعديل وثائق المناقصة نتيجة لهذه الاستفسارات، فعليه ان يقدم ذلك حسب الاجراءات المذكورة في المادة (8) والفقرة (2-22)

8- تعديل وثائق المناقصة

8-1- للمشتري الحق في تعديل وثائق المناقصة، عن طريق إصدار ملحق بها، في أي وقت يسبق موعد غلق المناقصة.
8-2- تعتبر الملاحق جزءاً من وثائق المناقصة ويتم تعميمها كتابة على جميع الذين استلموا وثائق المناقصة من المشتري مباشرة.

8-3- للمشتري الحق في تمديد الموعد النهائي لغلق المناقصة وفقاً للفقرة (24-2) من التعليمات لمقدمي العطاء، وذلك لإعطاء المقدمين الوقت المناسب لأخذ التعديلات الواردة في الملحق بعين الاعتبار.

ج. إعداد العطاءات

9- كلفة العطاء

يتحمل مقدم العطاء جميع التكاليف المتعلقة بإعداد وتسليم العطاء، ولا يعتبر المشتري مسؤولاً عن هذه التكاليف بغض النظر عن نتائج تحليل العطاءات.

10- لغة العطاء

يجب ان يتم اعداد العطاء وكافة المراسلات والوثائق المتبادلة بين مقدم العطاء وجهة التعاقد باللغة المشار اليها في ورقة بيانات العطاء. يمكن ان يقدم مقدم العطاء أياً من المطبوعات المتصلة والتي تشكل جزءاً من عطائه في لغة اخرى على ان ترفق بترجمة دقيقة لنصوصها الى لغة العطاء، وحينها تعتمد الترجمة لغرض تفسير العطاء.

11- الوثائق المكونة للعطاء

- 11-1 يتألف العطاء من الوثائق الآتية:
أ. نموذج صيغة العطاء وجدول الكميات غير المسعر المستخدمة بما يتناسب مع المواد (12 , 14 , 15) من التعليمات لمقدمي العطاء.
ب. ضمان العطاء بما يتوافق مع المادة 21 من التعليمات لمقدمي العطاء، إذا طلب.
ج. التأكيد كتابة على تفويض الموقع على العطاء بموجب وكالة مصدقة من كاتب العدل حسب المادة 22 من تعليمات مقدمي العطاء.
د. البيانات الموثقة لأهلية مقدم العطاء لتقديم عطائه وفقاً للمادة (16) من التعليمات لمقدمي العطاء.

e- Authenticated documents certifying that all the commodities and related services offered by Bidders are from eligible origins as per 17/Instructions to Bidders.

f- Authenticated documents certifying conformance of the commodities and related services to what is required in the tender documents, according to articles 18 and 39/Instructions to Bidders.

g- Information certifying the Bidder's prequalification to execute the contract if the contract is awarded in its favor, according to article 19/Instructions to Bidders.

h- Any other document stated in the bid data sheet.

12-Bid Submission Form and Priced Bill of Quantities

12-1- The Bidder shall employ the Bid's Submission Form mentioned in section four: Bid Forms. The form shall be filled-out without any change to its format, no substitutes are accepted. All blank spaces shall be filled out with the required information.

12-2- The Bidder shall deliver the priced bills of quantities for the commodities and related services as per their origin, employing the forms in section five: bid forms.

13-Alternative Bids

13-1- Alternative bids shall not be considered, unless the bid data sheet states otherwise.

14-Bid Prices and Discounts

14-1- Prices and discounts offered in the Bid Form and the Priced Bill of Quantity shall comply with the specified requirements.

14-2- All items and commodities shall be listed and price separately in the Priced Bill of Quantity. If the table contains un-priced items, shall be assumed that there prices are covered by other items. An items or commodities not stated in the Priced Bill of Quantities shall be considered as uncovered by the Bid. Amendment can be made according to Para 31/Instructions to Bidders.

14-3- The price shown in the Bid Form is the Bid's Total Price, excluding any discount offered.

14-4- The Bidder shall state any unconditional discounts and shall demonstrate in the Bid Form how these can be used.

14-5- EXW, CIP, CIF, C&F and other similar terms are subject to the regulation stated in the applicable Incoterms version issued by the International Chamber of Commerce, as indicated in the Instructions to Bidders.

14-6- Prices offered by the Bidder shall be fixed throughout the term of contract execution and not liable to change under any circumstance, unless the bid data sheet states otherwise.

14-7- Bids may be offered individually (Single Contract) or separated into several parts (number of contracts) if the same is stipulated in Para 1-1/Instructions to Bidders. The said prices shall be according to

100% of the items specified to each part and to 100% of their quantities, unless the bid data sheet states otherwise. The applicants

هـ. البيانات الموثقة التي تؤيد بأن السلع والخدمات المتعلقة بها والمجهزة من مقدمي العطاء هي من منشأء مؤهلة وفقاً للمادة (17) من التعليمات لمقدمي العطاء.

و. البيانات الموثقة التي تؤيد تطابق السلع والخدمات المتصلة بها مع تلك المطلوبة في وثائق المناقصة، وفقاً للمادة (18 و 39) من التعليمات لمقدمي العطاء.

ز. البيانات الموثقة لأهلية مقدم العطاء لتنفيذ العقد في حالة إرساء العطاء عليه، وفقاً للمادة 19 من التعليمات لمقدمي العطاء،

ح. أية وثيقة أخرى محددة في ورقة بيانات العطاء.

12- نموذج العطاء، وجدول الكميات المسعرة

12-1- على مقدم العطاء أن يستخدم نموذج استمارة تقديم العطاء الموجود في القسم الرابع، "نماذج العطاءات" و يجب أن يتم تعبئة النموذج بالكامل دون أي تغيير في شكله ولن تقبل أية بدائل. كما ويجب تعبئة جميع الفراغات بالمعلومات المطلوبة.

12-2- على مقدم العطاء أن يسلم جداول الكميات المسعرة للسلع والخدمات المتصلة بها بحسب منشئها مستخدماً النماذج الموجودة في القسم الرابع، "نماذج العطاءات".

13- العطاءات البديلة

13-3- لا يتم اعتماد العطاءات البديلة ما لم ينص على خلاف ذلك في "ورقة بيانات العطاءات".

14- أسعار العطاءات والحسومات

14-1- الأسعار والحسومات المقدمة في "نموذج صيغة العطاءات" و"جدول الكميات المسعرة" يجب أن تتطابق مع المتطلبات المحددة.

14-2- يجب أن تدرج وتسعر جميع البنود والمواد بشكل مستقل في "جدول الكميات المسعرة". وإذا احتوى الجدول على بنود غير مسعرة سيفترض أن أسعارها مشمولة من خلال بنود أخرى. وتعتبر أية بنود أو مواد غير مذكورة في "جدول الكميات المسعرة" غير مشمولة في العطاء، وفي حالة التعديل يكون ذلك وفقاً للفقرة 31 من "التعليمات لمقدمي العطاءات".

14-3- السعر الذي يظهر في "نموذج صيغة العطاءات" هو السعر الإجمالي للعطاء، مستثنياً أية حسوم مقدمة.

14-4- على مقدم العطاء أن يذكر أية حسوم غير مشروطة، وأن يوضح كيفية استخدامها في "نموذج صيغة العطاءات".

14-5- المصطلحات EXW, CIP, CIF, C&F ومصطلحات أخرى مماثلة تخضع للضوابط المحددة في الإصدار النافذ من (Incoterms) الصادرة عن غرفة التجارة العالمية وكما مشار إليها في "التعليمات لمقدمي العطاءات".

14-6- الأسعار المقدمة من مقدم العطاء تكون ثابتة خلال فترة تنفيذ العقد وهي غير قابلة للتغيير تحت أي ظرف ما لم ينص على خلاف ذلك في "ورقة بيانات العطاءات".

14-7- قد تطرح العطاءات بشكل منفرد (عقد واحد) أو مجزئة إلى عدة أجزاء (عدد من العقود) إذا نص على ذلك في الفقرة (1-1) من "التعليمات لمقدمي العطاءات" و يجب أن تتوافق الأسعار المذكورة مع

100% من البنود المحددة لكل جزء ومع 100% من كمياتها، إلا إذا ذكر خلاف ذلك في "ورقة بيانات العطاءات". و على المقدمين

interested in offering price discount, in the event of awarding more than one part in their favor, shall state the discount in accordance with Para 14-4/Instructions to Bidders, provided the Bids for all these parts shall be delivered and opened simultaneously.

15- Currency of Bids

15-1- The Bid's currency and payment shall be as stated in the bid data sheet and shall be inclusive all taxes, costumes duties and any additional expensed for the transportation, as indicated separately in each Bill of Quantity in section four.

16- Documents Confirming the Eligibility of Bidder

16-1- The Bidders shall fill out the Bid's Form in chapter four to document their eligibility to participate in the tender according to Para 4/Instructions to Bidders.

17- Documents Confirming the Eligibility of Commodities and Services

17-1- To prove the eligibility of commodities and service supplied according to article 5/Instructions to Bidders, the Bidders shall fill out the information related to the country of origin in the prices tables stated in section four: Contract Forms.

18- Documents Confirming the Conformity of Commodities and Related Services

18-1- For the purpose of confirming the conformity of commodities and related services to the tender documents, the Bidder shall submit, as part of its Bid, documented evidence that the commodities supplied conform the technical specifications stated in section four: schedule of requirements.

18-2- Such documents may be either in print, charts or data forms, and shall include detailed description of each item, i.e. the essential technical specifications and performance properties for commodities and services, so that their compliance with the required specifications is clarified. The applicant shall submit a report of variance and exemption from the schedule of requirements.

18-3- The bidder shall also submit a list of all details, to include the available resources and current prices of spare parts and special equipments required for the continuous operation of commodities after being used by Buyer for the period specified in the bid data sheet.

18-4- The workmanship, materials and equipments and the reference to the trade names and/or reference numbers contemplated as stated by the Buyer in the schedule of requirements shall be examples and not limitations. The Bidder may offer other standards for quality and trademarks and/or contemplated reference numbers, provided that these shall realize the same or exceed the efficiency of items stated in the schedule of requirements and shall satisfy the Buyer.

19- Documents Confirming the Qualification of the Bidder

19-1- The documents proving the Bidder's qualifications, in the event of awarding the bid in its favor, shall meet the following conditions:

a- The Bidders who are not the manufacturers or producers of commodities to be supplied shall submit the authorization of the manufacturer to market the commodities according to the form in chapter four, and the form of authorization by the manufacturer or the producer to market the commodities in the country of the Buyer, if stipulated in the Instructions to Bidders.

b- If the Bidder is not doing business in Iraq, and if the same is required in the bid data sheet, it shall be represented in Iraq by a proxy that is ready and capable of conducting the maintenance operations and providing spare parts as stated in the contract conditions and/or the technical specifications.

الذين يرغبون بتقديم حسم في الأسعار في حالة إرساء أكثر من جزء عليهم أن يوضحوا الحسم بما يتوافق مع الفقرة (14-4) من "التعليمات لمقدمي العطاء"، شرط أن تسلم العطاءات لجميع هذه (الاجزاء) وتفتح في نفس الوقت.

15- عملة العطاء

15-1- تقدم الاسعار بالعملة المحددة في ورقة بيانات العطاء وتكون شاملة للضرائب والرسوم الكمركية واية مصاريف اضافية عن النقل وكما مشاراليه لكل " جداول الاسعار " على حدة ضمن القسم الرابع .

16- الوثائق التي تؤكد أهلية مقدم العطاء

16-1- على مقدمي العطاء تعبئة "نموذج صيغة العطاء" الموجود في الفصل الرابع، ليوثقوا أهليتهم للمشاركة فيه وفقاً للفقرة الرابعة من "التعليمات لمقدمي العطاءات".

17- الوثائق التي تؤكد أهلية السلع والخدمات

17-1- لتأكيد الأهلية للمواد والخدمات المجهزة وفق ما ورد في المادة (5) من "التعليمات لمقدمي العطاءات". فإن على مقدمي العطاءات أن يملأ البيانات الخاصة ببلد المنشأ في جداول الأسعار الواردة في القسم (4) استمارات التعاقد .

18- الوثائق التي تؤكد مطابقة السلع والخدمات ذات العلاقة

18-1- لغرض تأيد مطابقة السلع و الخدمات المتصلة بها لوثائق المناقصة . يتعين على مقدم العطاء ان يقدم كجزء من عطائه دليلاً موثقاً يؤكد بأن السلع المجهزة مطابقة الى المواصفات الفنية الواردة في القسم (4) جدول المتطلبات .

يمكن أن تكون هذه الوثائق على شكل مواد مطبوعة أو رسومات أو بيانات، ويجب أن تتضمن وصفا مفصلا لكل بند، أي الصفات الفنية والأدائية الأساسية للسلع والخدمات، بحيث يوضح توافرها مع المواصفات المطلوبة. وأن يسلم المتقدم تقريراً بالاختلافات والاستثناءات عن جدول المتطلبات.

18-3- على مقدم العطاء أن يقدم أيضاً قائمة بجميع التفاصيل، بما في ذلك الموارد المتاحة، والأسعار الحالية، لقطع الغيار، والمعدات الخاصة والضرورية لاستمرار عمل السلع بعد استخدامها من المشتري للفترة المحددة في "ورقة بيانات العطاء".

18-4- يجب أن تكون معايير المصنعية والعمل والمواد والمعدات والإشارة إلى الأسماء التجارية و/ أو أرقام الأدلة المصورة المحددة من المشتري في جدول المتطلبات وصفية لا حصرية. ولمقدم العطاء أن يعرض معايير أخرى للجودة والعلامات التجارية و/أو أرقام الأدلة المصورة، بشرط أن تحقق نفس كفاءة البنود المذكورة في " جدول المتطلبات " أو أعلى منها وأن تنال رضا المشتري.

19- الوثائق التي تؤكد مؤهلات مقدم العطاء

19-1- يجب على المستندات التي تثبت مؤهلات مقدم العطاء في حال إرساء العطاء عليه، أن تفي بالشروط الآتية:

(أ) على مقدمي العطاءات غير المصنعين أو المنتجين للسلع التي تعرض تجهيزها تقديم تحويل الجهة المصنعة للسلع له بتسويقها بموجب النموذج في الفصل الرابع، ونموذج تحويل الجهة المصنعة أو المنتجة بتسويق هذه السلع في بلد المشتري ، اذا نص على ذلك في التعليمات لمقدمي العطاءات .

(ب) إذا لم يكن مقدم العطاء عاملاً في العراق، وإذا كان ذلك مطلوباً في "ورقة بيانات العطاء"، يجب أن يكون ممثلاً بوكيل عنه في العراق مجهزاً وقادراً على القيام بعمليات الصيانة وتوفير قطع الغيار بحسب ما هو مذكور في شروط العقد. و/أو المواصفات الفنية.

c- The Bidder shall meet all the qualifications and standards stipulated in section three: Evaluation and Qualification Criteria.

20- Period of Validity of Bids

20-1- The Bid shall remain valid beyond the deadline for submission specified by the Buyer as stated in the bid data sheet. Any Bid with shorter validity shall be disregarded.

20-2- In some exceptional circumstances, the Buyer may request extension for the validity of Bid beyond the validity period specified. In this case, the request for extension and reply thereof shall be in writing. If Bid's security is required as per article 21/Instructions to Bidders, The Security shall be extended for the same period. The Bidder is entitled to reject the request for extension without losing the Bid's guarantee. The Bidder who consented to the Employer's request shall not be required or entitled to extend its Bid's validity except for the case described in Para 20-3/Instructions to Bidders.

20-3- In the contracts where it is not permitted to revise and amend the prices, and in the event of delay in issuing the awarding letter for more than 56 days as of the date of the primary bid's validity, prices shall be revised and amended as specified in the request for extension. Bids shall be outweighed depending on the bids prices regardless of the amendment of prices as indicated above.

21-Bid Guarantee

21-1- The Bidder shall submit, as part of the Bid, "bid guarantee" if required in the bid data sheet.

21-2- The guarantee amount shall be equal to the amount specified in the bid data sheet in Iraqi currency or any exchangeable currency. Also,

a- It shall be submitted in the form of bank's letter of guarantee or certified check issued by the Government of Iraq, or any other form to be mentioned in the bid data sheet.

b- The guarantee shall be issued from a recognized bank in Iraq as per the publication issued by the Central Bank of Iraq on the Banks' financial adequacy, to be selected by the Bidder. If this banking institution exists outside Iraq, a corresponding financial institution recognized inside Iraq shall be adopted, to enable operating the guarantee,

c- It shall be identical to any of the forms in section four: Bid Forms or any other form to be adopted by the Buyer before submitting the Bid,

d- It shall be negotiable promptly on issuing a written request by the Buyer in the event of breaching the conditions stated in Para 21-5/Instructions to Bidders,

e- The original shall be submitted; duplicates are not accepted,

f- It shall be valid for 28 days after the Bid's validity or after the date of bid extension expiry period, if required according to Para 20-2/Instructions to Bidders.

21-3- If the bid guarantee is required pursuant to Para 21-1/Instructions to Bidders, then any Bid that

(ج) أن تتوفر في مقدم العطاء جميع المؤهلات والمعايير المنصوص عليها في القسم الثالث، "معايير التقييم والمؤهلات".

20- فترة نفاذية العطاءات

1-20 تستمر نفاذية العطاء بعد الموعد النهائي المحدد من المشتري لتسليمه بحسب ما هو مذكور في "ورقة بيانات العطاء"، ويتم استبعاد أي عطاء تمتد نفاذيته لفترة أقصر.

2-20 في بعض الظروف الاستثنائية، للمشتري ان يطلب تمديد فترة العطاء قبل انتهاء مدة النفاذ المحددة. و في هذه الحالة يجب أن يكون طلب التمديد والإجابة عليه موثقاً تحريريّاً. إذا تم طلب ضمان العطاء بحسب ما هو منصوص عليه في المادة (21) من "التعليمات لمقدمي العطاء"، يتم تمديد الضمان لنفس الفترة أيضاً. ولمقدم العطاء الحق برفض طلب التمديد دون أن يفقد ضمان العطاء. لن يطلب أو يسمح لمقدم العطاء الذي وافق على الاستجابة لطلب صاحب العمل بتمديد نفاذية عطائه إلا في الحالة المبينة في الفقرة 20-3 من التعليمات لمقدمي العطاء .

في العقود التي لا يسمح فيها بمراجعة و تعديل الأسعار , و في حالة تأخر صدور قرار الأحالة فترة تزيد عن (56) يوماً على تاريخ نفاذ العطاء الأبدائي فتتم مراجعة وتعديل الأسعار كما محدد في طلب التمديد . تتم مفاضلة العطاءات بالأعتماد على أسعار العطاءات دون الأخذ بنظر الاعتبار تعديل الأسعار المشار إليه أعلاه.

21- ضمان العطاء

1-21 يجب على مقدم العطاء أن يقدم، كجزء من العطاء، " ضمان عطاء" إذا كان ذلك مطلوباً في "ورقة البيانات العطاء".

2-21 على مقدم العطاء تضمين عطائه بضمنان العطاء بالمبلغ والعملة المحددة في ورقة بيانات العطاء كما يجب :

أ. أن يقدم على شكل خطاب ضمان مصرفي أو صك مصدق الصادرة عن الحكومة العراقية، أو اية صيغة أخرى يتم الإشارة إليها في ورقة بيانات العطاء.

ب. أن يصدر الضمان من مصرف معتمد في العراق بموجب نشرة يصدرها البنك المركزي العراقي عن الكفاءة المالية للمصرف، يختارها مقدم العطاء. إذا كانت هذه المؤسسة المصرفية موجودة خارج العراق فيجب أن تعتمد لها مؤسسة مالية رديفة معتمدة داخل العراق، لتتمكن من تفعيل الضمان،

ج. أن يتوافق مع أحد نماذج الضمان الموجودة في القسم الرابع، "نماذج العطاءات"، أو أي نموذج آخر يعتمد من المشتري قبل تسليم العطاء،

د. أن يكون قابلاً للصرف فور اصدار طلب خطي من المشتري في حالة الإخلال بالشروط الواردة في الفقرة (21-5) من "التعليمات لمقدمي العطاءات"،

هـ. أن يتم تسليم النسخة الأصلية، ولن تقبل النسخ المصورة،

و. أن يكون ساري المفعول لمدة 28 يوماً بعد انتهاء فترة نفاذ العطاء او بعد تاريخ تمديد نفاذ العطاء إذا كان ذلك مطلوباً وفقاً للفقرة (20-2) من التعليمات لمقدمي العطاء.

does not include bid guarantee shall not be accepted and be considered noncompliant.

21-4- Bid guarantee shall be returned to the non-winning Bidder promptly after the winning Bidder submits a performance guarantee as per article 44/Instructions to Bidders and signing the Contract.

21-5- The bid guarantee shall be confiscated if the winning Bidder's fails in:

(1) Sign the Contract as per Para 43 of the "Instructions to Bidders".

(2) Submit the performance guarantee as per Para 44 of the "Instructions to Bidders".

-6- The Bid's guarantee for the JV shall be in the name of the Bidder's JV and if the JV is still not incorporated legally by the time of submitting the Bid, the Bid's security shall be in the name of all independent partners stated.

-7- the buyer has the right, (If stipulated in the bid data sheet), to declare the Contractor ineligible to be awarded any contract for the period of time stipulated in the bid data sheet in any of the following events:

a- If the winning Bidder fails to sign the Contract as per Para 43/Instructions to Bidders

b- Or to submit the performance bond as per article 44/Instructions to Bidders.

22- Method of Submitting and Signing of Bid

22-1- The Bidder shall submit one original copy of its Bid marked as "Original" from the Bidding Documents as stated in 11/Instructions to Bidders. Also, the Bidder shall submit a number of copies marked as "Copy" as stated in the bid data sheet. In the event of discrepancy between the copy and the original, the Original shall be relied on.

22-2- All originals and copies of the Bid shall be written in ink and signed by a Bidder's representative. Conversion shall be authenticated by the Notary Public.

22-3- Any traces of deletion or writing between the lines shall not be considered valid unless accompanied with the signature of the person authorized to sign the Bid.

D- Submission and Opening of Bids

23- Delivering, Sealing and Marking of Bid

23-1- Bidder shall deliver its Bid in hand or send it through registered mail.

a- When Bids are delivered in hand or through email (if the same is indicated in the bid data sheet), the originals and copies of the Bid and the alternative

3-21 لن يتم قبول أي عطاء لا يشمل تعهد ضمان عطاء إذا كان ذلك مطلوباً وفقاً للفقرة (21-1) من التعليمات لمقدمي العطاء، حيث سيعتبر غير مستوفٍ للشروط.

4-21 يتم إعادة ضمانات المقدمين غير الناجحين إلى أصحابها في أسرع وقت ممكن وفور أن يقوم المقدم الفائز بتقديم ضمان التنفيذ وفقاً للمادة (44) من التعليمات لمقدمي العطاء. وبعد توقيع العقد.

5-21 يمكن مصادرة مبلغ ضمان العطاء إذا فشل مقدم العطاء الفائز في:
(1) توقيع العقد وفقاً للفقرة 43 من "التعليمات لمقدمي العطاءات"

(2) تقديم ضمان حسن الاداء وفقاً للفقرة 44 من "التعليمات لمقدمي العطاءات".

6-21 ضمان عطاء المشروع المشترك يجب أن يكون باسم المشروع المشترك الذي يسلم العطاء، إذا لم يكن المشروع المشترك قد تأسس بشكل قانوني وقت تقديم العطاء، فيجب أن يقدم الضمان باسم جميع الشركاء المستقلين المذكورين.

7-21 للمشتري الحق (أذا نص على ذلك في ورقة بيانات العطاء) الأعلان عن عدم أهلية المفاضل لأحالة أي عقد عليه لفترة محددة و كما محدد في ورقة بيانات العطاء وفي الحالات الآتية:

أ- إذا فشل مقدم العطاء الفائز في توقيع العقد بموجب الفقرة 43 من التعليمات لمقدمي العطاء أو

ب- إذا فشل مقدم العطاء الفائز في تقديم ضمان حسن الاداء بموجب المادة (44) من التعليمات لمقدمي العطاءات .

22- طريقة تقديم وتوقيع العطاء

1-22 على مقدم العطاء أن يقدم نسخة أصلية واحدة مميزة من عطائه مؤشراً عليها كلمة "نسخة أصلية" من وثائق المناقصة كما هو مذكور في المادة (11) من التعليمات الخاصة بمقدمي العطاء، كما يجب على المتقدم أن يسلم عدداً من النسخ غير الأصلية المميزة بكلمة "نسخة" كما هو محدد في بيانات العطاء. في حال وجود أي اختلاف بين النسخة والأصل يتم اعتماد "النسخة الأصلية".

2-22 يجب أن تكون جميع نسخ عرض أسعار العطاء الأصلية وغير الأصلية مكتوبة بالمداد، وأن تكون موقعة من شخص مخول بالتوقيع نيابة عن مقدم العطاء وأن يكون التحويل مصادق من كاتب العدل.

3-22 لا تعتبر أي آثار للمسح أو الكتابة بين السطور نافذة إلا إذا رافقها توقيع الشخص المخول بتوقيع العطاء أو توقيعه بالأحرف الأولى.

د. تسليم وفتح العطاءات

23- تسليم وإغلاق وتأشير العطاءات

Bids (if permitted as per article 13/Instructions to Bidders) shall be delivered in separated envelopes, provided that such envelopes shall be marked whether they contain originals or copies. Such envelopes shall be, then, put in one envelope. Thereafter, procedures shall be followed as per 22-2 and 22-3/Instructions to Bidders.

b- Bidders may submit their Bids electronically if the same is indicated in the bid data sheet as per the instructions stated in the bid data sheet.

23-2- The outer and inner envelopes shall state:

a- The Bidder's name and address.

b- The Buyer's address according to 24-1/Instructions to Bidders.

c- The definition of Bid as referred to in sub-Para 1-1/Instructions to Bidders, and any other identification references stated in the bid data sheet.

d- Notice of "Not to open before the Bids opening date" as per sub-Para 27-1/Instructions to Bidders.

23-3- The Buyer shall not be held responsible for any lost or opened Bid that is not closed, sealed and marked as required.

24-Deadline for Submitting of the Bids

24-1- The Buyer shall receive the Bid at the specified address on the date and time specified in the bid data sheet.

24-2- The Buyer has the right to extend to the Bidding deadline by amendment of documents as per article 8/Instructions to Bidders; in this event the rights and obligations of the Buyer and the Bidder shall be extended according to the new date.

25-Late Bids

25-1- The Employer shall not accept any Bid delivered after the Deadline as per Para 24/Instructions to Bidders. Accordingly, any Bid received after the specified period shall be considered "Late", rejected and returned

26- Withdrawing, Replacing and Amending of Bids

26-1- The Bidder may withdraw, replace or amend its Bid after its submission by sending a written notice as per article 10/Instructions to Bidders, provided that the notice shall be signed by the authorized person and accompanied with a copy of the as per Para 22-2/Instructions to Bidders. And the notices on the substitution or withdrawal shall be attached to the official authorization. All written notices shall:

1-23 يسلم مقدمو العطاءات عطاءاتهم باليد أو يرسلونها بالبريد المسجل.

أ. عند تسليم العطاءات باليد أو بالبريد الإلكتروني (في حالة الإشارة إلى ذلك في ورقة بيانات العطاء)، يجب أن تسلم النسخ الأصلية وغير الأصلية من العطاء، والعطاءات البديلة، إذا كان مسموحاً بها وفقاً للمادة (13) من التعليمات لمقدمي العطاء، في مغلفات منفصلة، على أن تحمل هذه المغلفات إشارة تبين فيما إذا كانت النسخ التي بداخلها أصلية أو غير أصلية. توضع هذه المغلفات فيما بعد في مغلف واحد، وتتم الإجراءات بعد ذلك وفقاً للفقرات (2-22) و (3-22) من التعليمات لمقدمي العطاء.

ب. لمقدمي العطاءات تقديم عطاءاتهم الكترونياً (في حالة الإشارة إلى ذلك في ورقة بيانات العطاء بموجب التعليمات المنصوص عليها في ورقة بيانات العطاء).

2-23 يجب ان تكون المغلفات الداخلية والخارجية:

- (أ) تحمل اسم وعنوان مقدم العطاء.
 (ب) موجهة للمشتري وفقاً للفقرة (1-24) من "التعليمات لمقدمي العطاء".
 (ج) يظهر عليها تعريف العطاء المشار إليه في الفقرة الفرعية (1-1) من التعليمات لمقدمي العطاء، وأية إشارات تعريفية أخرى مذكورة في بيانات العطاء.
 (د) تحمل تحذيراً بعدم فتح المغلف قبل تاريخ فتح العطاء بما يتوافق مع الفقرة الفرعية (1-27) من "التعليمات لمقدمي العطاء".

3-23 لا يتحمل المشتري مسؤولية ضياع أو فتح أية مغلفات إذا لم تكن مغلقة و مختومة و تحمل الاشارات المطلوبة.

24- الموعد النهائي لتسليم العطاءات

1-24 يجب أن يستلم المشتري العطاءات على العنوان المحدد و في التاريخ والوقت المحددين في بيانات العطاء.

2-24 للمشتري الحق في تمديد الموعد النهائي لاستلام العطاءات عن طريق تعديل بيانات العطاء بما يتوافق مع المادة (8) من "التعليمات لمقدمي العطاء". وفي هذه الحالة تمدد حقوق وواجبات المشتري ومقدم العطاء وفقاً للموعد الجديد.

25- العطاءات المتأخرة

1-25 لن يعتمد المشتري أيّاً من العطاءات التي تسلم بعد الموعد النهائي وفقاً للفقرة 24 من التعليمات لمقدمي العطاء. وعليه، فإن أي عطاء يصل بعد الفترة المحددة يعتبر متأخراً ويجري رفضه واعادته إلى صاحبه دون فتحه.

26- السحب والاستبدال وتعديل العطاءات

1-26 لمقدم العطاء الحق في سحب أو استبدال أو تعديل العطاء بعد تسليمه، عن طريق إرسال إشعاراً تحريراً وفقاً للمادة (10) من "التعليمات لمقدمي العطاءات"، على أن يكون الإشعار موقع من شخص مخول وأن تكون مصحوب بنسخة من التحويل بموجب الفقرة (2-22) من "التعليمات لمقدمي العطاء". وترفق الإشعارات

a- Be submitted as per Para 22 and 23/Instructions to Bidders. The envelopes shall be marked as Withdrawing, Replacing or Amending.

b- Be received by the Buyer before the tender deadline as per Para 24/Instructions to Bidders.

26-2- Bid to be withdrawn as Para 26-1/Instructions to Bidders shall be returned to the Bidder unopened.

26-3- The Bidder may not withdraw, substitute or amend the Bid with the period between the tender deadline and the expiry of Bid's validity as specified in the bid data sheet or any extension thereto.

27- Opening of Bids

27-1- The (Bids Opening Committee) shall open the Bids at the presence of the bidders or their authorized representatives in public session at the time and place specified in the bid data sheet. According to Para 23-1, the procedures regarding opening the electronically submitted bids shall be referred to in the bid data sheet.

27-2- The envelopes marked as Withdrawal shall be first opened and read to the public; the envelope containing the withdrawn Bid shall be returned to the Bidder unopened. The withdrawal letter shall not be considered valid unless there's an official authorization therefore; such authorization shall also be read publicly during the bids opening session. Thereafter, the envelopes marked as Substitution shall be opened and read publicly and shall be substituted with the original Bid which shall be returned to the Bidder unopened. No Bid shall be amended unless there's a letter of substitution stating an official authorization that is read publicly in the opening session. The envelopes marked as Amendment shall be opened and read publicly; no amendment shall be adopted unless there's a written letter thereof stating an official authorization. Only the bids opened and read during the bids opening session shall enter into competition and evaluation.

27-3- The envelopes shall be opened one by one; the name of Bidder shall be read, whether there's amendment notice shall be stated, the prices offered and discounts and alternative bids shall be read. Also, shall be mentioned the Bid's security, if required, and any other details which the Bids Opening Committee deems necessary to mention. Only discounts and alternative bids read publicly in the session shall enter the competition and evaluation. No Bid mentioned in the bids opening session, other than the Late Bid as per Para 25-1/Instructions to Bidders, shall be rejected.

27-4- The Bids Opening Committee shall set up a minutes of the bids opening session which shall at minimum contain the name of Bidder, whether the Bid has been withdrawn, substituted or amended, Bid Price as per each part if required, to include any discounts and alternative proposals if applicable, whether the Bid security is included if applicable. The Buyer shall require the Bidders present to sign the minutes of bids opening session. All bidders who submitted bids before the deadline shall receive a copy of the bids opening

الخاصة بالاستبدال أو السحب بتحويل رسمي. إن جميع الأشعارات الخطية يجب أن:

(أ) تسلم وفقاً للفقرتين 22 و 23 من "التعليمات لمقدمي العطاءات" ويجب أن تحمل المغلفات إشارات تحدد محتواها بوضوح، "سحب"، "استبدال"، "تعديل"؛

(ب) تصل إلى المشتري قبل الموعد النهائي لغلق المناقصة وفقاً للفقرة 24 من التعليمات لمقدمي العطاء.

26-2 في حالة العطاءات المطلوب سحبها وفقاً للفقرة (1-26) من التعليمات لمقدمي العطاء فأنها تعاد غير مفتوحة لأصحابها.

3-26 لا يحق لمقدم العطاء سحب أو استبدال أو تعديل العطاء في الفترة ما بين الموعد النهائي لغلق المناقصة وانتهاء نفاذية العطاء المحددة في ورقة بيانات العطاء المحددة أو أي تمديد لاحق عليها.

27- فتح العطاءات

27-1 يجب على (لجنة فتح العطاءات) أن تقوم بفتح العطاءات بحضور مقدمي العطاءات أو ممثلينهم المخولين في جلسة علنية في الوقت والمكان والتاريخ المحددة في بيانات العطاء. وفي حالة الموافقة على اعتماد العطاء إلكترونياً وبموجب الفقرة (23-1)، يجب أن توضع الإجراءات الخاصة بفتح العطاءات المقدمة إلكترونياً في "ورقة بيانات العطاءات".

27-2 تفتح في البداية المغلفات التي تحمل كلمة "سحب" وتقرأ على الملأ، فيما يعاد المغلف الذي يحمل عرض العطاء المسحوب إلى صاحبه دون فتحه. ولا تعتبر رسالة السحب سارية المفعول إلا إذا كان هناك تحويل رسمي بذلك، كما يجب قراءة هذا التحويل على الملأ في جلسة فتح العطاءات. تفتح بعدها المغلفات التي تحمل كلمة "استبدال" وتقرأ على الملأ ويتم استبدالها بعرض العطاء الأول الذي يتم إرجاعه إلى صاحبه دون فتحه. ولا يسمح بإجراء التعديل إلا في حالة وجود رسالة استبدال تحمل تحويلاً رسمياً تقرأ على الملأ في جلسة الافتتاح. تفتح المغلفات التي تحمل كلمة "تعديل" وتقرأ على الملأ، ولا يعتمد التعديل إلا إذا كانت هناك رسالة مكتوبة به تحمل تحويلاً رسمياً. وأن المغلفات التي تفتحت وقرأت خلال جلسة فتح العطاءات وحدها هي التي تدخل في المنافسة والتقييم.

27-3 تفتح المغلفات واحداً تلو الآخر، حيث يقرأ اسم مقدم العطاء، ويذكر فيما إذا كانت هناك مذكرة تعديل، وتقرأ الأسعار المقدمة بما فيها الحسومات والعروض البديلة، ويذكر ضمان العطاء إذا كان مطلوباً، وأية تفاصيل أخرى ترى لجنة فتح العطاءات أن من المناسب ذكرها. وأن الحسومات والعطاءات البديلة التي تقرأ على الملأ الجلسة هي وحدها التي تدخل في المنافسة والتقييم. ولا يجوز رفض أي من العطاءات المذكورة خلال جلسة فتح العطاءات باستثناء العطاءات المتأخرة، وفقاً لما هو مذكور في الفقرة (1-25) من التعليمات لمقدمي العطاء.

27-4 يجب أن تهيئ لجنة فتح العطاءات سجلاً لجلسة فتح العطاءات يتضمن بالحد الأدنى اسم مقدم العطاء وفيما إذا كان هناك سحب أو استبدال أو تعديل، و عرض السعر بحسب الأجزاء إذا كان هذا ممكناً، بما في ذلك الحسومات والعروض البديلة إذا كان مسموحاً بها، كذلك وجود أو عدم وجود ضمان العطاء إذا كان مطلوباً. يطلب المشتري من ممثلي مقدمي العطاء الحاضرين للجلسة التوقيع على سجل فتح العطاءات. وتوزع نسخة من محضر جلسة فتح العطاءات على جميع مقدمي العطاءات

session's minutes. Also, the information in the minutes shall be published on the website.

الذين سلموا عطاءاتهم في الوقت المحدد، كما تنشر المعلومات الموجودة في السجل على الموقع الإلكتروني .

E- Evaluating and Comparing Bids

28- Confidentiality

28-1- The information on the examining, evaluation, comparison and post-qualification of Bids and the recommendations on awarding the bid shall not be disclosed to the Bidders or any other person until the result thereof is announced officially in the bid's awarding announcement.

28-2- Any attempt by the Bidder to influence the contracting party (committee of evaluating and analyzing the bids) in the process of Bid's examining, evaluation, comparison and awarding the Bid may result in rejecting its Bid.

28-3- Notwithstanding Para 28-2/Instructions to Bidders, if any Bidder is interested in approaching the Buyer on any subject related to the Bid during the period between Bid Opening and awarding, it may conduct the same in writing.

29- Clarification of Bids

29-1- To facilitate the process of examining, evaluation and comparison of Bids, the contracting party (committee of evaluating and analyzing the bids) may ask the Bidder to clarify its Bid. Any clarification from the Bidder not in response to a question shall not be considered. The request for clarification and the answer thereto shall be made in writing. No demand, offer or permit of change in the price is allowed, unless this is intended for correcting computing errors discovered by the Buyer during the Bid's evaluation as per Para 31/Instructions to Bidders.

30- Bids Response

30-1- The Buyer's determination is adopted whether the Bid is in accordance with the contents of the Bid itself.

30-2- The compliant Bid is the Bid meeting all the terms, conditions and specifications stated in the tender documents without significant deviation, restriction or deletion. The significant deviation, restriction or deletion is:

a- Affects, in any way, the quality or performance of the commodities and services specified in the Contract.

b- Limits, in any way, in discordance with the tender documents, the Buyer's rights or the Bidder's obligations.

هـ. تقييم ومقارنة العطاءات

28- السرية

1-28 لا يتم الإفصاح عن المعلومات المتعلقة بالتدقيق والتقييم والمقارنة والتأهيل اللاحق والتوصية بإرساء العطاء للمقدمين، أو أي شخص آخر حتى تعلن نتائجها بشكل رسمي في إعلان إرساء العطاء.

2-28 إن أية محاولة من مقدم العطاء للتأثير على جهة التعاقد (لجنة تقييم وتحليل العطاءات) في عملية التدقيق والتقييم والمقارنة وإرساء العطاء تتسبب في استبعاد العطاء المقدم منه.

3-28 بغض النظر عن الفقرة (2-28) من التعليمات لمقدمي العطاء، على مقدم العطاء أن يخاطب المشتري تحريراً إذا أراد الاتصال به لشأن يتعلق بالعطاء، وذلك في الفترة الممتدة ما بين فتح العطاءات وحتى إرساء العطاء.

29- توضيح العطاءات

1-29 يحق لجهة التعاقد (لجنة تقييم وتحليل العطاءات) بهدف المساعدة في تدقيق وتقييم ومقارنة العطاءات، أن يطلب من مقدم العطاء توضيح ما جاء بعطائه، ولا يعتمد أي توضيح بشأن العطاء إذا لم يطلب منها. و يجب أن يكون طلب التوضيح والإجابة عليه موثقاً تحريراً، ولا يسمح بطلب أو تقديم أو السماح بتغيير الأسعار إلا إذا كان ذلك لتصحيح خطأ حسابي يكتشفه المشتري خلال عملية التقييم وفقاً للفقرة 31 من "التعليمات لمقدمي العطاء".

30- استجابة العطاءات

1-30 يعتمد قرار المشتري فيما إذا كان العطاء موافقاً للشروط على محتويات العطاء نفسه.

2-30 العطاء المستوفي للشروط هو العطاء المستوفي لجميع البنود والشروط والمواصفات المذكورة في وثائق المناقصة دون أي تغيير أو تحفظ أو حذف جذري. أن التغيير أو التحفظ أو الحذف الجذري هو الذي:

(أ) يؤثر بأية طريقة كانت على نوعية أو أداء السلع والخدمات المحددة في العطاء؛

(ب) يحد بأية طريقة كانت، وبما لا يتوافق ووثائق المناقصة، من حقوق المشتري أو واجبات مقدم العطاء؛

c- Affects, in the event of Buyer's acceptance of such significant reservation or deviation, the competition with other Bidders.

30-3- The Buyer shall disregard the Bid if it is noncompliant to the Bid Conditions. The Bidder is not allowed to comply with the conditions through making deviation, deletion or restriction on the information submitted after the public bids opening session.

31- Non-Conformity of Specifications, Errors and Omitting

31-1- If the Bid is compliant to the required essential conditions, then the contracting party (committee of evaluating and analyzing the bids) may require the Bidder to submit any necessary information or documents well in advance to redress any deficiency not connected to the essential materials and related to the documentation. Such deficiency or deletion shall have no effect on the prices stated in the Bid in any way. Failure by the Bidder to submit the required information shall result in rejecting its Bid.

31-2- If the Bid is compliant to all conditions, then the Buyer shall have the right to correct any computing errors as per the following conditions:

a- If there's great contradiction between the unit price and the line item amount obtained from multiplying the unit price by the quantity, the unit price shall be adopted and the line item amount shall be corrected accordingly, unless, in the Bids Analysis Committee's opinion, there is a mistake in the decimal point of the units price then the amount shall be adopted and the unit price shall be corrected.

b- If there's error in the grand total of the line item amounts, the subtotals shall be adopted and the grand total shall be corrected.

c- If there's discrepancy between the in-writing and in-figure amount of any line item, the in-writing amount shall be adopted, unless there's a computing error in determining the amount; whereupon the in-figure amount shall be adopted according to the secondary Paragraphs (a) and (b) above.

31-4- If the winning Bidder does not consent to the corrections conducted by the contracting party (committee of evaluating and analyzing the bids) , the offer shall be disqualified and the Bid security related thereto shall be confiscated.

32-Initial Auditing of Bids

32-1- The contracting party (committee of evaluating and analyzing the bids) shall examine the Bids to verify that all the documents required in Para 11/Instructions to Bidders are included and to verify that the information exist in the documents submitted are complete.

(ج) يؤثر في حالة قبول المشتري لهذا التحفظ أو التغيير الجذري على المنافسة مع المقدمين الآخرين.
3-30 يستبعد العطاء من المشتري إذا لم يستوف شروط العطاء ، ولا يسمح للمتقدم بأن يستوفي الشروط عن طريق تغيير أو حذف أو التحفظ على المعلومات المقدمة بعد جلسة الفتح العلني للعطاءات

31- عدم مطابقة المواصفات، الأخطاء والحذف

في حالة استيفاء العطاء للشروط الأساسية المطلوبة، تستطيع جهة التعاقد (لجنة تقييم وتحليل العطاءات) أن تطلب من مقدم العطاء أن يسلم المعلومات أو الوثائق الضرورية، خلال فترة زمنية معقولة لتعديل النواقص التي لا تتعلق بالمادة الأساسية والمتعلقة بأغراض التوثيق. هذه النواقص أو الحذف يجب أن لا تتعلق بأي شكل من الأشكال بالأسعار المذكورة في العطاء . و يؤدي عدم تمكن مقدم العطاء من تسليم المعلومات المطلوبة إلى استبعاد عطائه .

31-2 إذا استوفى العطاء جميع الشروط، يحق للمشتري تصحيح أية أخطاء حسابية حسب الشروط الآتية:

(أ) إذا كان هناك تعارض بين وحدة السعر وبين المجموع الإجمالي للبنود الذي ينتج عن ضرب وحدة السعر بالكميات ، تعتمد وحدة السعر ويصحح المجموع، إلا إذا رأت لجنة تحليل العطاءات أن هناك خطأ في العلامة العشرية لوحدة السعر يحتسب عندها المجموع الإجمالي وتصحح وحدة السعر.

(ب) إذا كان هناك خطأ في نتائج عمليات جمع المبالغ الإجمالية لكل بند تعتمد هذه المبالغ الإجمالية ويصحح المجموع.

(ج) إذا كان هناك تعارض بين الكلمات والأرقام في تحديد المبالغ تعتمد المبالغ المذكورة كتابية، إلا إذا كان المبلغ المذكور متعلقاً بخطأ حسابي. عند ذلك تعتمد القيمة الرقمية وفقاً للاحكام بموجب الفقرتين الثانية (أ) و (ب) اعلاه .

31-4 إذا لم يوافق مقدم العطاء الفائز على التصحيحات التي تجريها جهة التعاقد (لجنة تقييم وتحليل العطاءات)، يفقد العرض أهليته، و يصادر ضمان العطاء الخاص به.

32- التدقيق الأولي للعطاءات

تقوم جهة التعاقد (لجنة تقييم وتحليل العطاءات) بتدقيق العطاءات للتأكد أن جميع المستندات والوثائق المطلوبة في الفقرة 11 من التعليمات لمقدمي العطاء موجودة، وللتأكد من اكتمال المعلومات الموجودة في الوثائق المسلمة.

32-2 يجب على جهة التعاقد (لجنة تقييم وتحليل العطاءات) أن تؤكد استلامها للمعلومات والمستندات الآتية:

(أ) صيغة العطاء، وفقاً للفقرة (1-12) من التعليمات لمقدمي العطاء.

32-2- The contracting party (committee of evaluating and analyzing the bids) shall confirm its receipt of the following information and documents:

a- Form of contract, as per Para 12-1/Instructions to Bidders.

b- Price Table as per Para 12-2/Instructions to Bidders.

c- Bid's security as per Para 21/Instructions to Bidders, if required.

If any of these information or documents is not available, the Bid shall be disregarded.

33- Auditing the Terms and Conditions and the Technical Evaluation

33-1- The contracting party (committee of evaluating and analyzing the bids) shall check the Bid to verify that the terms and conditions specified in the General and Special Conditions of the Contract are fulfilled by the applicant without any significant restrictions or deviations.

33-2- The contracting party (committee of evaluating and analyzing the bids) shall evaluate the technical aspects of the submitted Bid as per article 18/Instructions to Bidders to verify that all the requirements stipulated in part six: schedule of requirements are available without any material restrictions or deviations.

33-3- If the contracting party (committee of evaluating and analyzing the bids), after checking the terms and conditions and the technical evaluation, decides that the Bid does not fulfill the conditions required in 30/Instructions to Bidders, the Bid shall be disregarded.

34-Conversion to Unified Currency

34-1- For the comparison and analysis purposes, the contracting party (committee of evaluating and analyzing the bids) shall convert the currencies of the prices of various Bids to the currency stated in the bid data sheet adopting the exchange rate issued by the Central Bank of Iraq on the date specified in the bid data sheet for that currency.

35-Margin of Preference

35-1- the Margin of Preference shall not adopted for the local bidders, unless stipulated in the bid data sheet, then, the specified value of the margin shall be indicated in the bid data sheet.

36-Evaluation of Bids

36-1- The contracting party (committee of evaluating and analyzing the bids) shall evaluate all the Bids that went through to this phase to verify that their contents fulfill the required conditions.

(ب) جدول الأسعار وفقا للفقرة (2-12) من التعليمات لمقدمي العطاء.

(ج) ضمان العطاء وفقا للفقرة 21 من التعليمات لمقدمي العطاء، إذا كان الضمان مطلوباً.

إذا لم تتوفر أي من هذه المعلومات أو المستندات يعتبر العطاء مستبعداً.

33- تدقيق الشروط والبنود، والتقييم الفني

1-33 تقوم جهة التعاقد (لجنة تقييم وتحليل العطاءات) بتدقيق العطاء لتتأكد من ان الشروط والبنود المحددة في شروط العقد العامة والخاصة قد تم قبولها من المتقدم دون أية تحفظات أو تغييرات جذرية.

2-33 تقوم جهة التعاقد (لجنة تقييم وتحليل العطاءات) بتقييم الجوانب الفنية للعطاء المقدم وفقاً للمادة (18) من التعليمات لمقدمي العطاء، للتأكد من أن جميع المتطلبات المحددة في الجزء السادس (جدول المتطلبات) موجودة دون أية تحفظات أو تغييرات مادية.

3-33 إذا قررت جهة التعاقد (لجنة تقييم وتحليل العطاءات) بعد تدقيق الشروط والبنود والتقييم الفني أن العطاء لا يستوفي الشروط المطلوبة بالفقرة 30 من التعليمات لمقدمي العطاءات، يعتبر العطاء مستبعداً.

34- التغيير الى عملة موحدة

1-34 لاغراض المفاضلة والتقييم ، على جهة التعاقد (لجنة تقييم وتحليل العطاءات) تحويل العملات لمبالغ العطاءات المختلفة الى العملة المحددة في ورقة بيانات لبطاء باعتماد نسبة التحويل الصادرة من البنك المركزي بالتاريخ الذي تحدده "ورقة بيان العطاء" لتلك العملة.

35- هامش الافضلية لمقدمي العطاءات المحليين

1-35 لا يتم اعتماد هامش للافضلية للعطاءات المقدمة من قبل مقدمي العطاءات المحليين ، ما لم ينص على ذلك في ورقة بيانات العطاء، و عند ذلك يتم الإشارة الى القيمة المحددة للهامش في ورقة بيانات العطاء.

36- تقييم العطاءات

1-36 يجب أن تقوم جهة التعاقد (لجنة تقييم وتحليل العطاءات) بتقييم جميع العطاءات التي وصلت إلى هذه المرحلة لتتأكد من أن مضمونها يستوفي الشروط المطلوبة.

2-36 تستخدم جهة التعاقد (لجنة تقييم وتحليل العطاءات) في تقييم العطاءات جميع العوامل والأساليب والمعايير المحددة في

36-2- The contracting party (committee of evaluating and analyzing the bids) shall, in evaluation of Bids, employ all factors, methods and standards specified in Para 36/Instructions to Bidders. No other methods or standards may be employed.

36-3- In evaluating the Bid, the contracting party (committee of evaluating and analyzing the bids) shall consider the following:

- a- Price of Bid submitted as per Article 14,
- b- Amendment of the prices for the purpose of correcting the computing errors as per 31-3/Instructions to Bidders.
- c- Amendment of prices resulting from the discounts offered as per Para 14-4/Instructions to Bidders.
- d- Amendments resulting from the application of evaluation criteria specified in part three: Evaluation and Prequalification Criteria in the bid data sheet.

36-4- The evaluation by the contracting party (committee of evaluating and analyzing the bids) shall include, in addition to the prices, other factors as per article 14/Instructions to Bidders. These factors may be related to the specifications, performance and conditions of acquisition of commodities and services. The effect of such factors, if any, shall be described in the financial conditions to facilitate comparison between the Bids, unless stated otherwise in S3: Evaluation and Prequalification Criteria and then the method, criteria and bases of outweighing shall be those referred to in 36-3-d.

36-5- If the bid data sheet permit parting and allow the Bidder to submit its prices for a table (part) or more from the tables (parts) constituting the general national tender, then the Buyer may contract with more than one supplier and the bids evaluation and comparison criteria stated in chapter three shall be adopted.

37- Bids Comparison

The contracting party (committee of evaluating and analyzing the bids) shall compare the contents of all the compliant Bids in order to determine the lowest price Bid (that is financially and technically compliant) as per Para 36/Instructions to Bidders

38- Subsequent Qualifications to Bidders

38-1- the contracting party (committee of evaluating and analyzing the bids), after selecting the lowest-

الفقرة 36 من التعليمات لمقدمي العطاء، ولا يسمح باستخدام أية أساليب أو معايير أخرى.

3-36 عند تقييم العطاء، على جهة التعاقد (لجنة تقييم وتحليل العطاءات) أن تأخذ بعين الاعتبار ما يأتي:

- (أ) سعر العطاء المقدم وفقاً للمادة (14)؛
- (ب) تعديل الأسعار لأغراض تصحيح الأخطاء الحسابية وفقاً للفقرة (3-31) من التعليمات لمقدمي العطاء.
- (ج) تعديل الأسعار الناجم عن الحسومات المقدمة وفقاً للفقرة (4-14) من التعليمات لمقدمي العطاء؛
- (د) التعديلات الناجمة عن تطبيق معايير التقييم المحددة في الجزء الثالث من ورقة بيانات العطاء (التقييم ومعايير التأهيل).

4-36 يجب أن يشمل تقييم جهة التعاقد (لجنة تقييم وتحليل العطاءات) للعطاء، عوامل أخرى غير الأسعار وفقاً للمادة (14) من التعليمات لمقدمي العطاء. هذه العوامل قد تكون متعلقة بصفات وأداء وشروط شراء السلع والخدمات. إن تأثير هذه العوامل، إن وجدت، يجب أن يوضح في الشروط المالية لتسهيل عملية المقارنة بين العطاءات، إلا إذا ذكر غير ذلك في الجزء الثالث (معايير التقييم والتأهيل) أن الآلية والمعايير والأسس الخاصة بالمفاضلة هي تلك المشار إليها بالبند (3-36-د).

5-36 إذا وردت في وثائق المناقصة الاحقية في التجزئة والسماح لمقدم العطاء بتقديم اسعاره لقائمة (الجزء) او اكثر من القوائم (الأجزاء) المكونة للمناقصة العامة الوطنية فيحق للمشتري التعاقد مع اكثر من مجهز وتعتمد عند ذلك معايير تقييم ومقارنه العطاءات المشار اليها في الفصل الثالث.

37- مقارنة العطاءات

على جهة التعاقد (لجنة تقييم وتحليل العطاءات) أن تقارن بين مضمون جميع العطاءات المستوفية للشروط لتتمكن من تحديد العطاء الأقل سعراً (المستجيب مالياً وفنياً وإدارياً) وفقاً للفقرة 36 من التعليمات لمقدمي العطاء.

38- التأهيل اللاحق لمقدمي العطاء

1-38 على جهة التعاقد (لجنة تقييم وتحليل العطاءات) أن تقرر بعد اختيار العطاء الأقل كلفة (والمستجيب مالياً وفنياً وإدارياً) فيما إذا كان مقدم العطاء مؤهلاً لتنفيذ العقد بصورة مرضية.

cost Bid (that is financially, technically and administratively compliant), shall decide whether the Bidder is qualified to execute the contract satisfactorily.

38-2- Such decision shall be passed after checking and reviewing all the documents proving the Bidder's qualifications as per Para 17/Instructions to Bidders.

38-3- In light of 38-1 and 38-2, post qualification of the winning Bidders is considered a basic condition for awarding the bid; if it is not compliant to the qualification conditions referred to above, it shall be disregarded and the next lowest-cost Bid shall be considered.

39-Buyer's Right to Accept or Reject any Bid

39-1- The Buyer has the right to accept or reject any bid. Also it has the right to cancel the tender and reject all bids submitted any time before awarding the bid without being held liable towards the Bidders.

F- Awarding the Bid

40- Awarding Criteria

40-1- The bid shall be awarded to the lowest-cost Bid that is compliant to all the conditions stated in the Bid, after verifying its qualification and abilities to execute the contract in the best possible way.

41-Buyer's Right to Change the Quantities upon Awarding the Tender

41-1- The Buyer, upon awarding the bid, shall reserve the right to change (increase or decrease) the quantities specified in chapter six: schedule of requirements, provided that the change shall not exceed the rates specified in the bid data sheet and without any change to the unit prices or any other conditions stipulated in the tender documents.

42- Notification of Awarding the Bid

42-1- The Buyer shall, before the expiry of Bid's validity, shall notify the winning Bidder with accepting its Bid in writing.

42-2- Soon after issuing the acceptance letter to the winning Bidder, the Buyer shall notify the non-winning Bidders therewith stating the reasons of their failure and releasing their Bid guarantee submitted, except for what is stipulated in 42-5 hereafter.

42-3- Also, soon after issuing the acceptance letter, the Buyer shall publish the results of Bids analysis on its website, to include the following:

- a- Names of Bidders who participated in bidding.
- b- Prices of Bids as read upon opening the Bids.

2-38 يصدر هذا القرار بعد تدقيق ومراجعة جميع الدلائل الموثقة لمؤهلات مقدم العطاء وفقا للفقرة 17 من "التعليمات لمقدمي العطاء".

3-38 في ضوء الفقرتين (1-38) , (2-38)، يعتبر التأهيل اللاحق لمقدم العطاء الفائز شرطا اساسيا لاحالة العطاء وفي حالة عدم استيفائه لشروط التأهيل المشار اليها اعلاه يتم استبعاده ودراسة العطاء الاقل كلفة الذي يليه.

39- حق المشتري في رفض أو قبول أي عطاء

1-39 للمشتري الحق برفض أو قبول أي عطاء، كما أن له الحق بإلغاء المناقصة ورفض جميع العطاءات المقدمة في أي وقت قبل احالة العقد، دون تحمل أية مسؤولية قانونية تجاه المقدمين.

و. احالة العطاء

40- معايير الاحالة

1-40 يحال العطاء على مقدم العطاء الاقل كلفة والمستوفي للشروط الواردة في العطاء كافة وبعد التأكد من أهليته وقدراته على تنفيذ العقد بافضل صورة ممكنة.

41- حق المشتري في تغيير الكميات وقت إحالة العطاء

1-41 يحتفظ المشتري عند احالة العطاء بحق تغيير الكميات المحددة الفصل السادس (جدول المتطلبات)، سواء بالزيادة أو النقصان، على أن لا يتجاوز التغيير النسب المحددة في ورقة بيانات العطاء، ودون أي تغيير في وحدة السعر أو أية شروط أخرى مذكورة في وثائق المناقصة.

42- التبليغ بإحالة العطاء

1-42 على المشتري قبل انتهاء فترة نفاذية العطاء ان يبلغ مقدم العطاء الفائز تحريراً بأنه قد تم قبول عطائه.

2-42 بمجرد صدور كتاب القبول لمقدم العطاء الفائز، على المشتري اشعار مقدمي العطاءات غير الفائزين بذلك واعلامهم بسبب عدم فوزهم واطلاق ضمان العطاء المقدمة منهم عدا ما نصت عليه الفقرة (5-42) لاحقا .

3-42 كذلك حال صدور كتاب القبول، على المشتري نشر نتائج التحليل للعطاءات في موقعه الالكتروني متضمنة ما يأتي:

- ا. اسماء مقدمي العطاءات الذين ساهموا بتقديم عطائهم.
- ب. مبالغ العطاءات كما قرئت عند فتح العطاءات.
- ج. اسماء مقدمي العطاءات ومبالغ عطائهم بعد التحليل.
- د. اسماء مقدمي العطاءات المستبعدة و اسباب الاستبعاد.

c- Names of Bidders and their Bids prices after analysis.

d- Name of disregarded bidders and reasons for disregarding.

e- The name of winning Bidder, its Bid price and the period of execution, plus a summary description of works covered by the contract.

42-4- Bid's acceptance letter shall be considered a binding contract until a formal contract is signed.

42-5- Until the winning Bidder submits a performance guarantee as per Article 44 and signs the contract, the Buyer holds the Bids guarantees of the second and third nominated Bidders.

43- Signing the Contract

43-1- Soon after the Bid acceptance letter is sent, the Buyer shall send to the winning Bidder with the Form of Contract and the Special Conditions of the Contract.

43-2- the winning bidder, in a period not exceeding (14) days or twenty nine (29) days including the warning period from the date of receiving the letter of acceptance after the end of appeal period, has to sign the contract text and fix its date and return it to the buyer, unless it is stipulated otherwise in bid data sheet; otherwise the supplier shall bear the legal consequences stipulated in the prevailing instructions of executing the government contracts.

43-3- In addition to the stipulations of 43-2/Instructions to Bidders above, if the contract is not signed due to obstacles by the Buyer or the Buyer's country, the Bidder shall not be bound by its Bid. Also if such obstacles are stated in instructions from the country of provision of commodities, systems or services, the Bidder shall not be bound by its bid. The Bidder, upon applying for exemption from its obligations, shall prove to and convince the Buyer that its failure to sign the contract is not attributable to omission or violation from its part in performing any formal matters required under the General Conditions of the Contract and the it has applied for the permits and authorizations required for exporting the commodities, systems or services.

44- Good Performance Guarantee

44-1- The Bidder, if required under the General Conditions of the Contract, shall, within 29 days as of the date of awarding the bid, including the warning period, provide a good performance guarantee, unless the bid data sheet states otherwise. It shall use the form of good performance guarantee in chapter nine: contract forms or any other form accepted by the Buyer. The Buyer shall notify all Bidders with the name of winning Bidder and

هـ. اسم مقدم العطاء الفائز ومبلغ عطاءه ومدة التنفيذ اضافة الى خلاصة لوصف العمل المشمول بالعقد .

4-42 يعتبر خطاب قبول العطاء عقدا ملزما لحين توقيع العقد الرسمي.

4-42 لحين تقديم مقدم العطاء الفائز لضمان حسن الاداء بموجب المادة (44) وتوقيعه للعقد , يقوم المشتري بالاحتفاظ بضمان العطاء لمقدمي العطاءات المرشحين بالمرتبتين الثانية و الثالثة.

43- توقيع العقد

4-43 بعد إرسال "خطاب قبول العطاء" مباشرةً يجب على المشتري أن يرسل لمقدم العطاء صيغة العقد الرسمية وشروط العقد الخاصة.

4-43 على مقدم العطاء الفائز و خلال مدة لا تزيد عن (14) يوماً أو تسعة وعشرون (29) يوماً متضمنة مدة الإنذار من تاريخ استلام كتاب القبول او بعد انتهاء فترة الطعن أن يوقع صيغة العقد ويثبت تاريخه ويعيده إلى المشتري ما لم ينص على خلاف ذلك في ورقة بيانات العطاء وبخلافه يتحمل المجهز الآثار القانونية المنصوص عليها في تعليمات تنفيذ العقود الحكومية النافذة.

4-43 اضافة الى ما نصت عليه الفقرة (43-2) من تعليمات الى مقدمي العطاءات المشار اليها اعلاه ، اذا لم يتم توقيع العقد بسبب يعود الى معوقات خاصة بالمشتري او بلد المشتري فلا يكون مقدم العطاء ملزماً بعطائه كذلك في حالة ظهور مثل هذه المعوقات بتعليمات صادرة من بلد تجهيز المواد او السلع او الانظمة او الخدمات فلا يكون مقدم العطاء ملزماً بعطائه ايضاً . على مقدم العطاء عند التقدم بطلب اعفائه من التزاماته ان يثبت ويقنع المشتري بان عدم توقيع العقد لم يكن بسبب اهماله او اخلاله في انجاز اية مسائل شكلية مطلوبة بموجب شروط العقد العامة وانه قد تقدم بطلب الحصول على الاجازات والتخويلات الضرورية لتصدير المواد او السلع او الانظمة او الخدمات .

44- ضمان حسن الاداء

4-44 على مقدم العطاء اذا كان مطلوباً بموجب الشروط العامة والخاصة للعقد ، أن يؤمن خلال 29 يوماً من إرساء العطاء بضمونها مدة الإنذار ضمان حسن الاداء ، ما لم ينص على خلاف ذلك في ورقة بيانات العطاء. وعليه أن يستخدم نموذج ضمان حسن الاداء الموجود في الفصل التاسع (نماذج العقد)، أو أي نموذج آخر مقبول من المشتري. يتعين على المشتري إبلاغ جميع مقدمي العطاءات باسم المقدم الفائز بالعطاء و اطلاق ضماناتهم بحسب الفقرة (4-21) من التعليمات لمقدمي العطاء.

4-44 يعتبر اخفاق مقدم العطاء الفائز في تقديم ضمان حسن الاداء أو توقيع العقد سبباً كافياً لإلغاء الإرساء ومصادرة ضمان العطاء. وفي هذه الحالة يحق للمشتري أن يرسي العطاء على مقدم العطاء الذي يليه والمستوفي لجميع الشروط المطلوبة

release their guarantees as per 21-4/Instructions to Bidders.

ويستطيع تنفيذ بنود العقد بأفضل صورة ممكنة. وللمشتري اتخاذ الاجراءات اللازمة لتحميل الناكّل الفرق بين سعري العطاءين.

44-2- Failure by the winning Bidder to submit the good performance guarantee or to sign the Contract shall be good reason for revoking the award and confiscating the Bid's guarantee. In such case, the Buyer shall have the right to award the Contract to the runner-up Bidder whose Bid is compliant to all the required conditions and is capable of executing the terms of Contract in the best possible way. The Buyer may take the necessary actions to charge the party in default with the price difference.

Section Two: Bids Data Sheet

The following information on the goods to be provided shall be completed and annexed to and shall amend the conditions stipulated in the Instructions to Bidders. In the event of any contradiction, the texts in these information shall be amended.

Clause in Instructions to Bidders	A- General
1-1	Purchaser's Name: South Refineries Company/ State Company
1-1	Tender's Name and Number: Supplying/ Supplying mesh pads for oil vessel 33/2026/E
2	Financing Resource : the Federal (Operational)Budget of the Government of Iraq
2-1	Project's name and number in the Federal Budget: Supplying mesh pads for oil vessel 33 /2026 /E
3-1	Fraud and Corruption : - Those involved in contracting processes must adhere to the general work ethics stipulated in applicable legislation and administrative directives. - Bidders must adhere to standards of transparency and integrity during the bidding process and contract execution. - Taking the necessary measures to maintain the confidentiality of relevant information relating to the tender or order, suppliers and bids, and not to circulate the information except to the minimum number of people and only when necessary.
4-2	Conflict Of Interests: - The authorized manager of more than one company may not submit more than one bid in a single, undivided tender, and all such bids shall be excluded. - Employees of government departments and the public sector are not permitted to participate in tenders, directly or indirectly, in accordance with the provisions of applicable legislation.

القسم الثاني: ورقة بيانات العطاء

تكمّل البيانات الآتية الخاصة بالسلع المراد تجهيزها وتلحق وتعديل الشروط الواردة في التعليمات لمقدمي العطاء . و في حالة وجود أي تعارض تعتمد النص الموجودة في هذه البيانات.

رقم الفقرة في التعليمات لمقدمي العطاء	أ – عام
1-1	اسم المشتري: شركة مصافي الجنوب / شركة عامة
1-1	اسم ورقم المناقصة: تجهيز وسائد شبكيه للأوعية في المصافي النفطية 33 / 2026 / خارجية
2	مصدر التمويل : الموازنة الاتحادية التشغيلية لجمهورية العراق
1-2	أسم ورقم المشروع في الموازنة الفدرالية: : تجهيز وسائد شبكيه للمصافي النفطية 33 / 2026 / خارجية
1-3	الاحتيال والفساد : - على المشاركين في عمليات التعاقد الالتزام بالأخلاقيات العامة للعمل المنصوص عليها في التشريعات النافذة والتوجيهات الإدارية . - على مقدمي العطاءات الالتزام بمعايير الشفافية والنزاهة أثناء تقديم العطاءات وتنفيذ العقد . - اتخاذ الإجراءات الضرورية للحفاظ على سرية المعلومات ذات الصلة المتعلقة بالمناقصة أو الطلبية والموردين والعطاءات , وعدم تداول المعلومات الا بالحد الأدنى من الأشخاص وللضرورة ان استوجب الأمر .
2-4	تضارب المصالح: - لا يجوز للمدير المفوض في أكثر من شركة تقديم أكثر من عطاء واحد في المناقصة الواحدة غير المجزأة وتستبعد جميع تلك العطاءات .
3-4	- لا يجوز لمنتسبي دوائر الدولة والقطاع العام الاشتراك في المناقصات بصورة مباشرة أو غير مباشرة مع مراعاة أحكام التشريعات النافذة . توجد لائحة بأسماء الشركات غير المؤهلة أو الممنوعة من العمل لدى وزارة التخطيط / دائرة العقود العامة الحكومية: www.mop.gov.iq
1-5	بلد المنشأ : أوروبا

4-3	There is a list of the companies that are unqualified or banned from working with the Ministry of Planning and Developmental Cooperation/Government Public Contracts Department: WWW.MOP.GOV.IQ	شهادة المنشأ : تقديم شهادة المنشأ للمواد المستوردة لصالح جهة التعاقد الصادرة من البلد المصنع او المنتج أو البلد الذي تم فيه التجميع الأخير أو بلد الشحن (بلد التصدير) مصدقة من الجهات العراقية المختصة في ذلك البلد وبحسب القوانين والتعليمات النافذة .	3-5
5-1	Country Of Origin: Europe		
5-3	Certificate of Origin: Submitting a Certificate of Origin for imported materials to the contracting party, issued by the country of manufacture or production, or the country where the final assembly took place, or the shipping country (country of export), certified by the competent Iraqi authorities in that country, and in accordance with the applicable laws and instructions.	ب. محتويات وثائق العطاء	ذ
		لغرض توضيح اهداف العطاء فقط , عنوان المشتري هو: الى: شركة مصافي الجنوب- بناية الهينات- قسم العقود والمشتريات عنوان: الشعبية المدينة: محافظة البصرة البريد الالكتروني: contracts@src.gov.iq	1-7
	B- Contents of Bidding Documents	يجب ان تقدم الاستفسارات حول وثائق العطاء الى دوائر عقود المشتري في موعد اقصاه : سبعة ايام قبل موعد الغلق . - موعد انعقاد المؤتمر: 10 ايام قبل موعد الغلق	1-7
7-1	For the purpose of clarification of Bid's objectives only, the Buyer's address is: To: Contracts & Purchase Department-South Refineries Company- Basra- Republic of Iraq Email: contracts@src.gov.iq	لا يجوز شطب أو حك أي بند من بنود وثائق المناقصة أو اجراء أي تعديل عليها من قبل مقدم العطاء	1-7
7-1	Questions on the Bid Documents shall be submitted to the Buyer's contracting departments no later than : Seven Days Before Closing Date. - Conference Date: Ten Days Before Closing Date	ج. إعداد العطاء	
7-1	No clause in the Bid documents may be crossed out, erased, or altered in any way by the Bidder.	لغة العطاء: العربية أو الانكليزية	1-10
	C- Bid's Preparation		
10-1	Bid's Language: Arabic Or English		

11-1(h)	<p>The Bidder shall submit the following additional documents Certified in accordance with the law :</p> <ul style="list-style-type: none"> - Certificate of incorporation and company incorporation contract with the first founding meeting minutes. - An acquaintance from the General Tax Authority addressed to the SRC OR Valid tax ID for local suppliers. - Certificate of incorporation of the foreign company, authenticated by the Iraqi embassy. - Certificate of incorporation of the main company for companies with a branch or regional office in Iraq. - The bidder (The company's managing director or his representative, bringing with him his ID and the Company's Incorporation Certificate) shall attend to submit a legal pledge at the Legal Department, when purchasing the tender Documents , under which he pledges that He is not an employee in Iraqi state departments or the public sector , otherwise He bears legal responsibility . - A Chamber of Commerce ID for only local suppliers ,effective at the time of bidding. - The receipt of the tender purchase in its original copy. - In the event that more than one bidder participates in submitting a single Tender to execute the contract,(Article 10/First – F) of the applicable instructions shall be applied. - The Foreign Winning Bidder shall submit Undertaking that there is no unsettled financial claims against the Iraqi government entities within a period not exceeding 30 days from the date of notification of the Award decision , otherwise the Bid is excluded. <p>In the case of claims, foreign companies undertake to make agreement to settle the parties satisfactorily for any prior disputes or claims within a period not exceeding (30) days from the date of the notification of the award decision. Otherwise, the Bid is excluded , and as per the instructions and decisions in force.</p>	<p>يجب على مقدم العطاء أن يقدم الوثائق الإضافية الآتية مصدقة وفق القانون :</p> <ul style="list-style-type: none"> - شهادة تأسيس وعقد تأسيس الشركة مع محضر الاجتماع الأول التأسيسي . - كتاب عدم الممانعة من الاشتراك في المناقصة معنون الى شركة مصافي الجنوب أو هوية ضريبية نافذة صادرة من الهيئة العامة للضرائب للمجهزين المحليين . - شهادة تأسيس الشركة الأجنبية مصدقة من السفارة العراقية . - شهادة تأسيس للشركة الرئيسية بالنسبة للشركات التي لديها فرع أو مكتب أقليمي في العراق . - حضور مقدم العطاء (المدير المفوض للشركة أو وكيله مستصحباً معه الهوية مع شهادة تأسيس الشركة) لتقديم تعهد قانوني لدى القسم القانوني , عند شراء أوراق المناقصة , يتعهد بموجبه انه ليس موظفاً في دوائر الدولة العراقية أو القطاع العام وبخلافه يتحمل المسؤولية القانونية. - هوية غرفة تجارة للمجهزين المحليين فقط تكون نافذة وقت تقديم العطاء . - إيصال شراء المناقصة بنسخته الأصلية. - في حالة اشتراك أكثر من مناقص في تقديم عطاء واحد لتنفيذ العقد يتم تطبيق (المادة 10/ أولاً – و من التعليمات النافذة) . - ان يقدم مقدم العطاء الفائز الأجنبي تعهداً بعدم وجود مطالبات مالية غير محسومة تجاه المؤسسات العراقية خلال مدة لا تزيد عن (30) يوماً من تاريخ التبليغ بقرار الإحالة وبخلاف ذلك يتم استبعاد العطاء . - وفي حالة وجود مطالبات تتعهد الشركات الأجنبية بالاتفاق بالقيام بتسوية مرضية للطرفين لأية منازعات أو مطالبات سابقة خلال مدة لا تزيد عن (30) يوماً من تاريخ التبليغ بقرار الإحالة وبخلاف ذلك يتم استبعاد العطاء . وحسب التعليمات والقرارات النافذة . 	1-11 (ح)
13-1	Alternative Bids : it is not permitted to be considered.	العطاءات البديلة لا يسمح بها .	1-13
14-5	the latest applicable versions of INCOTERMS : 2010	يعتمد الاصدار الاخير المعمول به للانكوتيرم 2010	5-14
14-6	The Bid prices offered by the Bidder are non- adjustable	تكون أسعار العطاء المقدمة من مقدم العطاء عند تنفيذ العقد غير قابلة للتعديل	6-14
14-7	<p>The priced items in each special list (part) in the local competitive tender shall not be less less than (100) % of the total items constituting such list.</p> <p>The price shall be valid at (100) % of the quantities stated next to each item of such lists.</p>	<p>يجب أن لا تقل البنود المسعرة في كل قائمة (جزء) متخصصة من قوائم العطاء التنافسي الوطني عن (100) % من مجموع البنود المكونة لتلك القائمة.</p> <p>يجب ان يكون السعر نافذاً بنسبة (100) % من الكميات المؤشرة ازاء كل بند من بنود المكونة لتلك القوائم.</p>	7-14

15-1	Prices shall be in the following currency Iraqi dinar (IQD) US Dollar (USD) Euro. (EUR) - Bid price submitted by Iraqi companies	تكون الاسعار بالعملة الآتية : الدينار العراقي (IQD) الدولار الامريكي (USD) اليورو الاوربي (EUR) - يتم تقديم سعر العطاء من قبل الشركات العراقية بعملة الدينار العراقي فقط .	1-15
18-3	The expected lifetime of commodities: Not applicable.	الفترة الزمنية المتوقع أن تعمل فيها السلع [بهدف توفير قطع الغيار]: لا ينطبق	3-18
19-1-a	Authorization of the Manufacturer to the supplier Bidder : Not applicable	تحويل الجهة المصنعة لمقدم العطاء المجهز: غير مطلوب	1-19 (أ)
19-1-b	After sale services: Not Applicable	خدمات ما بعد البيع : غير مطلوبة	1-19 (ب)
20-1	Bid's validity : [120] days as of the Closing Date .	مدة نفاذ العطاء: 120 يوماً اعتباراً من تاريخ الغلق	1-20
20-3	The contracts, in which it is not permitted to adjust prices, and in case of delay in issuing the award decision for a period exceeding () days after the date initial bid expiry date, the prices are to be reviewed and adjusted : Non Applicable	في العقود التي لا يسمح فيها بمراجعة وتعديل الاسعار ، وفي حالة تأخر صدور قرار الاحالة لفترة تزيد عن () يوماً على تاريخ نفاذ العطاء الابتدائي فتتم مراجعة وتعديل الاسعار: لا ينطبق	3-20
21-1	Bid's guarantee is required	ضمان العطاء: مطلوب	1-21
21-2	The Bid's price is (10.400) US Dollars	يجب أن يكون مبلغ ضمان العطاء: (10.400) فقط عشرة الاف وأربعمائة دولار أمريكي .	2-21
21-2-a&b&f	Bid Guarantee (certified check, letter of guarantee, , note of hand, or Cash deposit for Bid Bond not exceeding 50,000,000 (fifty million) Iraqi dinars) (in the original copy and from the start with the bid) shall be submitted , issued by an Iraqi bank accredited to the Central Bank of Iraq at an amount of (10.400) \$ Only US Dollars , for SRC , including the reference therein to the number and name of the tender, provided that its validity period shall not be less than (28) days from the Date of the bid validity Eexpiration . These methods can be combined to provide the required Bid Bond amount.	يكون ضمان عطاء (صك مصدق أو خطاب ضمان أو سفتجة أو إيداع نقدي للتأمينات الأولية التي لا يزيد مبلغها على 50000000 خمسون مليون دينار عراقي (بالنسخة الأصلية ابتداء مع العطاء) صادر عن مصرف عراقي معتمد لدى البنك المركزي العراقي وبمبلغ قدره (10.400) \$ فقط عشرة الاف وأربعمائة دولار أمريكي . ولأمر شركتنا ويتضمن الإشارة فيها الى رقم وأسم المناقصة على أن لا تقل مدة نفاذيته عن (28) يوماً من تاريخ انتهاء نفاذ العطاء. ويمكن الجمع بين هذه الطرق لتوفير مبلغ التأمينات المطلوب .	2-21 (أ) و (ب) و (و)
21-7	In the event the Bidder conducts anything stated in (a) or (b) of this clause, the Buyer shall have the right to declare that the Bidder is unqualified and to suspend its participation in tenders for a period of (Three Years).	في حالة قيام مقدم العطاء باي من الاعمال المذكورة في البندين (أ) او (ب) من هذه الفقرة فللمشتري الحق في اعلان عدم اهلية مقدم العطاء وتعليق مشاركته في المناقصات المدة (ثلاث سنوات).	7-21
22-1	Method of Submitting Bid: at least two identical copies (original and copy) along with an electronic copy on a disk. The type of copy shall be clearly indicated on each envelope, in addition to the tender number and date.	طريقة تقديم العطاء : نسختين متطابقتين على الأقل (أصلي ونسخة) مع نسخة الكترونية على قرص ويثبت نوع النسخة بشكل واضح على كل مغلف إضافة الى تثبيت رقم وتاريخ المناقصة .	1-22

D- Bids' Submission and Opening	
23-1-a	The Bidders May Not send their Bids via email.
23-1-b	If the Bidders may submit their Bids electronically, Bids shall be submitted as follows: N/A
23-2-c	The inner and outer envelopes shall have the special additional marks: (Name and Number of Tender/ a brief description of goods/kind of Bid-TECHNICAL (OR) COMMERCIAL/ Date and Number of Bid/ The Company Name/ The Name and the signature of the person authorized to sign the Bid and Company's Stamp/ Closing Date) directed to SRC.
24-1	For the purpose of Bid's submission, the Buyer's address is: To: Contracts & Purchase Department - South Refineries Company Address: Al Shuaiba/ Basra- Republic of Iraq Floor and room number: Room of Receiving & Opening Bids Committee City: Basra Tender Deadline: 18 - 8 - 2026 Time: 12:00 AM Basra LOCAL TIME
27-1	Bids shall be opened in the following time and place: Address: Al Shuaiba/ Basra- Republic of Iraq Floor and room number: Room of Receiving & Opening Bids Committee City: Basra Date: 18 - 8 - 2026 Time: 01:00 PM Basra LOCAL TIME OR The Following Day.
27-1	If it is allowed to submit Bids via email according to 23-1/Instructions to Bidders, Bids opening procedures shall be as follows: N/A
E- Bids' Evaluation and Comparison	
34-1	Prices submitted in other currencies shall be converted to their equivalent in : IQ. Dinar . Source of currency exchange : Bulletin of The Central Bank of Iraq. Date of exchange rate : The Opening Date of Tender .
35-1	Margin of Preference as a factor in analyzing bids. If the limits of methodology are adopted : In accordance with Instructions for Implementing Government Contracts No. (2),2014.

د. تسليم وفتح العطاءات	
1-23 (أ)	لا يحق للمتقدمين تسليم عطاءاتهم عبر البريد الإلكتروني.
1-23 (ب)	إذا كان لمقدمي العطاءات حق تسليم عطاءاتهم إلكترونياً، يجري تسليم العطاءات كما يأتي: لا ينطبق
2-23 (ج)	يجب أن تحمل المغلفات الداخلية والخارجية العلامات الإضافية الخاصة: (اسم ورقم المناقصة/ مواصفات المناقصة/ نوع العطاء/رقم وتاريخ العطاء/ اسم الشركة واسم مخول الشركة وتوقيعه وختم الشركة/ موعد الغلق) معنون إلى شركة مصافي الجنوب .
1-24	لأغراض تسليم العطاء، عنوان المشتري هو: إلى: شركة مصافي الجنوب/ شركة عامة العنوان: الشعبية/ محافظة البصرة/ جمهورية العراق رقم الطابق والغرفة: الاستعلامات الرئيسية/ غرفة استلام وفتح العطاءات الخارجية المدينة: محافظة البصرة الموعد النهائي لغلق المناقصة 2026 / 8 / 18 الوقت: الساعة الثانية عشر ظهراً بتوقيت البصرة المحلي.
1-27	يتم فتح العطاء في المكان والزمان الآتيين: العنوان : الشعبية/محافظة البصرة/جمهورية العراق رقم الطابق والغرفة : الاستعلامات الرئيسية/ غرفة استلام وفتح العطاءات الخارجية الشارع: الشعبية المدينة: محافظة البصرة التاريخ : 2026 / 8 / 18 الوقت: الساعة الواحدة بعد الظهر بتوقيت البصرة المحلي أو اليوم الذي يليه.
1-27	إذا كان من المسموح تسليم العطاءات عبر البريد الإلكتروني وفقاً للفقرة الفرعية (23-1) من التعليمات لمقدمي العطاء، ستكون إجراءات فتح العطاءات كما يأتي: لا ينطبق
هـ- التقييم ومقارنة العطاءات	
1-34	الاسعار المقدمة بعملة اخرى تحول الى ما يعادلها من : الدينار العراقي مصدر تحويل العملة: حسب نشرة البنك المركزي العراقي. تاريخ سعر التحويل : في يوم فتح العطاءات .
1.35	هامش الأفضلية المحلية كعامل في تحليل العطاءات : حسب تعليمات وضوابط تنفيذ العقود الحكومية رقم (2) لسنة 2014 .

36-3-a	Evaluation and comparison shall be conducted on the bases of (items and parts) The Bids shall be evaluated and compared on the basis of line item totals. If the priced table of a Bidder contained an un-priced item, then its price shall be considered as covered by the prices of other items. Also, if an item is not listed in the schedule of prices in a compliant Bid, its average price in compliant prices shall be taken and added to the price of such Bid to determine its total cost for the purpose of price comparison between the Bids.
36-3-d	Evaluation shall be conducted using the criteria of section three: Evaluating and Comparing Bids: [Indicate section three: Evaluating and Comparing Bids, insert all required details] a- Deviation in supply times: NO b- Deviation in payment times: NO c-Cost of replaceable parts and spare parts for the purposes of maintenance and after sale service for the equipment stated in Bid: NO d- Availability of after sale service and spare parts in the country of buyer for the equipments offered in the Bid : NO e- Cost estimate for the purposes of operation and maintenance through operation lifetime of equipments : NO c- f- Performance and productivity of equipments provided : NO
36-5	The Bidders' entitlement to submit their Bids as one part or more constituting the competitive public contracting (refer to Section three: Criteria of Evaluation and Comparison of Bids according to the adopted outweighing theory). N/A
39-1	SRC has the right to accept or reject any bid SRC is not obligated to accept the lowest bid. SRC has the right to cancel the bid before signing the contract for justifiable reasons, without compensating the bidders, only the price of purchasing the Bid documents will be refunded.
	a- Awarding of Tender
41-1	Upper limit of percentage permitted to increase the quantities in the same prices : According to the instructions for implementing public contracts (1) of 2025 Upper limit of percentage permitted to decrease the quantities in the same prices : According To The Agreement Between The Two Parties .
42-1	The Awarding decision shall be effective from the date the winning bidder is notified of it or receives it officially.
42-3	- The Contracting Authority shall upload a copy of the award letter to the electronic platform for publication and information purposes. - Publication of the award letter on the electronic platform constitutes official notification to the winning bidder and all participating bidders. The period for objecting to the award decision begins the day after its publication on the platform's website..

3-36 (أ)	يتم التقييم والمقارنة على اساس (الفقرات او الاجزاء) يتم تقييم العطاءات ومقارنتها على اساس مجاميع الفقرات (البنود) واذا ورد في جدول الاسعار لاحد مقدمي العطاءات فقرة غير مسعرة فيتم اعتبار سعرها مغطى ضمن اسعار بقية الفقرات الاخرى في البند. كما في حالة عدم ادراج احد الفقرات في جدول الاسعار لاحد العطاءات المستجيبة سوف يتم اخذ معدل سعرها في العطاءات المستجيبة الاخرى ويتم اضافتها الي مبلغ هذا العطاء لتحديد كلفته النهائية لاغراض المقارنة السعرية للعطاءات.
3-36 (د)	يجري التقييم باستخدام المعايير الموجودة في الفصل الثالث (التقييم ومقارنة العطاءات): [أشر إلى الجدول الثالث، معايير تقييم ومقارنة العطاءات، أدخل جميع التفاصيل اللازمة] أ- الانحراف في توقيتات التجهيز : لا ب- الانحراف في توقيتات الدفعات: لا ج- كلفة الاجزاء القابلة للاستبدال والمواد الاحتياطية لاغراض الصيانة وخدمات ما بعد البيع للمعدات المذكورة في العطاء : لا د- توفر خدمات ما بعد البيع والمواد الاحتياطية في بلد المشتري للمعدات المقدمة في العطاء : لا هـ - الكلفة المتوقعة لاغراض التشغيل والصيانة للعمر التشغيلي للمعدات : لا و- اداء و انتاجية المعدات المقدمة : لا
5-36	أحقية مقدمي العطاءات في تقديم عطاءاتهم كجزء او اكثر ، المكونة للعطاء التنافسي العام (راجع الى الفصل الثالث معايير تقييم ومقارنه العطاءات لنظرية المفاضلة المعتمدة) . لا ينطبق
1-39	لجهة التعاقد الحق برفض أو قبول أي عطاء، وجهة التعاقد غير ملزمة بقبول أو طأ العطاءات . كما أن لها الحق في الغاء المناقصة قبل توقيع العقد ولأسباب مبررة دون تعويض مقدمي العطاءات ويعاد ثمن شراء وثائق المناقصة فقط .
	و. إرساء العطاءات
1-41	الحد الاعلى للنسبة المئوية المسموح بها لزيادة كميات بنفس الاسعار: حسب تعليمات تنفيذ العقود العامة (1) لسنة 2025 الحد الاعلى للنسبة المئوية المسموح بها لتخفيض الكميات بنفس الاسعار: حسب الاتفاق بين الطرفين
1-42	يعد قرار الإحالة نافذا من تاريخ تبليغ المناقص الفائز به أو استلامه رسميا .
3-42	- على جهة التعاقد تحميل نسخة من كتاب الإحالة على المنصة الالكترونية لأغراض النشر والأعلام . - يعتبر نشر الإحالة على المنصة الالكترونية تبليغا رسميا للفائز ولكافة مقدمي العطاءات المشتركين في المناقصة وتسرى مدة الاعتراض على قرارات الإحالة من اليوم التالي للنشر على الموقع الالكتروني للمنصة .

	<p>- The Contracting Authority shall include the wording of the awarding letter (the winning bidder notified of the awarding shall submit a paper or electronic receipt issued by the electronic platform administration confirming his payment of the fees for the Bid announcement services and the electronic archiving and documentation of the contract via the platform before signing the contract).</p> <p>- Other bidders may appeal the award decision in accordance with the procedures stipulated in the applicable regulations.</p>
43-2	Contract shall be signed and Duties shall be paid within (30 working days) as of the date of issuing the letter of acceptance.
44-1	A good performance bond of (5%) of the Contract amount in the same Currency shall be submitted within [30 working days] as of the date of issuing the letter of acceptance, and before the Contract is signed.

	<p>- على جهة التعاقد تضمين صيغة كتاب الإحالة (على المناقص الفائز المبلغ بالإحالة تقديم وصل ورقي أو الكتروني صادر من إدارة المنصة الالكترونية يؤيد تسديده لأجور خدمات اعلان المناقصة وأرشفة وتوثيق العقد الكترونيا عبر المنصة وقبل توقيع العقد) .</p> <p>- يجوز لمقدمي العطاءات الآخرين الاعتراض على قرار الإحالة وفق الإجراءات المنصوص عليها في التعليمات النافذة .</p>	
2-43	يتم توقيع العقد ودفع الرسوم خلال (30) ثلاثون يوم عمل من تاريخ صدور كتاب القبول.	
1-44	يتم تقديم ضمان حسن الأداء بنسبة (5%) من مبلغ العقد وبنفس عملة العقد خلال (30) ثلاثون يوم عمل من تاريخ صدور كتاب القبول وقبل توقيع العقد .	

Section Three: Evaluation and Qualification Criteria For the Contracts of Supplying Commodities

القسم الثالث: معايير التقييم والمؤهلات لعقود تجهيز السلع

This Section supplements the Instructions to Bidders, contains the criteria employed by the Buyer/Bids Analysis Committee for the evaluation of the Bid and determines whether the required qualifications are fulfilled by the Bidder and other criteria shall not be used.

The Buyer may select the criteria it deems suitable for the execution of the supply process and it may enter the method it deems suitable by using the samples listed below or using another acceptable method.

Contents

- 1- Evaluation criteria (36-3-d/Instructions to Bidders)
- 2- Multiple contracts (36-5/Instructions to Bidders)
- 3- Requirements for Subsequent Qualification (38-2/Instructions to Bidders)

يكمل هذا القسم التعليمات لمقدمي العطاء. ويحتوي على المعايير التي يستخدمها المشتري/ لجنة تحليل العطاءات لتقييم العطاء وتحديد في ما إذا كانت المؤهلات المطلوبة متوفرة لدى مقدم العطاء. ولن تستخدم أية معايير أخرى.

للمشتري أن يختار المعايير التي يراها مناسبة لتنفيذ عملية التجهيز، وله أن يدخل الصيغة التي يراها مناسبة باستخدام العينات المدرجة في أدناه، أو أن يستخدم صيغة أخرى مقبولة.
المحتويات

1. معايير التقييم (التعليمات الى مقدمي العطاءات 36-3-د)
2. العقود المتعددة (التعليمات الى مقدمي العطاءات 36-5)
3. متطلبات التأهيل اللاحق (التعليمات الى مقدمي العطاءات 38-2)

1- EvaluationCriteria(36-3-d/Instructions to Bidders)

In evaluating a Bid, shall be considered, in addition to the Bid's price as per Para 14-6/Instructions to Bidders, one or more of the following factors stipulated in Para 36-3-d/Instructions to Bidders and 36-3-d/bid data sheet, employing the following methodological criteria:

a- Delivery Schedule (asper the INCOTERMS referred to in the bid data sheet) Not Applicable

The Commodities exist in the Schedule of Commodities shall be delivered within reasonable period of time (i.e. after the primary date and before the deadline of delivery) as specified in section six: Delivery Schedule. No priority shall be given to the commodities delivered before the early time, and the Bids to deliver commodities after the deadline shall be considered noncompliant. For the purposes of evaluation only, the prices of Bids that deliver commodities after the early delivery time as specified in S6: Delivery Schedule, if the bid data sheet stipulates the same, as stated in Para 36-6-d/bid data sheet.

b- Amendment of Payment Schedule. Not Applicable

Prices shall be submitted by Bidders as per the payment schedule referred to in the Special Conditions of the Contract and the Bids shall be evaluated according to the rules specified in that schedule. Bidders are allowed to submit an alternative payment schedule and propose discount to the prices quoted in their original Bid in the event their proposed alternative Bid is accepted. The Buyer shall have the right to take into account the proposed alternative payment schedule as well as the proposed discount percentage.

c- Cost of the Essential Replaceable Parts and Compulsory Spare Parts and After Sale Services (insert one of the following alternatives) Not Applicable.

1- The cost of compulsory spare parts, replaceable parts and after sale services according to the lists submitted by the supplier that are set up according to the instructions of manufacturer of commodities for maintenance purposes throughout the operation lifetime of the commodities referred to in Para 18-3/bid data sheet shall be added to the Bid price for the purpose of comparison and outweighing between the offers or 18-3.

2- The Buyer shall set up a list of the requirements of the highly consumable and high cost parts and the compulsory spare parts and estimated quantities during the primary operation period specified in 18-3/bid data sheet. The Bidder shall price these and add them to the contract price for comparison purpose only.

d- Provision of After Sale Services for Commodities and Spare Parts in the Buyer's Country. Not Applicable

1. معايير التقييم (تعليمات لمقدمي العطاءات (د) 3-36)

يؤخذ بنظر الاعتبار عند تقييم عطاء ما من المشتري إضافة إلى سعر العطاءات استناداً إلى الفقرة (14-6) من التعليمات إلى مقدمي العطاءات ، واحد أو أكثر من العوامل الأتية المنصوص عليها بالفقرة (د) 3-36 من التعليمات لمقدمي العطاءات و 36-3-د من ورقة بيانات العطاء باستخدام المعايير المنهجية الآتية:

أ. جدول التسليم (بموجب قواعد الإنكوترم المشار إليها في ورقة بيانات العطاء لا ينطبق)

يفترض أن تسلم السلع الموجودة في جدول السلع خلال المدة الزمنية المقبولة (أي بعد الموعد الابتدائي للتسليم وقبل حلول الموعد النهائي) المحددة في الفصل السادس، (جدول التسليم). لن تعطى أفضلية للسلع المسلمة قبل الموعد المبكر، وستعامل العطاءات التي ستسلم السلع بعد الموعد النهائي على أنها غير مستحبة. قد يتم لأغراض التقييم فقط تعديل أسعار العطاءات التي تسلم السلع بعد "الموعد المبكر للتسليم" المحدد في الفصل السادس، (جدول التسليم) إذا نص على ذلك في ورقة بيانات العطاء، كما موضح في الفقرة (36-6 د) من ورقة بيانات العطاء

ب. تعديل جدول الدفعات لا ينطبق

يتم تقديم الأسعار من مقدمي العطاءات بموجب جدول الدفعات المشار إليه في شروط العقد الخاصة ويتم تقييم العطاءات وفق الأسس المحددة في ذلك الجدول. يُسمح لمقدمي العطاء تقديم جدول دفعات بديل واقتراح تخفيض على الأسعار الواردة بعطائهم الأصلي في حالة القبول بالبديل المقترح من قبلهم. للمشتري الحق في الأخذ بنظر الاعتبار جدول الدفعات المقترح البديل كذلك نسبة التخفيض المقترحة على الأسعار.

ج. كلفة الأجزاء الرئيسية القابلة للاستبدال والمواد الاحتياطية الإلزامية وخدمات ما بعد البيع (ادخل احد البدائل الآتية) لا ينطبق

1. يتم إضافة كلفة المواد الاحتياطية الإلزامية والأجزاء القابلة للاستبدال وخدمات ما بعد البيع بموجب القوائم المقدمة من المجهز والمعدة وفق توصية الجهة المصنعة للسلع لأغراض الصيانة ولفترة العمر التشغيلي للسلع المشار إليه بالفقرة 18-3 من ورقة بيانات العطاء إلى مبلغ العطاء لأغراض المقارنة والمفاضلة بين العروض أو (18-3).

2. يقوم المشتري بإعداد قائمة بالاحتياج للأجزاء السريعة الاستهلاك والعالية الكلفة والمواد الاحتياطية الإلزامية والكميات التخمينية خلال فترة التشغيل الأولى المحددة بالفقرة 18-3 من ورقة بيان العطاء ويتم تسعيرها من مقدم العطاء وإضافتها إلى مبلغ العطاء لأغراض المقارنة فقط.

د. توفير خدمات ما بعد البيع للسلع والمواد الاحتياطية في بلد المشتري لا ينطبق

If Para 36-3-d/Bid Data Sheet stipulates that the Bidder shall offer the cost of providing after sale services, such as maintenance and provision of spare parts in the Buyer's country, the cost of such services shall be added to the contract price for comparison purpose.

e- Planned Cost of Operation and Maintenance Not Applicable

Shall be added an amendment margin to the cost of operation and maintenance of commodities to be added to the contract price for comparison purpose only if the same is stipulated under Para 36-3-d & e. Such cost margin shall be specified according to the method referred to in the 36-3-d & e/Bid Data Sheet.

f- Performance and Productivity of Equipment. Not Applicable

A margin of amendment of cost calculated on the basis of the performance and efficiency of commodities proposed by the Bidder in comparison with the efficiency and performance of the commodities referred to in the Bidding Documents, if the same is stipulated in Para 36-3-d & f/Bid Data Sheet according to the method specified in the same clause shall be added to the contract price for comparison purpose only.

g- Any Further Criteria

If it is required to add further criteria for outweighing and comparison, these shall be referred to in 36-3-d & g/Bid Data Sheet.

2- Multiple Contracts (36-5/ Instructions to Bidders) Not Applicable.

The Buyer may award more than one Bid over the Bid submitted that offers the lowest value for a set of Bids (so that there's one Bid for each contract) which fulfills all the criteria required in the subsequent qualification phase (as referred to in Para 38-2/Instructions to Bidders of section three: "Requirements of Subsequent Qualification").

The Buyer shall:

a- Evaluate the Bid that fulfills the minimum limit of percentages specified in the Instructions to Bidders, only with respect to the items indicated in the special lists and the quantities indicated next to these items, as specified in Para 14-8/Instructions to Bidders

b- Shall be taken into account:

- (1) Lowest cost Bids as to each special list
- (2) Discount of price for each special list and the method of application thereof as offered by the Bidder in its Bids.

إذا نصت الفقرة 36-3 (د) من ورقة بيانات العطاء على قيام مقدم العطاء بعرض كلفة لتأمين خدمات ما بعد البيع من صيانة وتأمين المواد الاحتياطية في بلد المشتري يتم إضافة كلفة هذه الخدمات إلى مبلغ العطاء لأغراض المقارنة.

هـ. الكلفة المخططة للتشغيل والصيانة لا ينطبق

إضافة هامش تعديل على كلفة التشغيل والصيانة للسلع تضاف إلى مبلغ العطاء لأغراض المقارنة فقط إذا تم النص على ذلك بموجب الفقرة 36-3 (د) و (هـ). ويتم تحديد هامش الكلفة هذه بموجب المنهجية المشار إليها في ورقة بيانات العطاء بالفقرة 36-3 (د) و (هـ).

و. اداء وانتاجية المعدات لا ينطبق

إضافة هامش تعديل في الكلفة محسوبة على اساس اداء وكفاءة السلع المقترحة من مقدم العطاء بالمقارنة مع كفاءة واداء السلع المشار إليها في وثائق العطاء إذا تم النص بذلك في الفقرة 36-3 (د) و (و) من ورقة بيانات العطاء وفق المنهجية المحددة بالفقرة ذاتها إلى مبلغ العطاء لأغراض المقارنة فقط.

ز. اية معايير إضافية أخرى

في حالة الحاجة إلى إضافة معايير أخرى للمفاضلة والمقارنة تتم الإشارة إليها بالفقرة 36-3 (د) و (ز) من ورقة بيانات العطاء.

2. العقود المتعددة (التعليمات لمقدمي العطاء 36-5) لا ينطبق

يحق للمشتري أن يقوم بإرساء أكثر من عطاء على العطاء المقدم الذي يعرض القيمة الأدنى لمجموعة من العطاءات (بحيث يكون هناك عقد واحد لكل عطاء) والذي يستوفي جميع المعايير المطلوبة في مرحلة التأهيل اللاحق (المشار إليها في القسم الثالث، الفقرة 38-2 من التعليمات لمقدمي العطاء "متطلبات التأهيل اللاحق").

على المشتري أن:

(أ) يقيم العطاء الذي يحقق الحد الأدنى للنسب المحددة بالتعليمات لمقدمي العطاء فقط فيما يتعلق بالفقرات المؤشرة بالقوائم المتخصصة والكميات المؤشرة إزاء تلك الفقرات وكما هو محدد بالفقرة 14-8 من التعليمات لمقدمي العطاء

(ب) ويأخذ بعين الاعتبار:

(1) العطاءات الأقل كلفة إزاء كل قائمة متخصصة

(2) التخفيض في السعر لكل قائمة متخصصة، ومنهجية تطبيقه كما عرضها مقدم العطاء في عطائه.

3- Requirements of Subsequent Qualification (38-2/Instructions to Bidders)

After determining the lowest evaluated Bid as per sub-Para 37-1/Instructions to Bidders, the Buyer shall conduct the subsequent qualification procedures to the Bidder as per Para 38/Instructions to Bidders employing the specified requirements only. While the requirements not covered by the text below shall not be used in the evaluation of the qualifications of Bidders.

a- Financial Efficiency: :

The Bidder shall submit documented evidence on its ability to meet the following financial requirements:

1- The financial Capacity of the bidder, issued by a letter of Confirmation from an accredited bank in accordance with the regulations of the Central Bank of Iraq in this regard, and addressed to the contracting authority and for the announced Bid only, in the amount of (312.000.00) only dollars for the period preceding the closing Date, The final amount (balance) resulting from the movement of funds, i.e., the remaining balance held by the company, must meet the required standard and be available up to the tender closing date.

b- Experience and technical capability,

The Bidder shall submit documented evidence on its ability to meet the requirements of technical experience listed below :

- Previous experience in the field and specialization of the contract in terms of type, size, complexity and cost to ensure the bidder's ability to execute the contract.

-The value of the required similar work is (30%) of the estimated cost amount.

- One completed work shall be submitted within a period of (10) years prior to the Closing Date.

- It is not permissible to collect the value of more than one work submitted by the Bidder.

c- The Bidder shall submit documented evidence that the commodities it offers meet the following requirements applications:

3. متطلبات التأهيل اللاحق (التعليمات لمقدمي العطاء 2-38)

بعد تحديد أقل العطاءات تقييماً وفقاً للفقرة الفرعية 37-1 من التعليمات لمقدمي العطاء، يقوم المشتري بإجراءات التأهيل اللاحق لمقدم العطاء وفقاً للفقرة 38 من التعليمات لمقدمي العطاء باستخدام المتطلبات المحددة فقط. أما المتطلبات غير المشمولة في النص أدناه، فلن تستخدم في تقييم مؤهلات مقدم العطاء.

(أ) الكفاءة المالية:

على مقدم العطاء أن يقدم أدلة موثقة تثبت قدرته على القيام بالمتطلبات :

1- القدرة المالية لمقدم العطاء والتي تصدر بكتاب تأييد من مصرف معتمد وفقاً لضوابط البنك المركزي العراقي الخاصة بهذا الشأن ويكون معنون لجهة التعاقد وللمناقصة المعلن عنها حصراً بمبلغ (312,000) فقط ثلاثمائة واثنان عشر الف دولار للفترة التي تسبق تاريخ غلق المناقصة , ويعتمد المبلغ النهائي (الرصيد) الناتج عن حركة الأموال أي المتبقي كرصيد لدى الشركة وأن يلبي هذا المبلغ المعيار المطلوب ويكون متوفر لغاية تاريخ غلق المناقصة .

(ب) الخبرة والقدرة الفنية:

على مقدم العطاء أن يقدم دليلاً موثقاً يوضح إمكانيته على تلبية متطلبات الخبرة الفنية المدرجة أدناه:

-الخبرة السابقة في مجال وتخصص العقد من حيث النوع والحجم والتعقيد والكلفة للتأكد من إمكانية مقدم العطاء لتنفيذ العقد .

- قيمة العمل المماثل المطلوب بنسبة (30%) من مبلغ الكلفة التخمينية .

- يتم تقديم عمل واحد منجز خلال فترة (10) سنوات قبل تاريخ الغلق .

- لا يسمح بجمع قيمة أكثر من عمل تم تقديمه من مقدم العطاء .

(ج) على مقدم العطاء أن يقدم دليلاً موثقاً يوضح أن السلع التي يعرضها تفي بمتطلبات الاستخدامات الأتية:

Section Four: Bid Forms

القسم الرابع: نماذج العطاء
لعقود تجهيز السلع

For the Contracts of Supplying Commodities

جدول النماذج

Bidder's Information Form خطأ! الإشارة المرجعية غير معرفة.

نموذج معلومات مقدم العطاء
نموذج معلومات المشروع المشترك
نموذج استمارة تقديم العطاء
جدول الأسعار: السلع

JV's Partners Information Form خطأ! الإشارة المرجعية غير معرفة.

Bid Submission Form خطأ! الإشارة المرجعية غير معرفة.

جدول الأسعار و الاكمال – الخدمات المتصلة بالسلع
ضمان العطاء (ضمان المصرفي)
تحويل الجهة المصنعة هبة

Schedule Form of Prices خطأ! الإشارة المرجعية غير معرفة.

Schedule of Prices: Commodities51

Schedule of Prices and Completion – Services related to the Contract خطأ! الإشارة المرجعية غير معرفة.

Bid Guarantee Form (Bank Guarantee)... خطأ! الإشارة المرجعية غير معرفة.

Authorization of the Manufacturing Party خطأ! الإشارة المرجعية غير معرفة.

Bidder's Information Form

[The bidder shall fill out this form according to the information listed below. No amendment to this form shall be allowed, and no alternative shall be accepted]

Date: [Insert the Bid's submission date
(day/month/year)]

Local competitive Bid's number: [Insert Bid's
No.]

Page _____ of _____

نموذج معلومات مقدم العطاء

[على مقدم العطاء أن يملأ هذا النموذج وفقاً للتعليمات المدرجة في أدناه ، ولا يسمح بأي تعديل على هذا النموذج، ولا يقبل أي استبدال]

التاريخ: [أدخل تاريخ تسليم العطاء (اليوم/ الشهر/ السنة)]
رقم العطاء التنافسي الوطني: [أدخل رقم العطاء]

صفحة _____ من _____ صفحة

1- Bidder's Legal Name: [Insert Bidder's
2- If the event of Joint Venture Bidder, the legal name of each partner: [Insert the legal name of each partner in the JV]
3- The country in which the Bidder is actually registered or it intends to be registered therein: [Insert country
4- Bidder's registration year: [Insert registration year]
5- Bidder's official address in its country of registration: [Insert address]
6- Information of Bidder's authorized representative: Name: [Insert authorized rep's name] Address: [Insert authorized rep's address] Tel./Fax: [Insert authorized rep's tel. and fax] Email: [Insert authorized rep's email]

1. الاسم القانوني لمقدم العطاء: [أدخل اسم المقدم]
2. في حالة كون مقدم العطاء مشروعاً مشتركاً، يجب إدراج الاسم القانوني لكل شريك: [أدخل الاسم القانوني لكل شريك في المشروع المشترك]
3. الدولة المسجل فيها مقدم العطاء فعلاً أو تلك التي ينوي التسجيل فيها: [أدخل اسم الدولة]
4. سنة تسجيل مقدم العطاء: [أدخل سنة التسجيل]
5. العنوان الرسمي لمقدم العطاء في الدولة المسجل فيها [أدخل العنوان]
6. معلومات عن الممثل المخول لمقدم العطاء الاسم: [أدخل اسم الممثل المخول] العنوان: [أدخل عنوان الممثل المخول] الهاتف/الفاكس: [أدخل رقم هاتف وفاكس الممثل المخول] البريد الإلكتروني: [أدخل البريد الإلكتروني للممثل المخول]
7. مرفق نسخ عن الوثائق الأصلية من: [ضع إشارة بجانب الوثائق الأصلية المرفقة]
<input type="checkbox"/> عقد تأسيس أو تسجيل الشركة المسماة في (1) اعلاه، وفق الفقرة الفرعية 1-4 و 2-4 من التعليمات لمقدمي العطاء.
<input type="checkbox"/> في حالة كون مقدم العطاء مشروعاً مشتركاً ، أرفاق رسالة تبين النية في إنشاء مشروع مشترك أو اتفاقية مشتركة، وفقاً للفقرة الفرعية 1-4 من التعليمات لمقدمي العطاء.
<input type="checkbox"/> في حالة كون المؤسسة مملوكة من الحكومة العراقية، تقدم وثائق تثبت استقلالية المؤسسة القانونية والمالية وفقاً

<p>7- Attached photocopies of original documents: [Check as applicable]</p> <p><input type="checkbox"/> The articles of incorporation of the company stated in 1 above, as per 4-1 and 4- 2 /Instructions to Bidders.</p> <p><input type="checkbox"/> In the event of a JV bidder, shall be attached a letter of incorporation of the joint venture or a joint agreement as per 4-1/Instructions to Bidders.</p> <p><input type="checkbox"/> In the event of a State owned organization, shall be submitted the documents proving the organization's legal and financial independence according to law, as per 4-5/Instructions to Bidders.</p>
1- Bidder's Legal Name: [Insert Bidder's
2- Legal Name of the Joint Venture, the legal name of each partner: [Insert the legal name of each partner in the JV]
3- The country in which the Bidder is actually registered or it intends to be registered therein: [Insert country]
4- Bidder's registration year: [Insert registration year]
5- Bidder's official address in its country of registration: [Insert address]
6- Information of Bidder's authorized representative: Name: [Insert authorized rep's name] Address: [Insert authorized rep's address] Tel./Fax: [Insert authorized rep's tel. and fax] Email: [Insert authorized rep's email]
7- Attached photocopies of original documents: [Check as applicable]
<p><input type="checkbox"/> The articles of incorporation of the company stated in 1 above, as per 4-1 and 4- 2/Instructions to Bidders.</p> <p><input type="checkbox"/> In the event of a State owned organization, shall be submitted the documents proving the organization's legal and financial independence according to the provisions of the Trade Law, as per 4-5/Instructions to</p>

لإحكام القانون ، وفقاً للفقرة الفرعية 4-5 من التعليمات لمقدمي العطاء.

1. الاسم القانوني لمقدم العطاء: [أدخل اسم المقدم]
2. الاسم القانوني للمشروع المشترك: [أدخل الاسم القانوني لكل شريك في المشروع]
3. الدولة المسجل فيها المشروع المشترك: [أدخل اسم الدولة]
4. سنة تسجيل المشروع المشترك: [أدخل سنة التسجيل]
5. العنوان الرسمي للمشروع المشترك في الدولة المسجل فيها: [أدخل العنوان]
6. معلومات عن الممثل المخول للمشروع المشترك الاسم: [أدخل اسم الممثل المخول للمشروع المشترك] العنوان: [أدخل عنوان الممثل المخول للمشروع المشترك] الهاتف/الفاكس: [أدخل رقم هاتف وفاكس الممثل المخول للمشروع المشترك] البريد الإلكتروني: [أدخل البريد الإلكتروني للممثل المخول للمشروع المشترك]
7. مرفق نسخ عن الوثائق الأصلية من: [ضع إشارة بجانب الوثائق الأصلية المرفقة]
<p><input type="checkbox"/> عقد تأسيس و تسجيل الشركة المسماة في (1) اعلاه، وفق الفقرة الفرعية 4-1 و 4-2 من التعليمات لمقدمي العطاء.</p> <p><input type="checkbox"/> في حالة كون المؤسسة مملوكة من الحكومة العراقية، تقدم وثائق تثبت استقلالية المؤسسة القانونية والمالية وفقاً لاحكام القانون التجاري، وفق الفقرة الفرعية 4-5 من التعليمات لمقدمي العطاء.</p>

Bid Submission Form

[The Bidder shall fill out this form according to the instructions stated below. No amendment to this form shall be allowed, and no alternative shall be accepted]

Date: [Insert Bid's submission date (date/month/year)] National competitive Bid's number: [Insert Bid's No.] Bid Invitation No.: [Insert Invitation's No.]

Alternative No.: [Insert Reference No. if it is alternative Bid] To: [Insert Buyer's full name]

We, the signatories below, acknowledge that:

a- We have studied the Bid documents and we have no reservations thereon, including the annexes: [Insert number and date of issuance of each annex],

b- We offer provision of the following commodities and related services in accordance with the Bid Documents and the delivery schedule specified in the Schedule of Requirements [Insert summary description of the commodities and related services],

c- The total price of our Bid, to except for the discounts offered in (d) below: [Insert total price in writing and in figures],

d- Discounts offered and method of application are:

Discounts: If our Bid is accepted, we shall apply the following discounts. [Specify in details each discount offered and on which of the items in the Schedule of Requirements it shall be applied],

Method of discounts applications: Discounts are applied employing the following method: [Specify in details the method to be employed in discounts application],

e- Our Bid shall be valid throughout the period of time specified in sub-Para 20-1/Instructions to Bidders from the Bid deadline as specified in sub-Para 24-1/Instructions to Bidders; it remains binding to us and is accepted any time prior to the expiry of validity period,

c- We pledge, in the event our Bid is accepted, to submit a good performance guarantee as per article 44/Instructions to Bidders and 18/General Conditions of the Contract, as well as signing the Contract as per article 43 and according to the timings stipulated in the Bid Data Sheet. Otherwise, we shall undertake all legal actions taken against us, to include confiscation of the Bid guarantee by us and charging us with the price difference resulting from awarding the tender to another bidder.

g- We, including the subcontractors or suppliers of any part of the Contract, holding the citizenship of eligible countries (insert the Bidder's citizenship as well as the citizenship of all parties involved in the offer, in the event of JV Bidder) and the citizenship of each subcontractor supplier.

نموذج أستمارة تقديم العطاء

[على مقدم العطاء أن يملأ هذا النموذج وفقاً للتعليمات المدرجة في أدناه ، و لا يسمح بأي تعديل على هذا النموذج، ولا يقبل أي استبدال]

التاريخ: [أدخل تاريخ تسليم العطاء (اليوم/ الشهر/ السنة)]

رقم العطاء التنافسي الوطني: [أدخل رقم العطاء]

دعوة طرح عطاء رقم: [أدخل رقم الدعوة]

الرقم البديل: [أدخل رقم التعريف إذا كان هذا عطاءً بديلاً]

إلى: [أدخل اسم المشتري الكامل]

نحن الموقعين في أدناه نقر بأننا:

أ- قمنا بدراسة وثائق العطاء وليس لدينا أية تحفظات عليها، بما في ذلك الملاحق: [أدخل رقم وتاريخ إصدار كل ملحق]؛

ب- نحن نعرض أن نزود السلع والخدمات المتصلة بها التالية بما يتوافق مع وثائق العطاء وجدول التسليم المحدد في قائمة المتطلبات [أدخل وصفاً ملخفاً للسلع والخدمات ذات العلاقة]؛

ج- السعر الإجمالي لعطائنا، باستثناء الحسومات المقدمة في الفقرة (د) أدناه هو: [أدخل السعر الإجمالي بالأحرف والأرقام]؛

د- الحسومات المعروضة ومنهجية تطبيقها هي:

الحسومات. إذا تم قبول عطائنا سنطبق الحسومات الآتية. [حدد بالتفصيل كل حسم مقدم وعلى أي بند سيطبق بالتحديد من البنود الواردة في جدول الطلبات]؛

منهجية تطبيق الحسومات. تطبق الحسومات باستخدام المنهجية الآتية: [حدد بالتفصيل المنهجية التي ستستخدم في تطبيق الحسومات]؛

ه- يستمر نفاذ عطائنا طوال الفترة المحددة في الفقرة الفرعية 20-1 من التعليمات لمقدمي العطاء، من الموعد النهائي المحدد لتسليم العطاء وفق الفقرة الفرعية 24-1 من التعليمات لمقدمي العطاء، ويبقى ملزماً بحقنا ويقبل في أي وقت يسبق انتهاء فترة الصلاحية؛

و- نتعهد في حالة قبول عطائنا بتقديم ضمان حسن الإداء وفقاً للمادة 44 من التعليمات لمقدمي العطاء، والمادة 18 من شروط العقد العامة، كذلك توقيع العقد وفقاً للمادة 43 وبموجب التوقيعات المحددة في ورقة بيانات العطاء، وبخلافه فأنتنا نتحمل الإجراءات القانونية كافة المتخذة بحقنا بما فيها مصادرة ضمان العطاء المقدم من قبلنا وتحملنا فارق البديلين الناجم عن أحالة المناقصة على مرشح آخر.

ز- ويشمل ذلك المقاولين الثانويين أو المجهزين لأي جزء من العقد نحمل جنسيات من دول مؤهلة (ادخل جنسية مقدم العطاء وكذلك جنسية جميع الأطراف الداخليين في العرض ، إذا كان مقدم العطاء مشروعاً مشتركاً) و جنسية كل مقاول ثانوي مجهز.

h- We have no conflict of interests as per sub-Para 4-2/Instructions to Bidders,
 i- Our company or any of its subsidiaries or affiliates, to include subcontractors or suppliers for any part of this Contract, had never been deemed eligible according to the Law of Iraq and the official provisions and our activities have not been suspended or being included in the black list by the Ministry of Planning as per Para 4-3/Instructions to Bidders;
 j- Fees, commissions and gratuities, as follow, which are or to be disbursed for completing the Bid or executing the Contract: [Insert full name and full address of each recipient, reason for disbursement, amount and currency]

ح- ليس لدينا أي تضارب مصالح وفق الفقرة الفرعية 2-4 من التعليمات لمقدمي العطاء؛
 ط- لم يسبق وأن اعتبرت شركتنا أو أي من فروعها أو الشركات التابعة لها بما في ذلك المقاولين الثانويين أو المجهزين لأي جزء من هذا العقد، فاقدمو الأهلية بمقتضى القانون العراقي والأحكام الرسمية ولم يتم تعليق انشطتنا او ادراجنا في القائمة السوداء من قبل وزارة التخطيط وفق الفقرة 3-4 من التعليمات لمقدمي العطاء؛
 ي- الرسوم والعمولات والإكراميات الأتية التي تم أو سيتم صرفها لإتمام العطاء أو تنفيذ العقد: [أدخل الأسماء الكاملة لكل مستلم، عنوانه الكامل، وسبب الصرف والمبلغ والعملية]

المبلغ	السبب	العنوان	اسم المستلم
_____	_____	_____	_____
_____	_____	_____	_____
_____	_____	_____	_____
_____	_____	_____	_____
Recipient's Name	Address	Reason	Amount
_____	_____	_____	_____
_____	_____	_____	_____
_____	_____	_____	_____
_____	_____	_____	_____

(if no payment is or to be disbursed, insert "None")

k- We realize that the Bid and the letter of award attached to your written consent constitute a binding contract between us until setting up and signing the formal contract,

We realize that you are not obliged to accept the lowest price bid or any other bid you receive.

Signature: [Insert signature and title of the mentioned person]

In its capacity: [Insert official capacity of the delivery form signatory] Name: [Insert full name of the person to sign the Bid's submission form]

Duly authorized to sign the Bid on behalf of:

[Insert full name of Bidder]

Signed on _____ Day
 _____ Month _____ Year

[Insert signing date]

(إذا لم يتم ولن يتم صرف أية دفعات, أدخل "لا يوجد")؛

ك- إننا ندرك أن العطاء ومذكرة الإرساء مرفقة بموافقتكم الخطية تشكل عقداً ملزماً بيننا حتى تحضير وتنفيذ العقد الرسمي؛

ل- إننا ندرك بأنكم لستم ملزمين بقبول العطاء الأقل سعراً أو أي عطاء آخر تستلمونه.

التوقيع: [أدخل توقيع وصفة الشخص المذكور]
 بصفته [أدخل الصفة الرسمية للموقع على نموذج التسليم]

الاسم [أدخل الاسم الكامل للشخص الذي سيوقع على نموذج تسليم العطاء]

مخول حسب الأصول بتوقيع العطاء بالنيابة عن: [أدخل اسم مقدم العطاء كاملاً]

تم التوقيع في _____ اليوم _____ الشهر
 _____ السنة [أدخل تاريخ التوقيع]

Schedule Form of Prices

نموذج جدول الأسعار

[The bidder has to fill the schedule form of prices according to the instructions written hereunder, and the items list in the first column of the schedule of prices must conform to the list of commodities and related services and specified by the buyer in the schedule of requirements].

[على مقدم العطاء أن يملأ نموذج جدول الأسعار وفق التعليمات المدونة في أدناه، لائحة البنود في العمود الأول من جدول الأسعار يجب أن تتطابق مع لائحة السلع والخدمات المتصلة بها المحددة من المشتري في جدول المتطلبات].

التاريخ: _____ رقم العطاء التنافسي: _____ الرقم البديل: _____ رقم الصفحة _____ من _____						
7	6	5	4	3	2	1
بلد المنشأ	السعر الإجمالي لكل بند	وحدة السعر DDP واصل الى المخازن	الكميات والوحدات	تاريخ التسليم	وصف السلع	رقم البند
	[أدخل السعر الإجمالي لكل بند]	[أدخل وحدة السعر]	[أدخل أرقام الوحدات التي يجب أن توفر وأسماء الوحدات]	[أدخل تاريخ التسليم]	[أدخل أسماء السلع]	[أدخل رقم كل بند]

السعر الإجمالي: السلع

Schedule of Prices: Commodities

Date: Competitive Bid No.: Alternate No.: Page No.: From:						
1	2	3	4	5	6	7
Item No.	Commodities Description	Date of Delivery	Quantities and Units	Unit Price DDP delivered to warehouses	Total Price of each	Country of Origin
[Insert no. of each item]	[Insert names of commodities]	[Insert date of delivery]	[Insert units numbers that must be provided and names of units]	[Insert unit price]	[Insert total price of each item]	
Total Price: Commodities						

To specify the method of commercial selling in the condition of declaration whether CIP, FOB, C&S, CIS ... etc according to INCOTERM

جدول الكميات و الاكمام – الخدمات المتصلة بالعقد

التاريخ: _____ رقم العطاء التنافسي الوطني: _____ الرقم البديل: _____						
رقم الصفحة _____ من _____						
1	2	3	4	5	6	7
رقم الخدمة	وصف الخدمة	بلد المنشأ	تاريخ التسليم في مكان الوجهة النهائية	الكميات والوحدة	سعر الوحدة رقما وكتابة	السعر الإجمالي للخدمة رقما وكتابة
[أدخل رقم الخدمة]	[أدخل أسم الخدمة]	[أدخل اسم بلد المنشأ]	[أدخل تاريخ التسليم في مكان الوجهة النهائية] [خدمة]	[أدخل أرقام الوحدات التي سيتم تزويدها]	[أدخل وحدة السعر لكل بند]	[أدخل السعر الإجمالي لكل بند]

SRCQP23-D083

		وأسماء [الوحدات]				
	السعر الإجمالي: الخدمات المرافقة					
التاريخ: [أدخل التاريخ]		توقيع مقدم العطاء: [توقيع الشخص الذي يوقع على العطاء]			اسم مقدم العطاء: [أدخل اسم مقدم العطاء كاملاً]	

Schedule of Quantities and Completion – Services related to the Contract

Date:
National Competitive Bid No.:
Alternate No.:
Page No.: From:

1	2	3	4	5	6	7
Service No.	Description of Service	Country of Origin	Date of Delivery in the Final Destination	Quantities and Unit	Unit Price in figure an writing	Total Price of Service in figure
[Insert service no.]	[Insert name of service]	[Insert name of the country of origin]	[Insert date and place of final delivery for each service]	[Insert numbers of units which will be provided and names of units]	[Insert unit price of each item]	[Insert total price each item]
Total Price: Associated Services						

Name of Bidder: [Insert full name of bidder]

Signature of Bidder: [Signature of authorized person to sign the bid]

Date: [Insert date]

Bid Guarantee Form (Bank Guarantee) N/A

[The bank fills this bank guarantee form according to the instructions aforementioned between the brackets.]

[Insert the Name of the Bank, Address of the Branch or the Issuing Bureau]

Beneficiary: [Insert the name and address of the Buyer]

Date: [Insert Date]

Bid Guarantee No.: [Insert Number]

We were informed that [Insert name of bidder] (hereinafter called "Bidder") has given you his bid dated [Insert Date] (hereinafter called "Bid") to implement [Insert Name of Contract].

Moreover, we are aware, according to your conditions that bids must be supported by a bid guarantee.

According to the request by the bidder, we [Insert Name of Bank] are committed according to this document to pay you any amount or amounts that does not exceed in total the amount of [Insert amount in numbers] ([Insert amount in writing]) Iraqi Dinar once we receive from you the first written request accompanied by a written affidavit stating that the bidder has violated his obligation (obligations) under the conditions of the bid, because the bidder:

(A) Has withdrawn his bid during the validity period of the bid specified in the bid form, or

(B) Informing him that his bid was accepted by the buyer during the validity period of the bid: (1) Failing or refusing to implement the contract form, if required, or (2) Failing or refusing to submit a good performance guarantee according to the instructions to bidders.

The validity period of this bid guarantee ends:

A) If the bidder was awarded the bid, once we receive the contract copies signed by the bidder and good performance guarantee issued to you by the bidder, or B) If the bid was not awarded to the bidder, if preceded by:

(1) Our receipt of a copy of your notification to the bidder that the bid was not awarded, or (2) After twenty eight days from the completion of validity period of the bidder's bid.

Therefore, any request to pay under this guarantee must be received by us in the bureau at that date or before it. This guarantee is subject to the unified laws of the guarantees request, issued according to the Iraqi Law.

[Signature (signatures) representative (representatives) authorized (authorized)]

نموذج ضمان العطاء (كفالة مصرفية) لا ينطبق

[يملأ المصرف نموذج الكفالة المصرفية هذا بحسب التعليمات المشار إليها بين الأقواس.]

[أدخل اسم المصرف وعنوان الفرع أو المكتب المصدّر]

المستفيد: [أدخل اسم وعنوان المشتري]

التاريخ: [أدخل التاريخ]

ضمان عطاء رقم: [أدخل الرقم]

تم إبلاغنا بأن [أدخل اسم مقدم العطاء] (فيما يلي يسمى "مقدم العطاء") قد سلمكم عطاءه المؤرخ [أدخل التاريخ] (فيما يلي يسمى "العطاء") لتنفيذ [أدخل اسم العقد].

إضافة، فإننا ندرك، وفقاً لشروطكم، بأن العطاءات يجب أن تدعم بضمان عطاء.

يطلب من مقدم العطاء، نحن [أدخل اسم المصرف] ملتزمون بموجب هذه الوثيقة بدفع أي مبلغ أو مبالغ لا تتجاوز مجملها مبلغ [أدخل المبلغ بالأرقام] ([أدخل المبلغ بالكلمات] ديناراً عراقياً فور تسلمنا منكم أول طلب خطي مصحوباً بإفادة خطية تفيد بأن مقدم العطاء قد أخل بالتزامه (بالتزاماته) تحت شروط العطاء لأن مقدم العطاء:

(أ) قد سحب عطاءه خلال فترة نفاذ العطاء المحدد من مقدم العطاء في نموذج عطاء؛ أو

(ب) مع تبليغه بقبول عطائه من المشتري خلال فترة نفاذ العطاء

: (1) يفشل أو يرفض تنفيذ نموذج العقد، إن كان مطلوباً، أو (2) يفشل أو يرفض أن يوفر كفالة حسن التنفيذ بحسب التعليمات لمقدمي العطاء.

تنتهي صلاحية هذا الضمان: (أ) إذا كان مقدم العطاء هو الذي أرسى عليه العطاء، فور تسلمنا لنسخ العقد الموقعة من مقدم العطاء وكفالة حسن التنفيذ الصادرة لكم من قبل مقدم العطاء؛ أو

(ب) إذا لم يرس العطاء على مقدم العطاء، عندما يسبقه (1) تسلمنا لنسخة من تبليغكم لمقدم العطاء بأن العطاء لم يرس عليه، أو (2) بعد ثمانية وعشرين يوماً من انتهاء نفاذية عطاء مقدم العطاء.

وبالتالي، فإن أي طلب للدفع تحت هذه الكفالة يجب أن يستلم منا في المكتب في ذلك التاريخ أو قبله.

تخضع هذه الكفالة للقوانين الموحدة لطلب الضمانات، الصادرة وفقاً للقانون العراقي.

[توقيع (تواقيع) الممثل (الممثلين) المخول (المخولين)]

Authorization of the Manufacturing Party

The bidder has to request from the manufacturing party to fill this form according to the specified instructions. This letter of authorization shall be on paper with a logo of the manufacturing party and signed by the person authorized to sign the required documents for the factory, and the bidder shall enclose them in his bid if referred to in the bid data sheet.

Date (Insert the date, day/month/year to submit the bid)

No. of general tender (Insert number of tender)

Alternate No. (Insert identification number if the bid was for an alternate person)

To (Insert name of buyer) Where

We (Insert full name of factory), the official manufacturers of (Insert type of the manufactured material), we own the plants located on (Insert full address of plants owned by the manufacturing party), we authorize (Insert full name of bidder) to submit his bid which includes supplying of commodities listed later on and manufactured by us (insert name of commodity with a brief description), we authorize him to negotiate and sign the contract.

Hereby, we submit this complete guarantee and undertaking according to the provisions of Para (27) of the general conditions of the contract for commodities offered by the bidder.

Signature (Insert signatures of the authorized representative personnel for the manufacturing party)

Name (Names of authorized representatives of the manufacturing party) Position (Insert position)

Duly authorized to sign this authorization on behalf

of (Insert full name of the bidder) Signature (Insert

signature)

Date (Day/Month/Year)

تحويل الجهة المصنعة

على مقدم العطاء الطلب من الجهة المصنعة ملء هذه الاستمارة بموجب الارشادات المحددة. يجب ان تكون رسالة التحويل هذه على الورق متوج بشعار الجهة المصنعة وموقعة من الشخص المخول بتوقيع الوثائق الملزمة للمصنع. وعلى مقدم العطاء ارفاقها في عطائه اذا تمت الاشارة الى ذلك في ورقة بيانات العطاء.

التاريخ (ادخل التاريخ يوم , شهر , سنة لمعد تقديم العطاء)

رقم المناقصة العامة (ادخل رقم المناقصة)

الرقم البديل (ادخل رقم التعريف اذا كان هذا العطاء لشخص بديل)

الى (ادخل اسم المشتري)

حيث ان

نحن (ادخل اسم المصنع بالكامل) ، المصنعين الرسميين ل(ادخل نوع المادة المصنعة) نمتلك المعامل الكائنة (ادخل العنوان الكامل لمعامل الجهة المصنعة) نخول (ادخل اسم مقدم العطاء الكامل) لتقديم عطائه المتضمن تجهيز السلع المدرجة لاحقا والمصنعة من قبلنا (ادخل اسم السلعة مع وصف مختصر لها) نخوله لاحقا للتفاوض وتوقيع العقد.

وبموجب هذا, فنحن نقدم الضمان الكامل و التعهد استناداً لاحكام الفقرة 27 من الشروط العامة للعقد للسلع المعروضة من مقدم العطاء

التوقيع (ادخل توقيع الاشخاص المخولين الممثلين للجهة المصنعة)

الاسم (اسماء المخولين الممثلين للجهة المصنعة)

المنصب (ادخل المنصب)

المخول اصولياً بتوقيع هذا التحويل نيابة عن (ادخل الاسم الكامل لمقدم العقد)

التوقيع (ادخل التوقيع)

التاريخ(اليوم, الشهر , السنة)

القسم الخامس : الدول المؤهلة

التأهيل لتوفير السلع , تنفيذ الاشغال , والخدمات في العقود الممولة من المشتري:

Eligibility to provide commodities or execute the works or services in the contracts financed by the buyer:

1. The buyer has the right to allow organizations and personnel of all countries to supply commodities or execute the works or offer services to the projects financed by the Iraqi government, and as an exception, it prevents organizations in countries or the commodities manufactured in the countries from participating in tenders in the following cases:

A- The legislations or prevailing regulations prohibit the employer's country from establishing commercial relations with that country, provided, the buyer is convinced that such prohibition will not prevent achieving fruitful competition to supply the commodities or execute the works.

B- In response to the decision issued by the United Nations / Security Council under chapter seven of the constitution of the United Nations which prohibit the country of the buyer from contracting to import any commodities or pay any amounts to the country of the bidder.

2. For the review of the bidders thereon, we include the commodities, services and organizations that are prohibited from participating in this tender according to the mentioned instructions.

1. للمشتري الحق في السماح للمؤسسات والاشخاص من الدول كافة لتجهيز السلع او تنفيذ الاشغال او تقديم الخدمات للمشاريع الممولة من قبل الحكومة العراقية . وكاستثناء تمنع المؤسسات في الدول او السلع المصنعة في الدول من المشاركة في المناقصات وفي الحالات الآتية:

(أ) إذا كانت التشريعات او التعليمات الرسمية السارية تحظر دولة مقدم العطاء من اقامة العلاقات التجارية مع دولة المشتري شريطة ان يكون المشتري مقتنعاً بان مثل هذا الحظر لن يحول دون تحقيق التنافس المثمر لتجهيز السلع او تنفيذ الاشغال.

(ب) نتيجة الاستجابة لقرار صادر من الامم المتحدة / مجلس الامن تحت الفصل السابع من دستور الامم المتحدة تحظر بموجبه على دولة المشتري استيراد اية سلع او دفع اية مبالغ لدولة مقدم العطاء.

2. ولغرض اطلاع مقدمي العطاءات على ذلك, ندرج السلع والخدمات والمؤسسات المحظورة من الاشتراك في هذه المناقصة بموجب الارشادات انفا.

أ- فيما يتعلق بالفقرة 1-(أ) أعلاه.

إسرائيل

ب- فيما يتعلق بالفقرة 1-(ب) أعلاه.

a) Regarding Para 1-(A) above.

Israel

b) Regarding Para 1-(B) above.

Requirements of Supplying for

**The Contracts of Supplying
Commodities**

متطلبات التجهيز
لعقود تجهيز السلع

Section Six: Schedule of Requirements for

القسم السادس: جدول المتطلبات
لعقود تجهيز السلع

The Contracts of Supplying Commodities

Contents

المحتويات

- 1- List of Commodities and Schedule of Delivery
خطأ! الإشارة المرجعية غير معرّفة.
- 2- List of Services Related to the Commodities
and Schedule of Completion خطأ! الإشارة
المرجعية غير معرّفة.
- 3- Technical Specifications خطأ! الإشارة المرجعية غير
معرّفة.
- 4- Drawings خطأ! الإشارة المرجعية غير معرّفة.
- 5- Test and Engineering Inspection خطأ!
الإشارة المرجعية غير معرّفة.

1. قائمة السلع وجدول التسليم
2. قائمة الخدمات المتصلة بها وجدول الاكمال
3. المواصفات الفنية
4. المخططات
5. الاختبار والفحص الهندسي

Notes about Preparing the Schedule of Requirements

The buyer includes the schedule of requirements in the bid documents, and each one has to cover in minimum a description of commodities and services that will be provided in addition to the schedule of the delivery.

The objective of the schedule of requirements is to provide sufficient information that enables the bidders to prepare their bids accurately and effectively, especially the schedule of prices which there is a special form for it in section four.

In addition to that, the schedule of requirements and the schedule of prices must be essential in case there are differences in quantities upon awarding the contract according to Para (41) of the instructions to bidders.

The timings and date of supplying the commodities must be specified accurately, and taking into consideration:

a. The rules of delivery conditions specified in the instructions to bidders according to INCOTERMS rules (rules of FCA, FOB, CIP, CIF, EXW) which specifies the methods of delivering the commodities to the carrier.

b. The date specified in the documents regarding the obligations of the buyer as much as it concerns (issuing the letter of acceptance "letter of award", signing the contract, opening and affixing the letters of credits)

ملاحظات حول أعداد جدول المتطلبات

يضمن المشتري جدول المتطلبات في وثائق العطاء، ويجب أن تغطي كحد أدنى وصفاً للسلع والخدمات التي سيتم تزويدها بالإضافة إلى جدول التسليم.

إن هدف جدول المتطلبات هو توفير معلومات كافية تمكن مقدمي العطاء من إعداد عطاءاتهم بشكل دقيق وفعال، وخاصة جدول الأسعار، الذي يوجد له نموذج خاص في القسم الرابع.

بالإضافة إلى ذلك، يجب أن يكون جدول المتطلبات و جدول الأسعار أساسيان في حالة وجود فروق في الكميات عند إرساء العطاء وفقاً للفقرة 41 من التعليمات لمقدمي العطاء.

يجب ان تكون توقيتات وزمن تجهيز السلع محددة بصورة دقيقة مع الاخذ بنظر الاعتبار:

أ. القواعد الخاصة بشروط التسليم المحددة في التعليمات لمقدمي العطاءات وفقاً لقواعد الإنكوترم (قواعد FCA, FOB, CIP, CIF, EXW) والتي تحدد طرق تسليم السلع إلى الناقل.

ب. التاريخ المحدد في الوثائق ازاء التزامات المشتري قدر تعلق الامر (باصدار كتاب القبول (كتاب الاحالة), توقيع العقد , فتح وتثبيت الاعتمادات المستندية).

1- List of Goods and Delivery Schedule

Line Item N°	Description of Goods	Quantity	Physical unit	Final (Project Site) Destination DDP –SRC	Delivery Date		
					Earliest Delivery Date	Latest Delivery Date	Bidder's offered Delivery date [to be provided by the bidder]
A	B	C	D	E	F	A	B
1.	710F DIVE MET MESH PADS FOR MIST ELIMINATERS MATERIAL:MONEL YORK STYLE E431 OF 0.27mm WIRE DIAMETER CONSTRUCTED IN-SECTIONS WITH 144 KG/M3 DENSITY TO SUIT OUR OPERATION CONDITIONS IT WILL BE SUPPLIED IN SEGMENTS WITH NET TO BE ASSEMBLED INSIDE A VESSEL OF 18" DIA MANHOLE Operation pressure: 6 bar.g Operating temperation 55 c Material : Fuel gas Composition Wt% H2S 15 PPM H2 12.9 Methane 65.5 Ethane 10.4 Propane 4.7 i-Butane 2.06 n-Butane 2.06 i-Pentane 0.3 n-Pentane 0.3 C6 0.3	SET	6	DDP –SRC warehouse / Basra		180 days	

	<p>Co2 0.9 SIZE OF SET 150mm THICK. X800mm DIA FORMED OF TWO PIECES As shown in shape no1</p>						
<p>2</p>	<p>804F DIVE MET MESH PADS FOR MIST ELIMINATORS MATERIAL:MONEL YORK STYLE E431 OF 0.27mm WIRE DIAMETER CONSTRUCTED IN-SECTIONS WITH 144 KG/M3 DENSITY TO SUIT OUR OPERATION CONDITIONS IT WILL BE SUPPLIED IN SEGMENTS WITH NET TO BE ASSEMBLED INSIDE A VESSEL OF 20" DIA MANHOLE Operation pressure: 25 bar.g Operating temperation 45 c Material : perforate & Rich hydrogen Composition Wt% H2 15.1 Methane 14.7 Ethane 21.9 Propane 20.5 i-Butane 6.8 n-Butane 7.2</p>	<p>SET</p>	<p>6</p>	<p>DDP – SRC warehous e / Basra</p>		<p>180 days</p>	

	<p>i-Pentane 4.3 n-Pentane 2.2 C6 7.3 SIZE OF SET 150mm THICK. X500mm DIA FORMED OF TWO PIECES As shown in shape no 2</p>						
<p>3</p>	<p>7501-D5104 DIVE MET MESH PADS FOR MIST ELIMINATES MATERIAL : MONEL 400 YORK STYLE E431 OF 0.27 WIRE DIAMETER CONSTRUCTED IN-SECTION WITH 144 KG/M3 DENSITY TO SUIT OUR OPERATION CONDITIONS IT WILL BE SUPPLIED IN SEGMENTS WITH NET TO BE ASSEMBLED INSIDE A VESSEL OF 24" DIA MANHOLE Function: product separator Operation pressure: 23 bar.g Operating temperation 45 c Gas flow rate: 387 kg/hr Specification of fluid : reactor effluent Component Wt% Hydrogen 44.96 Methane 14.354 Ethane 10.869 Propane 7.621 i-Butane 2.227 n-Butane 2.336 i-Pentane 0.459 n-Pentane 0.245</p>	<p>SET</p>	<p>6</p>	<p>DDP –SRC warehouse / Basra</p>		<p>180 days</p>	

	<p>cyclopentane 0 C6 2.101 Heavy naphtha 11.636 Water 1.657 Hydrogen sulphide 1.481 Ammonia 0.0535 SIZE OF SET 350 mm THICK. X 1800 mm DIA FORMED OF FOUR PIECES As shown in shape no 3</p>						
<p>4</p>	<p>7501-D5106 DIVE MET MESH PADS FOR MIST ELIMINATES MATERIAL : TP 321 YORK STYLE E431 OF 0.27 WIRE DIAMETER CONSTRUCTED IN-SECTION WITH 144 KG/M3 DENSITY TO SUIT OUR OPERATION CONDITIONS IT WILL BE SUPPLIED IN SEGMENTS WITH NET TO BE ASSEMBLED INSIDE A VESSEL OF TOP MANHOLE Function: k.o.DRUM Operation pressure: 23 bar .g Gas flow rate: 387 kg/hr Operating temperation 45 c Specification of fluid: hydrogen gas Component Wt% Hydrogen 44.96 Methane 14.354 Ethane 10.869 Propane 7.621</p>	<p>SET</p>	<p>6</p>	<p>DDP –SRC warehouse / Basra</p>		<p>180 days</p>	

SRCQP23-D083

	<p>i-Butane 2.227 n-Butane 2.336 i-Pentane 0.459 n-Pentane 0.245 cyclopentane 0 C6 2.101 Heavy naphtha 11.636 Water 1.657 Hydrogen sulphide 1.481 Ammonia 0.0535 SIZE OF SET 150 mm THICK. X 600 mm DIA FORMED OF ONE PIECE As shown in shape no 4</p>						
5	<p>7502-D5203 DIVE MET MESH PADS FOR MIST ELIMINATES MATERIAL : 1.4301YORK STYLE E431 OF 0.27 WIRE DIAMETER CONSTRUCTED IN-SECTION WITH 144 KG/M3 DENSITY TO SUIT OUR OPERATION CONDITIONS IT WILL BE SUPPLIED IN SEGMENTS WITH NET TO BE ASSEMBLED INSIDE A VESSEL OF 18" MANHOLE Function: K.O.DRUM Operation pressure: 15.9 bar.g Operating temperation 43 c gas flow rate:8183 kg/hr Specification of fluid :Hydrocarbons+H2</p>	SET	6	DDP –SRC warehouse / Basra		180 days	

SRCQP23-D083

	<p>Component wt%</p> <p>Hydrogen 12.9</p> <p>Methane 12.4</p> <p>Ethane 22.5</p> <p>Propane 24.1</p> <p>i-Butane 8.7</p> <p>n-butane 9.5</p> <p>c 5+ 10.0</p> <p>SIZE OF SET 150 mm THICK. X 900 mm DIA FORMED OF THREE PIECES</p> <p>As shown in shape no 5</p>						
6	<p>7502-D5202</p> <p>DIVE MET MESH PADS FOR MIST ELIMINATORS</p> <p>MATERIAL: 1.4301YORK STYLE E431 OF 0.27mm WIRE DIAMETER CONSTRUCTED</p> <p>IN-SECTIONS WITH 144 KG/M3 DENSITY TO SUIT OUR OPERATION CONDITIONS IT WILL BE SUPPLIED INSIDE A VESSEL OF 24" DIA MANHOLE</p> <p>Function: separator drum</p>	SET	6	DDP –SRC warehouse / Basra		180 days	

	<p>Operation pressure: 16 bar.g Operating temperature 43 c gas flow rate:49234 kg/hr Specification of fluid: un stabilized reformat +H2</p> <table border="0"> <tr> <td>Component</td> <td>VOL%</td> </tr> <tr> <td>Hydrogen</td> <td>12.9</td> </tr> <tr> <td>Methane</td> <td>12.4</td> </tr> <tr> <td>Ethane</td> <td>22.5</td> </tr> <tr> <td>Propane</td> <td>24.1</td> </tr> <tr> <td>i-Butane</td> <td>8.7</td> </tr> <tr> <td>n-butane</td> <td>9.5</td> </tr> <tr> <td>C5+</td> <td>10.0</td> </tr> </table> <p>SIZE OF SET 150mm THICK X 2000mm DIA FORMED OF SEVEN PIECES As shown in shape no 6</p>	Component	VOL%	Hydrogen	12.9	Methane	12.4	Ethane	22.5	Propane	24.1	i-Butane	8.7	n-butane	9.5	C5+	10.0						
Component	VOL%																						
Hydrogen	12.9																						
Methane	12.4																						
Ethane	22.5																						
Propane	24.1																						
i-Butane	8.7																						
n-butane	9.5																						
C5+	10.0																						
7	<p>D19 DIVE MET MESH PADS FOR MIST ELIMINATORS MATERIAL: SS 304 YORK STYLE E431 OF 0.27mm WIRE DIAMETER CONSTRUCTED IN-SECTIONS WITH 144 KG/M3 DENSITY TO SUIT OUR OPERATION</p>	SET	6	DDP –SRC warehouse / Basra		180 days																	

	<p>CONDITIONS IT WILL BE SUPPLIED INSIDE A VESSEL OF 20" DIA MANHOLE Function: De-Ethanizer Reflux drum. of fluid: LPG spg =0.565 g/cm³</p> <p>Operation pressure: 32 kg/cm²</p> <p>Operating temperature 40 c</p> <p>flow rate:10090 kg/hr max</p> <p>Specification Component</p> <p>Ethane <2% mol % or vol %</p> <p>Propane 40-60%</p> <p>Butane 40-60%</p> <p>Pentane < 2%</p> <p>SIZE OF SET 200mm THICK X 1200mm DIA FORMED OF FOUR PIECES As shown in shape no 7</p>						
8	<p>D19 DIVE MET MESH PADS FOR MIST ELIMINATORS MATERIAL: SS 304 YORK STYLE E431 OF 0.27mm WIRE DIAMETER CONSTRUCTED IN-SECTIONS</p>	NOS	6	DDP – SRC		180 days	

<p>WITH 144 KG/M3 DENSITY TO SUIT OUR OPERATION CONDITIONS IT WILL BE SUPPLIED INSIDE A VESSEL OF 20" DIA MANHOLE Function: De-Ethanizer Reflux drum. of fluid: LPG spg =0.565 g/cm3 Operation pressure: 32 kg/cm2 Operating temperation 40 c flow rate:10090 kg/hr max Specification Component</p> <table border="0"> <tr> <td>Ethane</td> <td><2% mol % or vol %</td> </tr> <tr> <td>Propane</td> <td>40-60%</td> </tr> <tr> <td>Butane</td> <td>40-60%</td> </tr> <tr> <td>Pentane</td> <td>< 2%</td> </tr> </table> <p>SIZE OF SET 150mm THICK X 200mm DIA FORMED OF ONE PIECES As shown in shape no 7</p>	Ethane	<2% mol % or vol %	Propane	40-60%	Butane	40-60%	Pentane	< 2%			warehous e / Basra			
Ethane	<2% mol % or vol %													
Propane	40-60%													
Butane	40-60%													
Pentane	< 2%													

9	<p>D20 DIVE MET MESH PADS FOR MIST ELIMINATORS MATERIAL: SS 304 YORK STYLE E431 OF 0.27mm WIRE DIAMETER CONSTRUCTED IN-SECTIONS WITH 144 KG/M3 DENSITY TO SUIT OUR OPERATION CONDITIONS IT WILL BE SUPPLIED INSIDE A VESSEL OF 20" DIA MANHOLE</p> <p>Function: c3/c4 splitter reflux drum</p> <p>Operation pressure: 14.8 kg/cm2</p> <p>Operating temperation 40 c</p> <p>flow rate:8710 kg/hr max</p> <p>Specification of fluid : propane 0.511 g/cm3 component</p> <p>ethan :1-5%</p> <p>Propane ≥ 95%</p> <p>Butane 1-5%</p> <p>SIZE OF SET 250mm THICK X 1600mm DIA FORMED OF FOUR PIECES</p>	SET	6	DDP – SRC warehouse / Basra	180 days		
---	--	-----	---	-----------------------------------	-------------	--	--

	<p>As shown in shape no 8</p>						
<p>10</p>	<p>D22 DIVE MET MESH PADS FOR MIST ELIMINATORS MATERIAL: SS 316 YORK STYLE E431 OF 0.27mm WIRE DIAMETER CONSTRUCTED IN-SECTIONS WITH 144 KG/M3 DENSITY TO SUIT OUR OPERATION CONDITIONS IT WILL BE SUPPLIED INSIDE A VESSEL OF 20" DIA MANHOLE Function: LPG Sulfur Operation pressure: 19.5 kg/cm2 Operating temperation 44 c flow rate:6960 kg/hr Specification of fluid :lpg sp.gr 0.554 g/cm3 component methan < 1% ethan :4-6% Propane 30-60% Butane 30-60%</p>	<p>SET</p>	<p>6</p>	<p>DDP –SRC warehouse / Basra</p>		<p>180 days</p>	

	<p>Pentane < 2%</p> <p>Total sulphur 100-1000 ppm</p> <p>SIZE OF SET 150mm THICK X 900mm DIA FORMED OF THREE PIECES</p>						
11	<p>D22 DIVE MET MESH PADS FOR MIST ELIMINATORS MATERIAL: SS 316 YORK STYLE E431 OF 0.27mm WIRE DIAMETER CONSTRUCTED IN-SECTIONS WITH 144 KG/M3 DENSITY TO SUIT OUR OPERATION CONDITIONS IT WILL BE SUPPLIED INSIDE A VESSEL OF 20" DIA MANHOLE Function: lpg selfer Operation pressure: 19.5 kg/cm2 Operating temperation 44 c flow rate:6960 kg/hr Specification of fluid :lpg sp.gr 0.554 g/cm3 component methan < 1%</p>	SET	6	DDP –SRC warehouse / Basra		180 days	

	<p>ethan :4-6%</p> <p>Propane 30-60%</p> <p>Butane 30-60%</p> <p>Pentane < 2%</p> <p>Total sulphur 100-1000 ppm</p> <p>SIZE OF SET 350mm THICK X 2000mm DIA FORMED OF FIVE PIECES</p>						
12	<p>D23 DIVE MET MESH PADS FOR MIST ELIMINATORS MATERIAL: SS 316 YORK STYLE E431 OF 0.27mm WIRE DIAMETER CONSTRUCTED IN-SECTIONS WITH 144 KG/M3 DENSITY TO SUIT OUR OPERATION CONDITIONS IT WILL BE SUPPLIED INSIDE A VESSEL OF 20" DIA MANHOLE Function: lpg /caustic wash drum Operation pressure: 19 kg/cm2 Operating temperation 44 c flow rate:6960 kg/hr Specification of fluid :lpg sp.gr 0.554 g/cm3 component</p>	SET	6	DDP –SRC warehouse / Basra		180 days	

	<p>methan :less than 1%</p> <p>ethan :4-6%</p> <p>Propane 30-60%</p> <p>Butane 30-60%</p> <p>Pentane < 5%</p> <p>Naoh 50 %vol.</p> <p>C5 LESS OR EQUAL 2%</p> <p>Total Sulphur 50ppm max</p> <p>SIZE OF SET 200mm THICK X 2000mm DIA FORMED OF FIVE PIECES</p>						
13	<p>D23</p> <p>DIVE MET MESH PADS FOR MIST ELIMINATORS</p> <p>MATERIAL: SS 316 YORK STYLE E431 OF 0.27mm WIRE DIAMETER CONSTRUCTED IN-SECTIONS WITH 144 KG/M3 DENSITY TO SUIT OUR OPERATION CONDITIONS IT WILL BE SUPPLIED INSIDE A VESSEL OF 20" DIA MANHOLE</p> <p>Function: lpg /caustic wash drum</p> <p>Operation pressure: 19 kg/cm2</p> <p>Operating temperation 44 c</p> <p>flow rate:6960 kg/hr</p>	SET	6	DDP –SRC warehouse / Basra		180 days	

	<p>Specification of fluid :lpg sp.gr 0.554 g/cm3</p> <p>component</p> <p>methan :less than 1%</p> <p>ethan :4-6%</p> <p>Propane 30-60%</p> <p>Butane 30-60%</p> <p>Pentane < 5%</p> <p>Naoh 50 %vol.</p> <p>C5 LESS OR EQUAL 2%</p> <p>Total Sulphur 50ppm max</p> <p>SIZE OF SET 150mm THICK X 900mm DIA FORMED OF THREE Pieces</p>						
14	<p>D25</p> <p>DIVE MET MESH PADS FOR MIST ELIMINATORS</p> <p>MATERIAL: SS 316 YORK STYLE E431 OF 0.27mm WIRE DIAMETER CONSTRUCTED IN-SECTIONS WITH 144 KG/M3 DENSITY TO SUIT OUR OPERATION CONDITIONS IT WILL BE SUPPLIED INSIDE A VESSEL OF 20" DIA MANHOLE</p>	NOS	6	DDP – SRC warehouse / Basra		180 days	

	<p>Function: Amine flash drum. Operation pressure: 5 kg/cm2 Operating temperature: 42 c flow rate:2800 kg/hr Specification of fluid: Dea sol 25%. Spg=1.05(relative to water) Sour gas spg =1.19(relative to air) Component DEA solution 25% concentration 50% vol. Sour gas 50%vol SIZE 150mm THICK X 150mm DIA FORMED OF ONE PIECE</p>						
15	<p>D26 DIVE MET MESH PADS FOR MIST ELIMINATORS MATERIAL: SS 316 YORK STYLE E431 OF 0.27mm WIRE DIAMETER CONSTRUCTED IN-SECTIONS WITH 144 KG/M3 DENSITY TO SUIT OUR</p>	NOS	12	DDP – SRC warehouse / Basra		180 days	

OPERATION CONDITIONS IT
 WILL BE SUPPLIED INSIDE A VESSEL OF 24" DIA
 MANHOLE
 Function: Regenerator reflux drum
 Operation
 pressure: 0.8 kg/cm²
 Operating temperature: 43 c
 flow rate:390 kg/hr
 Specification of fluid: sour water sp.g.=0.990
 Component
 Sour water 50% vol.
 Sour gas 50% vol
 SIZE 150mm THICK X 150mm DIA FORMED OF ONE
 PIECE

16	<p>D19 DIVE MET MESH PADS FOR MIST ELIMINATORS MATERIAL: SS 316L YORK STYLE E431 OF 0.27mm WIRE DIAMETER CONSTRUCTED IN-SECTIONS WITH 144 KG/M3 DENSITY TO SUIT OUR OPERATION CONDITIONS IT WILL BE SUPPLIED INSIDE A VESSEL OF 24" DIA MANHOLE Function: De-Ethanizer Reflux drum. of fluid: LPG spg =0.565 g/cm3 Operation pressure: 32 kg/cm2 Operating temperation 40 c flow rate:10090 kg/hr max Specification Component</p> <table border="0"> <tr> <td>Ethane</td> <td><2% mol % or vol %</td> </tr> <tr> <td>Propane</td> <td>40-60%</td> </tr> <tr> <td>Butane</td> <td>40-60%</td> </tr> <tr> <td>Pentane</td> <td>< 2%</td> </tr> </table>	Ethane	<2% mol % or vol %	Propane	40-60%	Butane	40-60%	Pentane	< 2%	SET	6	DDP – SRC warehouse / Basra	180 days		
Ethane	<2% mol % or vol %														
Propane	40-60%														
Butane	40-60%														
Pentane	< 2%														

	<p>SIZE OF SET 200mm THICK X 1200mm DIA FORMED OF FOUR PIECES</p>						
<p>17</p>	<p>D19 DIVE MET MESH PADS FOR MIST ELIMINATORS MATERIAL: SS 316L YORK STYLE E431 OF 0.27mm WIRE DIAMETER CONSTRUCTED IN-SECTIONS WITH 144 KG/M3 DENSITY TO SUIT OUR OPERATION CONDITIONS IT WILL BE SUPPLIED INSIDE A VESSEL OF 24" DIA MANHOLE Function: De-Ethanizer Reflux drum. of fluid: LPG spg =0.565 g/cm3 Operation pressure: 32 kg/cm2 Operating temperation 40 c flow rate:10090 kg/hr max Specification Component Ethane <2% mol % or vol % Propane 40-60% Butane 40-60% Pentane < 2% SIZE 150mm THICK X 200mm DIA FORMED OF ONE PIECE</p>	<p>NOS</p>	<p>6</p>	<p>DDP –SRC warehouse / Basra</p>		<p>180 days</p>	

18	<p>D20 DIVE MET MESH PADS FOR MIST ELIMINATORS MATERIAL: SS 316L YORK STYLE E431 OF 0.27mm WIRE DIAMETER CONSTRUCTED IN-SECTIONS WITH 144 KG/M3 DENSITY TO SUIT OUR OPERATION CONDITIONS IT WILL BE SUPPLIED INSIDE A VESSEL OF 24" DIA MANHOLE Function: c3/c4 splitter reflux drum</p> <p>Operation pressure: 14.8 kg/cm2</p> <p>Operating temperation 40 c</p> <p>flow rate:8710 kg/hr max</p> <p>Specification of fluid : propane 0.511 g/cm3</p> <p>component</p> <p>ethan :1-5%</p> <p>Propane ≥ 95%</p> <p>Butane 1-5%</p>	SET	6	DDP –SRC warehouse / Basra		180 days	

	SIZE OF SET 250mm THICK X 1600mm DIA FORMED OF FOUR PIECES					
19	D22 DIVE MET MESH PADS FOR MIST ELIMINATORS MATERIAL: SS 316 YORK STYLE E431 OF 0.27mm WIRE DIAMETER CONSTRUCTED IN-SECTIONS WITH 144 KG/M3 DENSITY TO SUIT OUR OPERATION CONDITIONS IT WILL BE SUPPLIED INSIDE A VESSEL OF 24" DIA MANHOLE SIZE OF SET 150mm THICK X 900mm DIA FORMED OF THREE PIECES	SET	6	DDP –SRC warehouse / Basra	180 days	
20	D22 DIVE MET MESH PADS FOR MIST ELIMINATORS MATERIAL: SS 316 YORK STYLE E431 OF 0.27mm WIRE DIAMETER CONSTRUCTED IN-SECTIONS WITH 144 KG/M3 DENSITY TO SUIT OUR OPERATION CONDITIONS IT WILL BE SUPPLIED INSIDE A VESSEL OF 24" DIA MANHOLE SIZE OF SET 350mm THICK X 2000mm DIA FORMED OF FIVE PIECES	SET	6	DDP –SRC warehouse / Basra	180 days	

21	<p>D23 DIVE MET MESH PADS FOR MIST ELIMINATORS MATERIAL: SS 316 YORK STYLE E431 OF 0.27mm WIRE DIAMETER CONSTRUCTED IN-SECTIONS WITH 144 KG/M3 DENSITY TO SUIT OUR OPERATION CONDITIONS IT WILL BE SUPPLIED INSIDE A VESSEL OF 24" DIA MANHOLE SIZE OF SET 200mm THICK X 2000mm DIA FORMED OF FIVE PIECES</p>	SET	6	DDP –SRC warehouse / Basra		180 days	
22	<p>D23 DIVE MET MESH PADS FOR MIST ELIMINATORS MATERIAL: SS 316 YORK STYLE E431 OF 0.27mm WIRE DIAMETER CONSTRUCTED IN-SECTIONS WITH 144 KG/M3 DENSITY TO SUIT OUR OPERATION CONDITIONS IT WILL BE SUPPLIED INSIDE A VESSEL OF 24" DIA MANHOLE SIZE OF SET 150mm THICK X 900mm DIA FORMED OF THREE PIECES</p>	SET	6	DDP –SRC warehouse / Basra		180 days	
23	<p>D25 DIVE MET MESH PADS FOR MIST ELIMINATORS MATERIAL: SA 516 Gr70 YORK STYLE E431 OF 0.27mm WIRE DIAMETER CONSTRUCTED IN-SECTIONS WITH 144 KG/M3 DENSITY TO SUIT OUR OPERATION CONDITIONS IT WILL BE SUPPLIED INSIDE A VESSEL OF 24" DIA MANHOLE</p>	NOS	6	DDP –SRC warehouse / Basra		180 days	

<p>Function: Amine flash drum. Operation pressure: 5 kg/cm2 Operating temperature: 42 c flow rate:2800 kg/hr Specification of fluid: Dea sol 25%. Spg=1.05(relative to water) Sour gas spg =1.19(relative to air) Component DEA solution 25% concentration 50% vol. Sour gas 50%vol SIZE 150mm THICK X 150mm DIA FORMED OF ONE PIECE</p>						
--	--	--	--	--	--	--

2. List of Related Services and Completion Schedule(N/A)

Service N°	Description of Service	Quantity	Physical Unit	Place where Services shall be performed	Final Completion Date of Services
1					

3. Technical Specifications

“Summary of Technical Specifications. The Goods and Related Services shall comply with following Technical Specifications and Standards:

<i>Item No</i>	<i>Name of Goods or Related Service</i>	<i>Technical Specifications and Standards</i>

<p style="text-align: center;">1</p>	<p style="text-align: center;">MESH PADS</p>	<p>710F DIVE MET MESH PADS FOR MIST ELIMINATORS MATERIAL:MONEL YORK STYLE E431 OF 0.27mm WIRE DIAMETER CONSTRUCTED IN-SECTIONS WITH 144 KG/M3 DENSITY TO SUIT OUR OPERATION CONDITIONS IT WILL BE SUPPLIED IN SEGMENTS WITH NET TO BE ASSEMBLED INSIDE A VESSEL OF 18" DIA MANHOLE Operation pressure: 6 bar.g Operating temperation 55 c Material : Fuel gas Composition Wt% H2S 15 PPM H2 12.9 Methane 65.5 Ethane 10.4 Propane 4.7 i-Butane 2.06 n-Butane 2.06 i-Pentane 0.3 n-Pentane 0.3 C6 0.3 Co2 0.9 SIZE OF SET 150mm THICK. X800mm DIA FORMED OF TWO PIECES As shown in shape no 1</p>
---	---	---

		<p>For all spare part must be:-</p> <ul style="list-style-type: none"> 1- Each spare part must be in a wooden box 2- Sea worthy case packed
<p>2</p>	<p>MESH PADS</p>	<p>804F DIVE MET MESH PADS FOR MIST ELIMINATORS MATERIAL:MONEL YORK STYLE E431 OF 0.27mm WIRE DIAMETER CONSTRUCTED IN-SECTIONS WITH 144 KG/M3 DENSITY TO SUIT OUR OPERATION CONDITIONS IT WILL BE SUPPLIED IN SEGMENTS WITH NET TO BE ASSEMBLED INSIDE A VESSEL OF 20" DIA MANHOLE Operation pressure: 25 bar.g Operating temperation 45 c Material : perforate & Rich hydrogen Composition Wt% H2 15.1 Methane 14.7</p>

		<p>Ethane 21.9 Propane 20.5 i-Butane 6.8 n-Butane 7.2 i-Pentane 4.3 n-Pentane 2.2 C6 7.3</p> <p>SIZE OF SET 150mm THICK. X500mm DIA FORMED OF TWO PIECES</p> <p>As shown in shape no 2</p> <p>For all spare part must be:-</p> <ul style="list-style-type: none"> 1- Each spare part must be in a wooden box 2- Sea worthy case packed
<p>3</p>	<p>MESH PADS</p>	<p>7501-D5104</p> <p>DIVE MET MESH PADS FOR MIST ELIMINATES</p> <p>MATERIAL : MONEL 400 YORK STYLE E431 OF 0.27 WIRE DIAMETER</p> <p>CONSTRUCTED IN-SECTION WITH 144 KG/M3 DENSITY TO SUIT OUR OPERATION CONDITIONS IT WILL BE SUPPLIED IN SEGMENTS WITH NET TO BE ASSEMBLED INSIDE A VESSEL OF 24" DIA MANHOLE</p> <p>Function: product separator</p> <p>Operation pressure: 23 bar.g</p> <p>Operating temperation 45 c</p>

		<p>Gas flow rate: 387 kg/hr</p> <p>Specification of fluid : reactor effluent</p> <table border="0"> <thead> <tr> <th>Component</th> <th>Wt%</th> </tr> </thead> <tbody> <tr> <td>Hydrogen</td> <td>44.96</td> </tr> <tr> <td>Methane</td> <td>14.354</td> </tr> <tr> <td>Ethane</td> <td>10.869</td> </tr> <tr> <td>Propane</td> <td>7.621</td> </tr> <tr> <td>i-Butane</td> <td>2.227</td> </tr> <tr> <td>n-Butane</td> <td>2.336</td> </tr> <tr> <td>i-Pentane</td> <td>0.459</td> </tr> <tr> <td>n-Pentane</td> <td>0.245</td> </tr> <tr> <td>cyclopentane</td> <td>0</td> </tr> <tr> <td>C6</td> <td>2.101</td> </tr> <tr> <td>Heavy naphtha</td> <td>11.636</td> </tr> <tr> <td>Water</td> <td>1.657</td> </tr> <tr> <td>Hydrogen sulphide</td> <td>1.481</td> </tr> <tr> <td>Ammonia</td> <td>0.0535</td> </tr> </tbody> </table> <p>SIZE OF SET 350 mm THICK. X 1800 mm DIA FORMED OF FOUR PIECES</p> <p>As shown in shape no 3</p> <p>For all spare part must be:-</p> <ol style="list-style-type: none"> 1- Each spare part must be in a wooden box 2- Sea worthy case packed 	Component	Wt%	Hydrogen	44.96	Methane	14.354	Ethane	10.869	Propane	7.621	i-Butane	2.227	n-Butane	2.336	i-Pentane	0.459	n-Pentane	0.245	cyclopentane	0	C6	2.101	Heavy naphtha	11.636	Water	1.657	Hydrogen sulphide	1.481	Ammonia	0.0535
Component	Wt%																															
Hydrogen	44.96																															
Methane	14.354																															
Ethane	10.869																															
Propane	7.621																															
i-Butane	2.227																															
n-Butane	2.336																															
i-Pentane	0.459																															
n-Pentane	0.245																															
cyclopentane	0																															
C6	2.101																															
Heavy naphtha	11.636																															
Water	1.657																															
Hydrogen sulphide	1.481																															
Ammonia	0.0535																															

<p style="text-align: center;">4</p>	<p style="text-align: center;">MESH PADS</p>	<p>7501-D5106 DIVE MET MESH PADS FOR MIST ELIMINATES MATERIAL : TP 321 YORK STYLE E431 OF 0.27 WIRE DIAMETER CONSTRUCTED IN-SECTION WITH 144 KG/M3 DENSITY TO SUIT OUR OPERATION CONDITIONS IT WILL BE SUPPLIED IN SEGMENTS WITH NET TO BE ASSEMBLED INSIDE A VESSEL OF TOP MANHOLE Function: k.o.DRUM Operation pressure: 23 bar .g Gas flow rate: 387 kg/hr Operating temperation 45 c Specification of fluid: hydrogen gas</p> <table border="0"> <thead> <tr> <th style="text-align: left;">Component</th> <th style="text-align: right;">Wt%</th> </tr> </thead> <tbody> <tr> <td>Hydrogen</td> <td style="text-align: right;">44.96</td> </tr> <tr> <td>Methane</td> <td style="text-align: right;">14.354</td> </tr> <tr> <td>Ethane</td> <td style="text-align: right;">10.869</td> </tr> <tr> <td>Propane</td> <td style="text-align: right;">7.621</td> </tr> <tr> <td>i-Butane</td> <td style="text-align: right;">2.227</td> </tr> <tr> <td>n-Butane</td> <td style="text-align: right;">2.336</td> </tr> <tr> <td>i-Pentane</td> <td style="text-align: right;">0.459</td> </tr> <tr> <td>n-Pentane</td> <td style="text-align: right;">0.245</td> </tr> <tr> <td>cyclopentane</td> <td style="text-align: right;">0</td> </tr> <tr> <td>C6</td> <td style="text-align: right;">2.101</td> </tr> <tr> <td>Heavy naphtha</td> <td style="text-align: right;">11.636</td> </tr> <tr> <td>Water</td> <td style="text-align: right;">1.657</td> </tr> <tr> <td>Hydrogen sulphide</td> <td style="text-align: right;">1.481</td> </tr> <tr> <td>Ammonia</td> <td style="text-align: right;">0.0535</td> </tr> </tbody> </table>	Component	Wt%	Hydrogen	44.96	Methane	14.354	Ethane	10.869	Propane	7.621	i-Butane	2.227	n-Butane	2.336	i-Pentane	0.459	n-Pentane	0.245	cyclopentane	0	C6	2.101	Heavy naphtha	11.636	Water	1.657	Hydrogen sulphide	1.481	Ammonia	0.0535
Component	Wt%																															
Hydrogen	44.96																															
Methane	14.354																															
Ethane	10.869																															
Propane	7.621																															
i-Butane	2.227																															
n-Butane	2.336																															
i-Pentane	0.459																															
n-Pentane	0.245																															
cyclopentane	0																															
C6	2.101																															
Heavy naphtha	11.636																															
Water	1.657																															
Hydrogen sulphide	1.481																															
Ammonia	0.0535																															

		<p>SIZE OF SET 150 mm THICK. X 600 mm DIA FORMED OF ONE PIECE</p> <p>As shown in shape no 4</p> <p>For all spare part must be:-</p> <ul style="list-style-type: none"> 1- Each spare part must be in a wooden box 2- Sea worthy case packed
<p>5</p>	<p>MESH PADS</p>	<p>7502-D5203</p> <p>DIVE MET MESH PADS FOR MIST ELIMINATES</p> <p>MATERIAL : 1.4301 YORK STYLE E431 OF 0.27 WIRE DIAMETER</p> <p>CONSTRUCTED IN-SECTION WITH 144 KG/M3 DENSITY TO SUIT OUR</p> <p>OPERATION CONDITIONS IT WILL BE SUPPLIED IN SEGMENTS WITH NET TO BE ASSEMBLED INSIDE A VESSEL OF 18" MANHOLE</p> <p>Function: K.O.DRUM</p> <p>Operation pressure: 15.9 bar.g</p> <p>Operating temperation 43 c</p> <p>gas flow rate:8183 kg/hr</p> <p>Specification of fluid :Hydrocarbons+H2</p>

		<p>Component wt%</p> <p>Hydrogen 12.9</p> <p>Methane 12.4</p> <p>Ethane 22.5</p> <p>Propane 24.1</p> <p>i-Butane 8.7</p> <p>n-butane 9.5</p> <p>c 5+ 10.0</p> <p>SIZE OF SET 150 mm THICK. X 900 mm DIA FORMED OF THREE PIECES</p> <p>As shown in shape no 5</p> <p>For all spare part must be:-</p> <p> 1- Each spare part must be in a wooden box</p> <p> 2- Sea worthy case packed</p>
<p>6</p>	<p>MESH PADS</p>	<p>7502-D5202</p> <p>DIVE MET MESH PADS FOR MIST ELIMINATORS</p> <p>MATERIAL: 1.4301 YORK STYLE E431 OF 0.27mm WIRE DIAMETER CONSTRUCTED</p> <p>IN-SECTIONS WITH 144 KG/M3 DENSITY TO SUIT OUR OPERATION CONDITIONS IT WILL BE SUPPLIED INSIDE A VESSEL OF 24" DIA MANHOLE</p> <p>Function: separator drum</p> <p>Operation pressure: 16 bar.g</p> <p>Operating temperation 43 c</p> <p>gas flow rate:49234 kg/hr</p>

		<p>Specification of fluid: un stabilized reformat +H2</p> <table border="0"> <thead> <tr> <th>Component</th> <th>VOL%</th> </tr> </thead> <tbody> <tr> <td>Hydrogen</td> <td>12.9</td> </tr> <tr> <td>Methane</td> <td>12.4</td> </tr> <tr> <td>Ethane</td> <td>22.5</td> </tr> <tr> <td>Propane</td> <td>24.1</td> </tr> <tr> <td>i-Butane</td> <td>8.7</td> </tr> <tr> <td>n-butane</td> <td>9.5</td> </tr> <tr> <td>C5+</td> <td>10.0</td> </tr> </tbody> </table> <p>SIZE OF SET 150mm THICK X 2000mm DIA FORMED OF SEVEN PIECES</p> <p>As shown in shape no 6</p> <p>For all spare part must be:-</p> <ol style="list-style-type: none"> 1- Each spare part must be in a wooden box 2- Sea worthy case packed 	Component	VOL%	Hydrogen	12.9	Methane	12.4	Ethane	22.5	Propane	24.1	i-Butane	8.7	n-butane	9.5	C5+	10.0
Component	VOL%																	
Hydrogen	12.9																	
Methane	12.4																	
Ethane	22.5																	
Propane	24.1																	
i-Butane	8.7																	
n-butane	9.5																	
C5+	10.0																	

<p>7</p>	<p>MESH PADS</p>	<p>D19 DIVE MET MESH PADS FOR MIST ELIMINATORS MATERIAL: SS 304 YORK STYLE E431 OF 0.27mm WIRE DIAMETER CONSTRUCTED IN-SECTIONS WITH 144 KG/M3 DENSITY TO SUIT OUR OPERATION CONDITIONS IT WILL BE SUPPLIED INSIDE A VESSEL OF 20" DIA MANHOLE Function: De-Ethanizer Reflux drum. of fluid: LPG spg =0.565 g/cm3 Operation pressure: 32 kg/cm2 Operating temperation 40 c flow rate:10090 kg/hr max Specification Component Ethane <2% mol % or vol % Propane 40-60% Butane 40-60% Pentane < 2% SIZE OF SET 200mm THICK X 1200mm DIA FORMED OF FOUR PIECES As shown in shape no 7 For all spare part must be:-</p>
----------	------------------	--

		<p>1- Each spare part must be in a wooden box 2- Sea worthy case packed</p>
<p>8</p>	<p>MESH PADS</p>	<p>D19 DIVE MET MESH PADS FOR MIST ELIMINATORS MATERIAL: SS 304 YORK STYLE E431 OF 0.27mm WIRE DIAMETER CONSTRUCTED IN-SECTIONS WITH 144 KG/M3 DENSITY TO SUIT OUR OPERATION CONDITIONS IT WILL BE SUPPLIED INSIDE A VESSEL OF 20" DIA MANHOLE Function: De-Ethanizer Reflux drum. of fluid: LPG spg =0.565 g/cm3</p>

		<p>Operation pressure: 32 kg/cm²</p> <p>Operating temperature 40 c</p> <p>flow rate: 10090 kg/hr max</p> <p>Specification Component</p> <p>Ethane <2% mol % or vol %</p> <p>Propane 40-60%</p> <p>Butane 40-60%</p> <p>Pentane < 2%</p> <p>SIZE OF SET 150mm THICK X 200mm DIA FORMED OF ONE PIECE</p> <p>As shown in shape no 7</p> <p>For all spare part must be:-</p> <ol style="list-style-type: none">1- Each spare part must be in a wooden box2- Sea worthy case packed
--	--	--

<p>9</p>	<p>MESH PADS</p>	<p>D20 DIVE MET MESH PADS FOR MIST ELIMINATORS MATERIAL: SS 304 YORK STYLE E431 OF 0.27mm WIRE DIAMETER CONSTRUCTED IN-SECTIONS WITH 144 KG/M3 DENSITY TO SUIT OUR OPERATION CONDITIONS IT WILL BE SUPPLIED INSIDE A VESSEL OF 20" DIA MANHOLE</p> <p>Function: c3/c4 splitter reflux drum</p> <p>Operation pressure: 14.8 kg/cm2</p> <p>Operating temperation 40 c</p> <p>flow rate:8710 kg/hr max</p> <p>Specification of fluid : propane 0.511 g/cm3 component</p> <p>ethan :1-5%</p> <p>Propane ≥ 95%</p> <p>Butane 1-5%</p> <p>SIZE OF SET 250mm THICK X 1600mm DIA FORMED OF FOUR PIECES</p> <p>As shown in shape no 8</p> <p>For all spare part must be:- 1- Each spare part must be in a wooden box</p>
----------	------------------	--

		<p>2- Sea worthy case packed</p>
<p>10</p>	<p>MESH PADS</p>	<p>D22 DIVE MET MESH PADS FOR MIST ELIMINATORS MATERIAL: SS 316 YORK STYLE E431 OF 0.27mm WIRE DIAMETER CONSTRUCTED IN-SECTIONS WITH 144 KG/M3 DENSITY TO SUIT OUR OPERATION CONDITIONS IT WILL BE SUPPLIED INSIDE A VESSEL OF 20" DIA MANHOLE Function: LPG Sulfur</p>

		<p>Operation pressure: 19.5 kg/cm²</p> <p>Operating temperature 44 c</p> <p>flow rate:6960 kg/hr</p> <p>Specification of fluid :lpg sp.gr 0.554 g/cm³</p> <p>component</p> <p>methan < 1%</p> <p>ethan :4-6%</p> <p>Propane 30-60%</p> <p>Butane 30-60%</p> <p>Pentane < 2%</p> <p>Total sulpher 100-1000 ppm</p> <p>SIZE OF SET 150mm THICK X 900mm DIA FORMED OF THREE PIECES As shown in shape no 8 For all spare part must be:-</p> <ol style="list-style-type: none">1- Each spare part must be in a wooden box2- Sea worthy case packed
--	--	--

<p style="text-align: center;">11</p>	<p style="text-align: center;">MESH PADS</p>	<p>D22 DIVE MET MESH PADS FOR MIST ELIMINATORS MATERIAL: SS 316 YORK STYLE E431 OF 0.27mm WIRE DIAMETER CONSTRUCTED IN-SECTIONS WITH 144 KG/M3 DENSITY TO SUIT OUR OPERATION CONDITIONS IT WILL BE SUPPLIED INSIDE A VESSEL OF 20" DIA MANHOLE Function: LPG Sulfur</p> <p>Operation pressure: 19.5 kg/cm2</p> <p>Operating temperation 44 c</p> <p>flow rate:6960 kg/hr</p> <p>Specification of fluid :lpg sp.gr 0.554 g/cm3</p> <p>component</p> <table border="0"> <tr> <td>methan</td> <td style="text-align: right;">< 1%</td> </tr> <tr> <td>ethan</td> <td style="text-align: right;">:4-6%</td> </tr> <tr> <td>Propane</td> <td style="text-align: right;">30-60%</td> </tr> <tr> <td>Butane</td> <td style="text-align: right;">30-60%</td> </tr> <tr> <td>Pentane</td> <td style="text-align: right;">< 2%</td> </tr> </table> <p>Total sulpher 100-1000 ppm</p> <p>SIZE OF SET 350mm THICK X 2000mm DIA FORMED OF FIVE PIECES</p>	methan	< 1%	ethan	:4-6%	Propane	30-60%	Butane	30-60%	Pentane	< 2%
methan	< 1%											
ethan	:4-6%											
Propane	30-60%											
Butane	30-60%											
Pentane	< 2%											

		<p>For all spare part must be:-</p> <ol style="list-style-type: none"> 1- Each spare part must be in a wooden box 2- Sea worthy case packed
<p>12</p>	<p>MESH PADS</p>	<p>D23 DIVE MET MESH PADS FOR MIST ELIMINATORS MATERIAL: SS 316 YORK STYLE E431 OF 0.27mm WIRE DIAMETER CONSTRUCTED IN-SECTIONS WITH 144 KG/M3 DENSITY TO SUIT OUR OPERATION CONDITIONS IT WILL BE SUPPLIED INSIDE A VESSEL OF 20" DIA MANHOLE Function: lpg /caustic wash drum Operation pressure: 19 kg/cm2</p>

		<p>Operating temperation 44 c</p> <p>flow rate:6960 kg/hr</p> <p>Specification of fluid :lpg sp.gr 0.554 g/cm3</p> <p>component</p> <p>methan :less than 1%</p> <p>ethan :4-6%</p> <p>Propane 30-60%</p> <p>Butane 30-60%</p> <p>Pentane < 5%</p> <p>Naoh 50 %vol.</p> <p>C5 LESS OR EQUAL 2%</p> <p>Total Sulphur 50ppm max</p> <p>SIZE OF SET 200mm THICK X 2000mm DIA FORMED OF FIVE PIECES</p>
<p>13</p>	<p>MESH PADS</p>	<p>D23</p> <p>DIVE MET MESH PADS FOR MIST ELIMINATORS</p> <p>MATERIAL: SS 316 YORK STYLE E431 OF 0.27mm WIRE DIAMETER CONSTRUCTED</p> <p>IN-SECTIONS WITH 144 KG/M3 DENSITY TO SUIT OUR OPERATION CONDITIONS IT</p> <p>WILL BE SUPPLIED INSIDE A VESSEL OF 20" DIA MANHOLE</p> <p>Function: lpg /caustic wash drum</p>

		<p>Operation pressure: 19 kg/cm²</p> <p>Operating temperature 44 c</p> <p>flow rate:6960 kg/hr</p> <p>Specification of fluid :lpg sp.gr 0.554 g/cm³</p> <p>component</p> <p>methan :less than 1%</p> <p>ethan :4-6%</p> <p>Propane 30-60%</p> <p>Butane 30-60%</p> <p>Pentane < 5%</p> <p>Naoh 50 %vol.</p> <p>C5 LESS OR EQUAL 2%</p> <p>Total Sulphur 50ppm max</p> <p>SIZE OF SET 150mm THICK X 900mm DIA FORMED OF THREE PIECES</p> <p>For all spare part must be:-</p> <ol style="list-style-type: none"> 1- Each spare part must be in a wooden box 2- Sea worthy case packed
--	--	--

<p>14</p>	<p>MESH PADS</p>	<p>D25 DIVE MET MESH PADS FOR MIST ELIMINATORS MATERIAL: SS 316 YORK STYLE E431 OF 0.27mm WIRE DIAMETER CONSTRUCTED IN-SECTIONS WITH 144 KG/M3 DENSITY TO SUIT OUR OPERATION CONDITIONS IT WILL BE SUPPLIED INSIDE A VESSEL OF 20" DIA MANHOLE</p> <p>Function: Amine flash drum. Operation pressure: 5 kg/cm² Operating temperature: 42 c flow rate:2800 kg/hr Specification of fluid: Dea sol 25%. Spg=1.05(relative to water) Sour gas spg =1.19(relative to air)</p> <p>Component DEA solution 25% concentration 50% vol. Sour gas 50%vol SIZE 150mm THICK X 150mm DIA FORMED OF ONE PIECE</p> <p>For all spare part must be:- 1- Each spare part must be in a wooden box 2- Sea worthy case packed</p>
-----------	------------------	---

15	MESH PADS	<p>D26</p> <p>DIVE MET MESH PADS FOR MIST ELIMINATORS</p> <p>MATERIAL: SS 316 YORK STYLE E431 OF 0.27mm WIRE DIAMETER CONSTRUCTED IN-SECTIONS WITH 144 KG/M3 DENSITY TO SUIT OUR OPERATION CONDITIONS IT WILL BE SUPPLIED INSIDE A VESSEL OF 24" DIA MANHOLE</p> <p>Function: Regenerator reflux drum</p> <p>Operation</p> <p>pressure: 0.8 kg/cm²</p> <p>Operating temperature: 43 c</p> <p>flow rate:390 kg/hr</p> <p>Specification of fluid: sour water sp.g.=0.990</p> <p>Component</p> <p>Sour water 50% vol.</p> <p>Sour gas 50% vol</p> <p>SIZE 150mm THICK X 150mm DIA FORMED OF ONE PIECE</p> <p>For all spare part must be:-</p> <ol style="list-style-type: none"> 1- Each spare part must be in a wooden box 2- Sea worthy case packed
----	-----------	---

<p style="text-align: center;">16</p>	<p style="text-align: center;">MESH PADS</p>	<p>D19 DIVE MET MESH PADS FOR MIST ELIMINATORS MATERIAL: SS 316L YORK STYLE E431 OF 0.27mm WIRE DIAMETER CONSTRUCTED IN-SECTIONS WITH 144 KG/M3 DENSITY TO SUIT OUR OPERATION CONDITIONS IT WILL BE SUPPLIED INSIDE A VESSEL OF 24" DIA MANHOLE Function: De-Ethanizer Reflux drum. of fluid: LPG spg =0.565 g/cm3 Operation pressure: 32 kg/cm2 Operating temperation 40 c flow rate:10090 kg/hr max Specification Component</p> <table border="0" style="width: 100%;"> <tr> <td style="width: 60%;">Ethane</td> <td style="text-align: right;"><2% mol % or vol %</td> </tr> <tr> <td>Propane</td> <td style="text-align: right;">40-60%</td> </tr> <tr> <td>Butane</td> <td style="text-align: right;">40-60%</td> </tr> <tr> <td>Pentane</td> <td style="text-align: right;">< 2%</td> </tr> </table> <p>SIZE OF SET 200mm THICK X 1200mm DIA FORMED OF FOUR PIECES</p> <p>For all spare part must be:-</p>	Ethane	<2% mol % or vol %	Propane	40-60%	Butane	40-60%	Pentane	< 2%
Ethane	<2% mol % or vol %									
Propane	40-60%									
Butane	40-60%									
Pentane	< 2%									

		<p>1- Each spare part must be in a wooden box 2- Sea worthy case packed</p>								
<p>17</p>	<p>MESH PADS</p>	<p>D19 DIVE MET MESH PADS FOR MIST ELIMINATORS MATERIAL: SS 316L YORK STYLE E431 OF 0.27mm WIRE DIAMETER CONSTRUCTED IN-SECTIONS WITH 144 KG/M3 DENSITY TO SUIT OUR OPERATION CONDITIONS IT WILL BE SUPPLIED INSIDE A VESSEL OF 24" DIA MANHOLE Function: De-Ethanizer Reflux drum. of fluid: LPG spg =0.565 g/cm3 Operation pressure: 32 kg/cm2 Operating temperation 40 c flow rate:10090 kg/hr max Specification Component</p> <table data-bbox="862 1109 1534 1356"> <tr> <td>Ethane</td> <td><2% mol % or vol %</td> </tr> <tr> <td>Propane</td> <td>40-60%</td> </tr> <tr> <td>Butane</td> <td>40-60%</td> </tr> <tr> <td>Pentane</td> <td>< 2%</td> </tr> </table>	Ethane	<2% mol % or vol %	Propane	40-60%	Butane	40-60%	Pentane	< 2%
Ethane	<2% mol % or vol %									
Propane	40-60%									
Butane	40-60%									
Pentane	< 2%									

		<p>SIZE 150mm THICK X 200mm DIA FORMED OF ONE PIECE</p> <p>For all spare part must be:-</p> <ul style="list-style-type: none"> 1- Each spare part must be in a wooden box 2- Sea worthy case packed
<p>18</p>	<p>MESH PADS</p>	<p>D20</p> <p>DIVE MET MESH PADS FOR MIST ELIMINATORS</p> <p>MATERIAL: SS 316 LYORK STYLE E431 OF 0.27mm WIRE DIAMETER CONSTRUCTED IN-SECTIONS WITH 144 KG/M3 DENSITY TO SUIT OUR OPERATION CONDITIONS IT WILL BE SUPPLIED INSIDE A VESSEL OF 24" DIA MANHOLE</p> <p>Function: c3/c4 splitter reflux drum</p>

		<p>Operation pressure: 14.8 kg/cm²</p> <p>Operating temperature 40 c</p> <p>flow rate:8710 kg/hr max</p> <p>Specification of fluid : propane 0.511 g/cm³</p> <p>component</p> <p>ethan :1-5%</p> <p>Propane ≥ 95%</p> <p>Butane 1-5%</p> <p>SIZE OF SET 250mm THICK X 1600mm DIA FORMED OF FOUR PIECES</p> <p>For all spare part must be:-</p> <ul style="list-style-type: none">1- Each spare part must be in a wooden box2- Sea worthy case packed
--	--	---

<p>19</p>	<p>MESH PADS</p>	<p>D22 DIVE MET MESH PADS FOR MIST ELIMINATORS MATERIAL: SS 316 YORK STYLE E431 OF 0.27mm WIRE DIAMETER CONSTRUCTED IN-SECTIONS WITH 144 KG/M3 DENSITY TO SUIT OUR OPERATION CONDITIONS IT WILL BE SUPPLIED INSIDE A VESSEL OF 24" DIA MANHOLE SIZE OF SET 150mm THICK X 900mm DIA FORMED OF THREE PIECES</p> <p>For all spare part must be:- 1- Each spare part must be in a wooden box 2- Sea worthy case packed</p>
<p>20</p>	<p>MESH PADS</p>	<p>D22 DIVE MET MESH PADS FOR MIST ELIMINATORS MATERIAL: SS 316 YORK STYLE E431 OF 0.27mm WIRE DIAMETER CONSTRUCTED IN-SECTIONS WITH 144 KG/M3 DENSITY TO SUIT OUR OPERATION CONDITIONS IT WILL BE SUPPLIED INSIDE A VESSEL OF 24" DIA MANHOLE SIZE OF SET 350mm THICK X 2000mm DIA FORMED OF FIVE PIECES</p> <p>For all spare part must be:- 1- Each spare part must be in a wooden box</p>

		<p>2- Sea worthy case packed</p>
<p>21</p>	<p>MESH PADS</p>	<p>D23 DIVE MET MESH PADS FOR MIST ELIMINATORS MATERIAL: SS 316 YORK STYLE E431 OF 0.27mm WIRE DIAMETER CONSTRUCTED IN-SECTIONS WITH 144 KG/M3 DENSITY TO SUIT OUR OPERATION CONDITIONS IT WILL BE SUPPLIED INSIDE A VESSEL OF 24" DIA MANHOLE SIZE OF SET 200mm THICK X 2000mm DIA FORMED OF FIVE PIECES</p> <p>For all spare part must be:-</p> <ul style="list-style-type: none"> 1- Each spare part must be in a wooden box 2- Sea worthy case packed

<p>22</p>	<p>MESH PADS</p>	<p>D23 DIVE MET MESH PADS FOR MIST ELIMINATORS MATERIAL: SS 316 YORK STYLE E431 OF 0.27mm WIRE DIAMETER CONSTRUCTED IN-SECTIONS WITH 144 KG/M3 DENSITY TO SUIT OUR OPERATION CONDITIONS IT WILL BE SUPPLIED INSIDE A VESSEL OF 24" DIA MANHOLE SIZE OF SET 150mm THICK X 900mm DIA FORMED OF THREE PIECES</p> <p>For all spare part must be:- 1- Each spare part must be in a wooden box 2- Sea worthy case packed</p>
<p>23</p>	<p>MESH PADS</p>	<p>D25 DIVE MET MESH PADS FOR MIST ELIMINATORS MATERIAL: SA 516 Gr70 YORK STYLE E431 OF 0.27mm WIRE DIAMETER CONSTRUCTED IN-SECTIONS WITH 144 KG/M3 DENSITY TO SUIT OUR OPERATION CONDITIONS IT WILL BE SUPPLIED INSIDE A VESSEL OF 24" DIA MANHOLE Function: Amine flash drum. Operation pressure: 5 kg/cm² Operating temperation: 42 c flow rate:2800 kg/hr Specification of fluid: Dea sol 25%.</p>

		<p>Spg=1.05(relative to water) Sour gas spg =1.19(relative to air) Component DEA solution 25% concentration 50% vol. Sour gas 50%vol SIZE 150mm THICK X 150mm DIA FORMED OF ONE PIECE</p> <p>For all spare part must be:-</p> <ol style="list-style-type: none">1- Each spare part must be in a wooden box2- Sea worthy case packed
--	--	--

4. Drawings

Shape no1

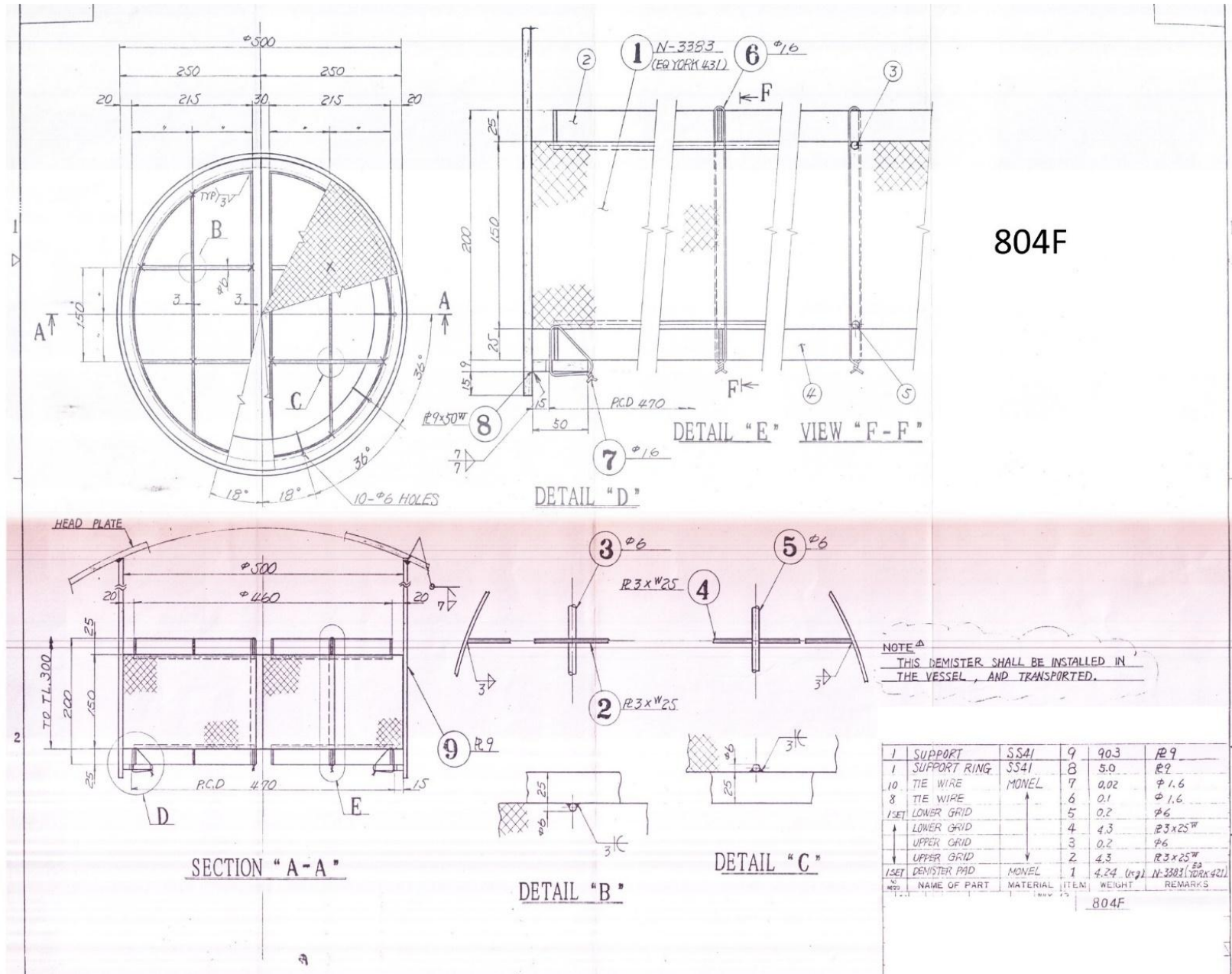

Shape no 2

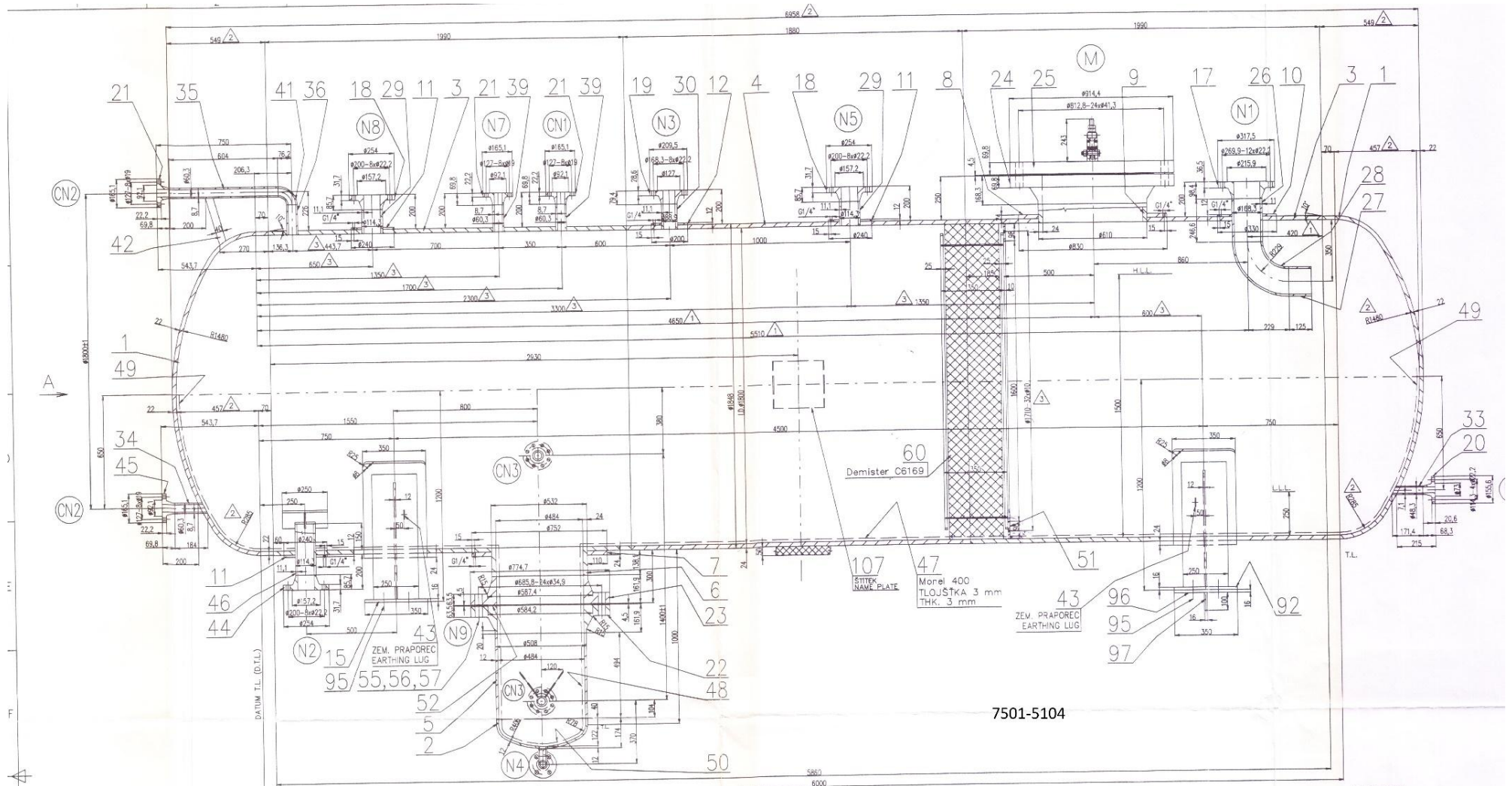

Shape no 3

SRCQP23-D083

Shape no 4

S

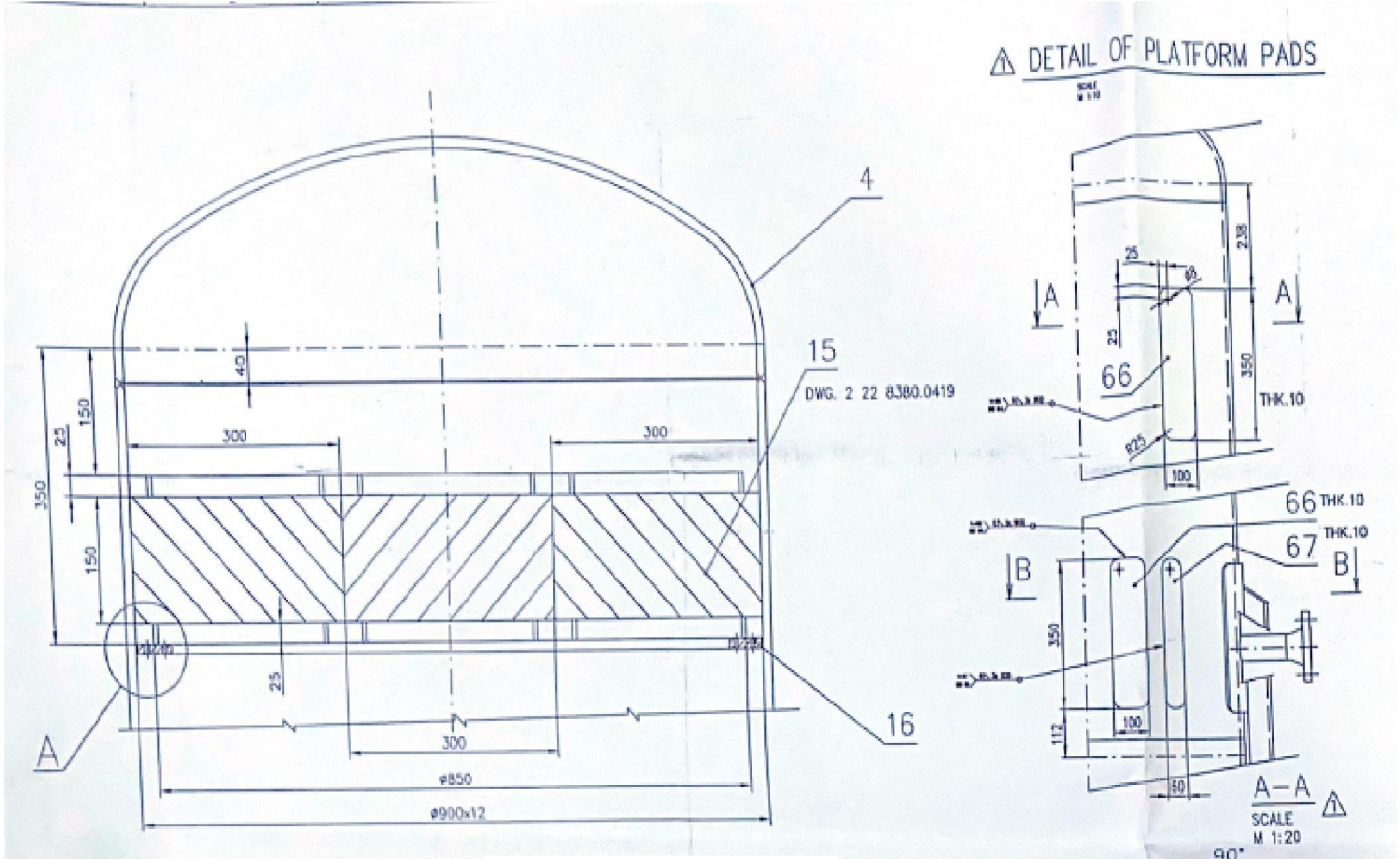

7502-d5203

Shape no 5

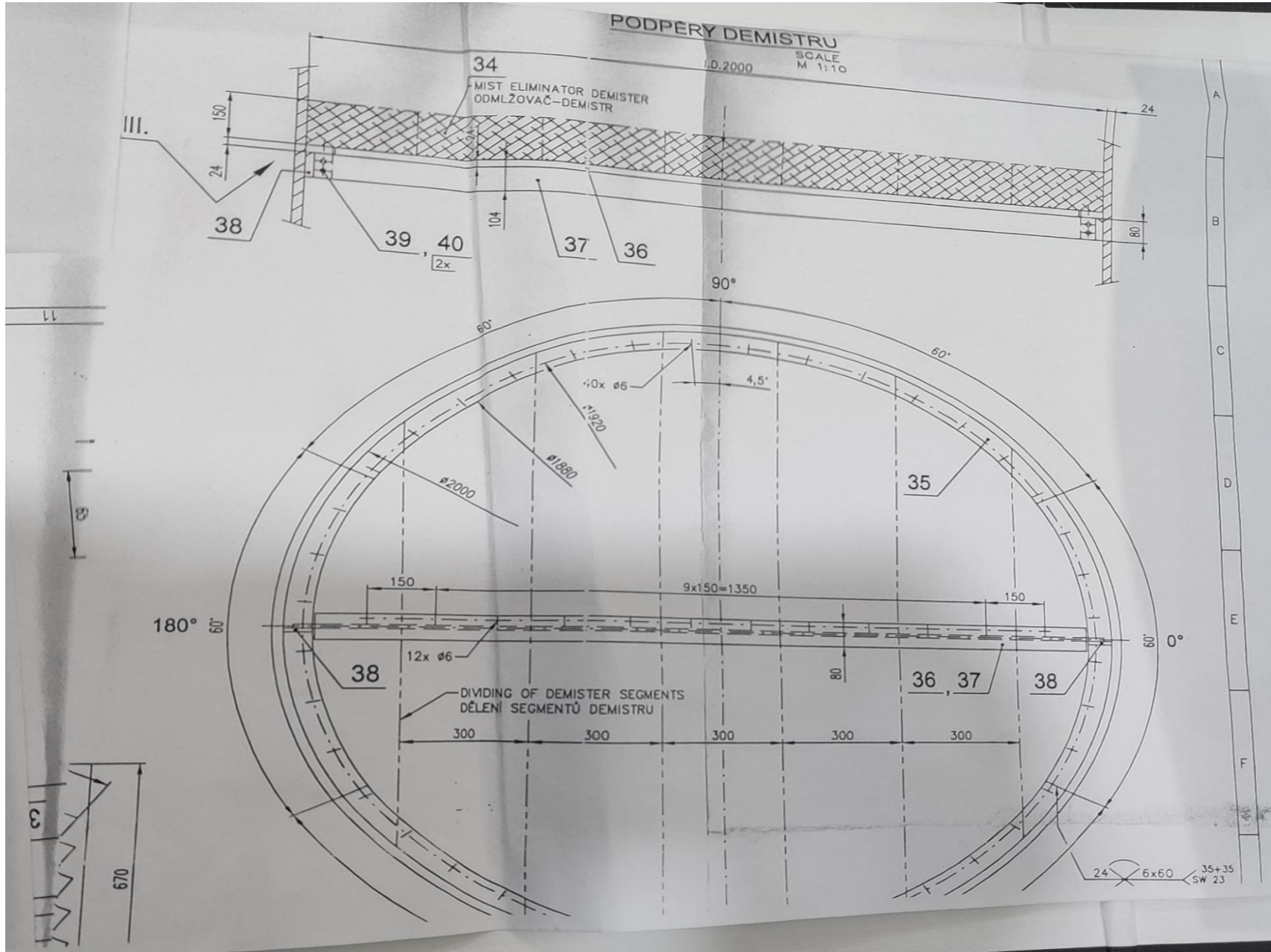

Shape no 6

SRCQP23-D083

shape no7

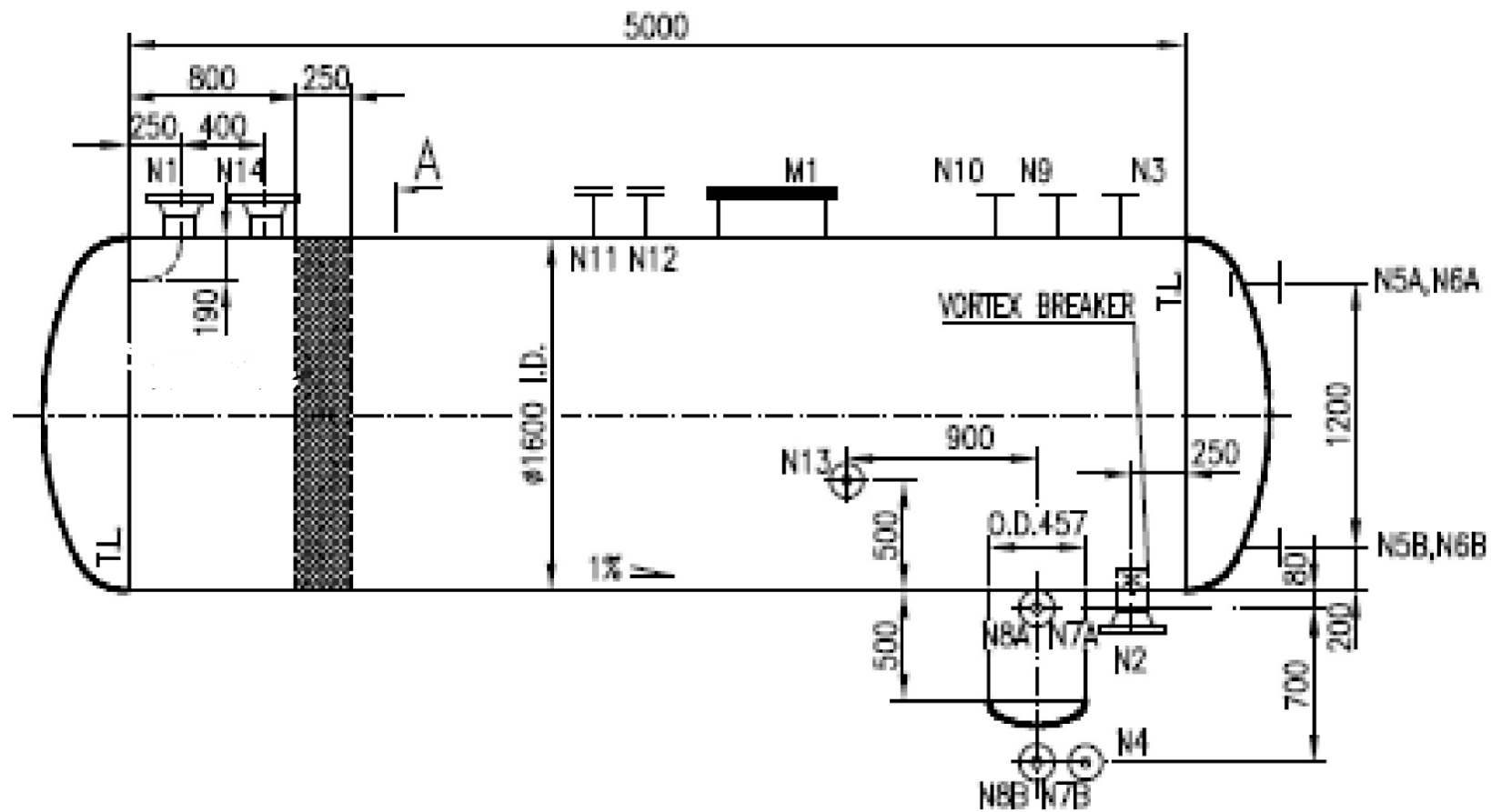

d20

shape no 8

5. Inspections and Tests

List of Inspections and Tests		
Line Item No	Brief Description of Item	Inspection and/or Test
	FOR ALL SPARE PARTS	Provide SRC with Third party inspection certificate from one of the an international inspection companies fixed below :: 1-BUREAU VERITAS 2-TUV RHEINLAND 3-ATG 4-INTERTEK GLOBAL 5- SGC 6-Alrookal 7-Rina

Section Seven: General Conditions of the Contract for The Contracts of Supplying Commodities

القسم السابع: الشروط العامة للعقد لعقود تجهيز السلع

Section Seven:General Conditions of the Contract.....	133	التعاريف	.1
1- Definitions.....	133	وثائق العقد	.2
2- Contract Documents.....	134	الاحتيال و الفساد	.3
3- Corruptions and Fraud	134	التفسير	.4
4- Interpretation	خطأ! الإشارة المرجعية غير معرّفة.	اللغة	.5
5- Language	خطأ! الإشارة المرجعية غير معرّفة.	المشروع المشترك	.6
6- Joint Venture or Group of Companies or Organizations	138	اهلية مقدمي العطاء	.7
7- Qualification.....	خطأ! الإشارة المرجعية غير معرّفة.	مذكرات التبليغ	.8
8- Notification Memos.....	139	القانون الحاكم	.9
9- Governing Law	139	حل النزاعات	.10
10- Settlement of Disputes	139	التفتيش والمراجعة من المشتري	.11
11- Audit and Review by the Buyer	140	نطاق التجهيز	.12
12- Scope of Supply	140	التسليم والوثائق	.13
13- Delivery and Documents	140	مسؤولية المجهز	.14
14- Supplier's Responsibilities.....	141	سعر العقد	.15
15- Contract Price.....	141	شروط الدفع	.16
16- Terms of Payment.....	141	الضرائب والرسوم	.17
17- Taxes and Fees.....	142	ضمان حسن الاداء	.18
18- Good Performance Guarantee	142	حقوق النشر	.19
19- Copy rights	143		

SRCQP23-D083

20- Confidential Information	143
21- Subcontracts	144
22- Specifications and Standards.....	145
23- Packaging and Documents	145
24- Insurance.....	146
25- Transportation	146
26- Test and Engineering Inspection.....	146
27- Delay Penalties	148
28- Manufacturer's Guarantee.....	148
29- Indemnification for Patents.....	149
30- Limits of Liability	151
31- Change in Laws and Regulations.....	151
32- Force Majeure	152
33-Change in Orders and Amendment to Contract.....	152
34-Extension of Term	153
35- Work Withdrawal	154
36- Waiver	156
37- Restrictions on Exports	156

المعلومات السرية	.20
عقود المقاولات الثانوية	.21
المواصفات والمقاييس	.22
التغليف والمستندات	.23
التأمين	.24
النقل	.25
الاختبار والفحص الهندسي	.26
التعويضات المقطوعة	.27
ضمان المصنع	.28
التعويض عن براءات الاختراع	.29
حدود المسؤولية	.30
التغيير في القوانين والانظمة	.31
القوة القاهرة	.32
أوامر التغيير وتعديل العقد	.33
تمديد الوقت	.34
أنهاء العقد	.35
التنازل و نقل الحقوق	.36
قيود التصدير	.37

Section Seven : General Conditions of the Contract

1- Definitions

1-1- The following words and expressions shall have the meanings stated next to each:

a- "Contract" means the agreement entered into by the Parties (Buyer and Supplier), in addition to the Contract Documents, to include all annexes and supplements thereto and any other documents referred to herein.

b- "Contract Documents" means the documents stated in the Contract Agreement, as amended.

c- "Contract Price" means the amount to be paid to the supplier as stated in the Contract, liable to increase, decrease and revision according to the Terms of Contract.

d- "Day" means the day in Gregorian calendar.

e- "Completion" means completion by the Supplier of the services related to the Contract in accordance with the terms and conditions stated in the Contract.

f- "Commodities" means the Commodities, raw materials, machines, equipments and/or other materials that should be provided by the Supplier to the Buyer under the Contract.

g- "Buyer's Country" means the country specified in the Special Conditions of the Contract.

h- "Buyer" means the (Ministry/Department) purchasing the Commodities and Related Services, as stated in the Special Conditions of the Contract.

القسم السابع: شروط العقد العامة

1. التعريفات

1-1- الكلمات والمصطلحات الأتية ستكون لها المعاني المدرجة ازاء كل منها:

(أ) "العقد" يعني الاتفاقية المبرمة بين الطرفين (المشتري و المجهز)، بالإضافة إلى وثائق العقد، بما فيها جميع الوثائق الملحقة والتمتمة، وأية وثائق أخرى المشار إليها هنا.

(ب) "وثائق العقد" تعني الوثائق المدرجة في اتفاقية العقد، بما في ذلك التعديلات.

(ج) "سعر العقد" تعني المبلغ الذي يدفع للمجهز والمحدد في العقد، وهو قابل للزيادة أو النقصان أو التعديل بحسب بنود العقد.

(د) "اليوم"، يعني يوماً في التقويم الميلادي

(هـ) "الاكتمال" معناها استكمال المجهز للخدمات المتصلة بالعقد بما يتوافق مع الشروط والبنود المدرجة في العقد.

(و) "السلع" معناها البضائع والمواد الخام والآليات والمعدات و/أو المواد الأخرى التي يجب على المجهز أن يؤمنها للمشتري بموجب العقد.

(ز) "دولة المشتري" تعني الدولة المحددة في الشروط الخاصة بالعقد.

(ح) "المشتري" تعني (الوزارة/الدائرة) المشتري للسلع والخدمات المتصلة بها، كما هي مبينة في الشروط الخاصة بالعقد.

i- "Related Services" means the services associated with the supply of Commodities , such as insurance, installation, training, primary maintenance and other obligations of the Supplier under the Contract.

j- "Subcontractor" means any natural personality or any public of private organization, or combination thereof, which contracts with the Supplier on the supply of part of the Commodities ordered or execution any part of their Related Services.

k- "Supplier" means any natural personality or any public of private organization, or combination thereof, which Bid is approved by the Buyer and is named in the Contract.

l- "Point of Delivery" is the place mentioned in the Special Conditions of the Contract.

2- Contract Documents

2-1- All the documents constituting the Contract and all parts thereof, as per their order in the Contract are interconnected and integrated and construe each other. The Contract shall be read as a whole.

3- Corruptions and Fraud

If the Buyer is fully convinced that the Supplier is involved in any fraudulent, corrupt, collusive, coercive or obstructive practice during the competition procedure or Contract execution, the Buyer shall have the right, 14 days after giving a notice thereof to the Supplier, to suspend the Supplier's work and cancel the Contact. The provisions of 35-1 shall be applied.

3-1- The Buyer (Ministry/Department) shall require the Bidders, Suppliers, Contractors or

(ط) "الخدمات المتصلة" تعني الخدمات المرافقة لتجهيز السلع، مثل التأمين والتركيب والتدريب والصيانة المبدئية وغيرها من التزامات المجهز بموجب العقد.

(ي) "المقاول الثانوي" تعني أي شخص طبيعي، أو أي مؤسسة حكومية أو خاصة، أو خليط من الاثنين، يقوم بالتعاقد مع المجهز لتأمين جزء من السلع المطلوبة أو تنفيذ أي جزء من الخدمات المتصلة بها.

(ك) "المجهز" هو أي شخص طبيعي، أو أية مؤسسة حكومية أو خاصة، أو خليط من الاثنين، الذي تمت الموافقة على عطائه من المشتري وتم تسميته في العقد.

(ل) موقع التسليم هو المكان المذكور في الشروط الخاصة بالعقد.

2. وثائق العقد

2-1- أن جميع الوثائق المكونة للعقد . (وجميع أجزائها) بحسب ترتيبها في العقد مترابطة ومتكاملة ويفسر بعضها البعض, و تتم قراءة العقد كوحدة متكاملة.

3. الفساد و الاحتيال

إذا توصل المشتري الى قناعة تامة بقيام المجهز باي من ممارسات الاحتيال أو الفساد أو التواطؤ أو القهر أو الاعاقه خلال اجراءات التنافس او تنفيذ العقد , فللمشتري الحق وبعد (14) يوما من توجيه إنذار بذلك الى المجهز ايقاف عمل المجهز والغاء العقد ويتم تطبيق احكام المادة (35) الفقرة (1-35) منها.

Advisors to adhere to the higher standards of business ethics during the period of supply and contract execution. In order to achieve this policy, the Buyer:

a- Defines, for the purpose of these provisions, the below stated terms, as follows:

1) "Corrupt Practice" means offering, giving, receiving or soliciting, directly or indirectly, anything of value to influence the actions of a public official⁷ throughout the outsourcing process or contract execution.

2) "Fraudulent Practice" means any misrepresentation or omission of any fact in view to influence the outsourcing process or contract execution.

3) "Collusive Practice" means any scheme or arrangement between two or more Bidders, with or without knowledge of the Buyer, in view to establish artificial and noncompetitive prices.

4) "Coercive Practice" means harming or threatening to harm, directly or indirectly, the persons or their properties to influence their participation in the outsourcing processes or influence the contract execution.

5) "Obstructive Practice":

First: To intentionally destroy, falsify, distort or conceal investigation-required substantial documents or give false testimony to investigators to obstruct the investigation procedures in any of the abovementioned practices through threatening, provoking or intimidating any Party and prevent it from giving any investigation-related information.

1-3 يشترط المشتري (الوزارة/الدائرة) على مقدمي العطاءات، والمجهزين، والمقاولين والمستشارين أن يلتزموا بأعلى معايير الأخلاق المهنية خلال فترة التجهيز وتنفيذ العقد. ولتحقيق هذه السياسة، فإن المشتري:

(أ) يعرف لغرض هذه الأحكام المصطلحات المدرجة في أدناه كما يأتي:

(1) "ممارسة فاسدة" تعني عرض أو إعطاء أو استلام أو استدراج أي شيء ذي قيمة سواء بشكل مباشر أو غير مباشر للتأثير على عمل مسؤول عام¹ في عملية التجهيز أو في تنفيذ العقد؛

(2) "ممارسة احتيالية" تعني تشويه الحقائق أو إغفالها للتأثير على عملية التجهيز أو تنفيذ العقد؛

(3) "ممارسات تواطئية" تعني أية خطة أو ترتيب بين اثنين أو أكثر من مقدمي العطاء، سواء بعلم من المشتري أو دون علمه، بهدف تقديم أسعار عطاء على مستويات زائفة وغير تنافسية؛

(4) "ممارسات قهرية" تعني إيذاء أو التهديد بإيذاء أشخاص أو ممتلكاتهم، بشكل مباشر أو غير مباشر، للتأثير على مشاركتهم في عملية التجهيز أو التأثير على تنفيذ عقد.

(5) ممارسات الإعاقة

اولاً. وتعني الاتلاف أو التزييف أو التغيير أو الاخفاء المتعمد للوثائق الثبوتية الخاصة بالتحقيق أو اعطاء افادة كاذبة للمحققين لإعاقة اجراءات التحقيق في اي من هذه الممارسات المذكورة انفا من خلال التهديد أو التحرش أو تخويف اي طرف لمنعه من تقديم معلومات وثيقة الصلة في التحقيق.

Second: Also means the practices that obstruct the buyer's practicing its right of auditing and revision, as per 11/Inspection and Auditing by the Bank.

3-2- Shall be dismissed from work any employee of the Supplier if it is proved that it is involved in any corrupt, fraudulent, collusive, coercive or obstructive practice during the procedures of contracting on purchasing the Commodities.

4- Interpretation

4-1- If required by the context, singular may refer to plural and vice-versa.

4-2-

a- Unless there's contradiction with any conditions in the Contract, the construction of commercial terms and rights and obligations of the Contract Parties shall as specified in the INCOTERMS.

b- CFR, FCA, CIP, EXW and other similar abbreviations, when used, shall be subject to the rules referred to in the applicable version of INCOTERMS as referred to in the Special Conditions of the Contract issued by the International Chamber of Commerce, Paris.

4-3- Entire Agreement:

The Contract consists of the entire agreement between the Buyer and the Supplier, all correspondences, negotiations and agreements (whether oral or written) made between the Parties before the date of signing the Contract shall be void.

4-4- Amendment

Any change or amendment to the Contract shall have no legal effect unless it is in writing, dated

ثانياً. كذلك تعني الأفعال التي تعوق ممارسة المشتري لحقه في التدقيق وممارسة الرقابة المنصوص عليها بالمادة (11) الفحص و التدقيق من المصرف .

2-3 يطرد من العمل أي من موظفي المجهز في حالة ثبوت تورطه في أي من ممارسات الفساد أو الاحتيال أو التواطؤ أو القهر أو الاعاقبة، أثناء إجراءات التعاقد لشراء السلع.

4. التفسير

1-4 إذا تطلب السياق ذلك قد تعني الصيغة المفردة الجمع والعكس صحيح.

2-4 (أ) ما لم يوجد تضارب مع اية شروط في العقد فإن تفسير المصطلحات التجارية والحقوق والالتزام لأطراف العقد تكون بموجب ما توضحه الانكوترم.

(ب) المصطلحات CFR, FCA, CIP, EXW والأخرى مماثلة ستكون خاضعة عند استعمالها للقواعد المشار إليها في النسخة المعمول بها من الانكوترم المشار إليه في الشروط الخاصة بالعقد والصادرة عن قبل غرفة التجارة العالمية في باريس.

3-4 كامل الاتفاقية:

يتكون العقد من كامل الاتفاقية بين المشتري والمجهز، وتبطل جميع المراسلات والمفاوضات والاتفاقيات (سواء الشفهية أو خطية) التي تمت بين الطرفين قبل تاريخ العقد.

and refers to the Contract specifically. Also, it shall be signed by a duly authorized representative of each Party.

4-5- No Assignment

a- According to 4-5-b/General Conditions of the Contract, any delay, lingerer or grace from any Party in the application of any if the Contract terms and conditions or complying with time shall not have effect on any of the other Party's rights stated in the Contract. Also, any waiver by any Party of any breach of the Contract shall not constitute a waiver of any thereafter breach (es) of the Contract.

b- Any assignment by any Party of rights, powers or right recovery under the Contract shall be in writing, dated and signed by authorized representative of the assigning Party. Also, the right and the extent of assignment shall be specified.

4-6- Contract Conditions Validity

If any provision or condition of the Contract is found to be legally prohibited, invalid or inapplicable, such prohibition, invalidity or inapplicability shall not affect the validity or applicability of any other provision or condition of the Contract.

5- Language

5-1- The Contract, and all its related correspondences and documents exchanged between the Buyer and the Supplier, shall be written in the language specified in the Special Conditions of the Contract. The supporting documents and printed matters that are considered part of the Contract can be in another language,

4-4 التعديل:

أي تغيير أو تعديل على العقد لن يكون ذا قيمة قانونية إلا إذا كان مكتوباً، ويحمل تاريخاً ويشير إلى العقد بشكل محدد، كما يجب أن يكون موقعا من ممثل مخول حسب الأصول من كلا الطرفين.

5-4 عدم التنازل:

(أ) بمقتضى البند (4-5-ب) من الشروط العامة للعقد ، لن يؤثر أو يحد أو يجحف أي تأخير أو تريت أو إمهال من لأي من الطرفين في تطبيق أي من بنود أو شروط العقد أو الالتزام في الوقت على أي من حقوق الطرف الآخر المبرمة في العقد، كذلك لا يمثل أي تنازل من اي من الطرفين عن أي خرق في العقد تنازل عن خرق لاحق أو خروق لاحقة للعقد.

(ب) أي تنازل من اي من الطرفين عن حقوق أو سلطات أو استرداد حق بموجب العقد يجب أن يتم خطياً، وأن يكون مؤرخاً وموقعاً من ممثل مخول من الطرف المتنازل، كما يجب تحديد الحق وإلى أي مدى تم التنازل عنه.

6-4 نفاذ شروط العقد

إذا تبين أن أحد أحكام أو شروط العقد ممنوعة أو باطلة أو غير قابلة للتطبيق قانوناً، فإن هذا المنع أو البطلان أو عدم القدرة على التطبيق لن يؤثر على شرعية أو تطبيق أي من الأحكام والشروط الأخرى في العقد.

5. اللغة

1-5 يجب أن يكتب العقد وجميع المراسلات والمستندات المتصلة بها المتبادلة بين المشتري والمجهز باللغة المحددة في الشروط الخاصة بالعقد. الوثائق المساندة والمطبوعات التي تعتبر

provided that these shall be accompanied with a true translation into the specified language; such translation shall be adopted for the purpose of Contract construction.

5-2- The Supplier shall be charged with all the expenses of translating any documents it submits into the approved language and shall be responsible for the accurate translation of the documents provided by the importer.

6- Joint Venture or Group of Companies or Organizations

6-1- If the Supplier is a joint venture or a group of companies or organizations, all Parties shall be considered jointly and severally liable to the Buyer for the execution of the provisions of the contract and the shall appoint one Party of them to act as authorized head to enter into obligations on behalf of the joint venture of the group of companies of organization. The JV or the group of companies or organization may not be restructured or reorganized without prior written consent by the Buyer.

7- Qualification

7-1- The Supplier and its Subcontractors shall have nationalities of eligible countries. The Supplier or its Subcontractor is considered having nationality of a country if it is a resident therein or s incorporating or holding shares in a company or registered and doing business under the provisions of the laws of such country.

7-2- All Commodities and Related Services to be supplied under the Contract and funded by the Buyer shall be originated from an eligible country. For the purpose of this Clause, the origin means the country in which the Commodities, or the commodities produced from manufacturing, processing or assembling essential components of trade mark that has substantially different

جزءاً من العقد يمكن أن تكون بلغة أخرى على أن تكون مرفقة بترجمة طبق الأصل باللغة المحددة، ولغايات تفسير العقد تعتمد هذه الترجمة.

2-5 على المجهز أن يتحمل جميع نفقات ترجمة أية وثائق يقدمها إلى اللغة المعتمدة، وتحمل مسؤولية دقة ترجمة الوثائق التي يقدمها المورد.

6. المشروع المشترك، مجموعة شركات او مؤسسات

1-6 إذا كان المجهز مشروعاً مشتركاً او مجموعة شركات و مؤسسات ، يعتبر جميع الأطراف ، مسؤولين مسؤولية مشتركة و تضامنية أمام المشتري عن تنفيذ أحكام العقد وعليهم أن يعينوا طرفاً واحداً من بينهم للعمل كرئيس مخول للدخول بالالتزامات نيابة عن المشروع المشترك او مجموعة الشركات او المؤسسات. ولا يجوز تغيير تركيبة أو تشكيلة أي من المشروع المشترك أو مجموعة الشركات او المؤسسات دون موافقة المشتري الكتابية المسبقة.

7. التأهيل

1-7 يجب ان يكون المجهز ومقاولوه الثانويون من جنسيات الدولة المؤهلة ، و يعتبر المجهز او مقاوله الثانوي حاصل على جنسية دولة ما اذا كان مقيماً فيها ، أو مؤسساً أو مشاركاً في شركة او تم تسجيله ويعمل بموجب احكام قوانين تلك الدولة.

2-7 يجب أن تكون كافة السلع والخدمات المتصلة بها المطلوب تجهيزها بموجب العقد و يتم تمويلها من المشتري ، من منشأ دولة مؤهلة ولاغراض هذا القسم فان المنشأ يعني الدولة التي فيها زراعة او تربية أو استخراج أو تصنيع أو معاملة السلع فيها او السلع الناتجة من تصنيع أو

characteristics than those of their final product, are agriculture, bred, mined, manufactured or processed.

معاملة أو تجميع مكونات أساسية ذات علامة تجارياً تختلف في خصائصها بصورة كبيرة عن خصائص المنتج النهائي الناتج عنها.

8- Notification Memos

8-1- Any notice of legal action given by a Party to the other according to the Contract shall be in writing and sent to the address specified in the Special Conditions of the Contract. "In writing" means written with receipt acknowledged.

8-2- The notice shall be deemed valid as of the date of receipt or applicability thereof, whichever is later.

8. مذكرات التبليغ

1-8 أي تبليغ موجه من أحد الأطراف إلى الآخر استناداً للعقد يجب أن يكون خطياً ومرسلاً إلى العنوان المحدد في الشروط الخاصة بالعقد. "خطياً" تعني مكتوباً مع إثبات بالاستلام.

9- Governing Law

9-1- The Contract is governed by and construed according to the applicable law in the Republic of Iraq.

2-8 تعتبر المذكرة نافذة من تاريخ استلامها أو من تاريخ سريانها، أيهما أبعد.

9. القانون الحاكم

10- Settlement of Disputes

10-1- Amicable Resolution:

The Buyer and the Supplier shall exert every reasonable effort to resolve any dispute to arise between them according or connected to the Contract through direct amicable negotiations.

1-9 يحتكم العقد ويُفسر حسب القوانين النافذة في جمهورية العراق.

10. فض النزاعات

10-2- Arbitration

Failure by the Parties to resolve the dispute within 28 days after starting the negotiations stated in 10-1, any Party may give the other a notice informing it with its intent to resort to arbitration with respect to the subject of dispute. The arbitration procedure shall not be started before the other Party's receipt of such notice. It is possible to start arbitration procedures under the Contract before or after the supply of commodities. The arbitration

1-10 الحل الرضائي:
على المشتري والمجهز أن يقوموا بكل جهد ممكن لحل أي نزاع ينشأ بينهما بموجب العقد أو فيما يتعلق بالعقد عن طريق المفاوضات الودية والمباشرة.

2-10 التحكيم :

إذا فشل الطرفان في التوصل إلى حل الخلاف أو النزاع بعد مضي (28) يوماً من بدء المفاوضات المذكورة في الفقرة (1-10) فبالإمكان أي من الطرفين تقديم إشعار إلى

procedures shall be followed according to the rules stipulated in the Special Conditions of the Contract.
10-3- The choice of arbitration does not prevent the following:

a- The Parties to continue fulfillment of their obligations according to the Contract, unless they agree otherwise.

b- The Buyer to make any due payments to the Supplier.

11- Audit and Review by the Buyer

In the Contracts resulting from direct invitation or single offer (monopoly) method, if stipulate in the Bids Data Sheet, the Buyer shall have the right to inspect the Supplier's office and check and audit its accounts and records, as well as its Subcontractors, so far as it is connected to the contract execution and/or the persons they appoint. Such accounts and records shall be audited by auditors appointed by the Buyer, if required by the Buyer.

12- Scope of Supply

12-1- The Commodities and Related Services shall be according to those specified in the Table of Requirements.

13- Delivery and Documents

13-1- As per 33-1/General Conditions of the Contract, the delivery of commodities and completing the execution of Related Services shall be according to the delivery and completion schedule stated in the Table of Requirements. The Supplier shall provide shipping details and any documents stated in the Special Conditions of the Contract.

الطرف الاخر يعلمه برغبته باللجوء الى التحكيم بصدد موضوع النزاع , ولن تتم مباشرة بإجراءات التحكيم الا بعد استلام الطرف الاخر لذلك الاشعار ، ومن الممكن المباشرة بإجراءات التحكيم بموجب العقد قبل او بعد تجهيز السلع ويتم اتباع اجراءات التحكيم بموجب القواعد المنصوص عليها في الشروط الخاصة بالعقد.

3-10 ان اختيار التحكيم لا يمنع مما يأتي:

ا. ان يستمر الطرفان في تنفيذ التزاماتهم بموجب العقد الا اذا اتفقا على غير ذلك.

ب. على المشتري ان يدفع للمجهز اية دفعات متحققة له.

11. التدقيق والمراجعة من قبل المشتري

في العقود الناجمة عن الدعوة المباشرة او اسلوب العطاء الواحد (الاحتكار) واذا نص على ذلك في ورقة بيانات العطاء يحق للمشتري بإجراء الكشف عن مكاتب المجهز ومراجعة وتدقيق حساباته وسجلاته وكذلك مقالبيه الثانويين قدر تعلق الامر بتنفيذ العقد و / او الاشخاص الذين يقومون بتعيينهم ويتم تدقيق هذه الحسابات و السجلات من مدققين يتم تعيينهم من المشتري اذا طلب المشتري ذلك .

12. نطاق التجهيز

12-1 يجب أن تكون السلع والخدمات المتصلة بها مطابقة لتلك المحددة في جدول المتطلبات.

13. التسليم والوثائق

13-1 بمقتضى الفقرة (33-1) من الشروط العامة للعقد، يكون تسليم السلع واستكمال تنفيذ الخدمات المتصلة بها مطابقا لجدول التسليم والاكمال المذكور في جدول المتطلبات. يجب أن يؤمن المجهز تفاصيل الشحن وأية وثائق أخرى بحسب ما هو مبين في الشروط الخاصة للعقد.

14- Supplier's Responsibilities

14-1- The Supplier shall provide all Commodities and Related Services stated in the Scope of Supply according to 12/General Conditions of the Contract and the Delivery and Completion Schedule and as stated in 13/General Conditions of the Contract.

15- Contract Price

15-1- The amounts earned by the Contract's Supplier from the Buyer for the Commodities and Related Services shall conform to those specified in its Bid, except for any prices duly amended according to the Special Conditions of the Contract.

16- Terms of Payment

16-1- Contract Price, to include the payments made (if applicable), shall be paid as stated in the Special Conditions of the Contract.

16-2- The Payments due to the Buyer shall be made in writing, accompanied with the receipts that describe the Commodities and Related Services executed and with the documents required as per 13/Special Conditions of the Contract, upon completion of all obligations stipulated in the Contract.

16-3- The due payments shall be made to the Supplier immediately. In no case the payment shall be delayed for more than 60 days after delivery of receipts and acceptance by the Buyer thereof.

16-4- The Supplier's due payments specified in the Contract shall be made in the currencies stated in the Contract.

16-5- Failure by the Buyer to make any due payment on time or within the period specified in the Special Conditions of the Contract, it shall pay interest on the delayed amount at the rate specified

14. مسؤوليات المجهز

1-14 يجب على المجهز أن يؤمن السلع والخدمات المتصلة بها كافة الواردة في نطاق التجهيز طبقاً للفقرة 12 من الشروط العامة للعقد، وجدول التسليم والإكمال، كما هو محدد في الفقرة 13 من الشروط العامة للعقد.

15. سعر العقد

1-15 يجب أن تتطابق المبالغ التي يتقاضاها المجهز في العقد من المشتري مقابل السلع والخدمات المتصلة بها مع الاسعار المحددة منه في عطائه باستثناء اية اسعار معدلة اصولياً استناداً للشروط الخاصة بالعقد.

16. شروط الدفع

1-16 سعر العقد، بما في ذلك الدفعات المقدمة (إذا كان ذلك ينطبق) يتم دفعها كما هو مبين في الشروط الخاصة بالعقد.
2-16 يجب أن تقدم الدفعات المستحقة الى المشتري خطياً، مرفقة بالوصولات (Invoices) التي تصف السلع والخدمات المتصلة بها المنفذة، وبالوثائق الضرورية بحسب الفقرة 13 من الشروط العامة للعقد، وعند إتمام جميع الالتزامات المبرمة في العقد.

3-16 يجب أن يصرف للمجهز الدفعات المستحقة فوراً، ولا يجوز بأي حال من الأحوال أن تتأخر الدفعة عن 60 يوماً من تاريخ تسليم الوصولات وقبول المشتري لها.

4-16 يتم صرف مستحقات المجهز عن الدفعات المحددة بالعقد بالعملات الواردة في العقد.

in the Special Conditions of the Contract, throughout the delay period and until payments are made in full, whether before or after the court's, or arbitration's, award.

17- Taxes and Fees

17-1- For the Commodities manufactured outside the Buyer's country, The Supplier is liable for all taxes, stamp fee, export license fee and any other fees applicable outside the Buyer's country, according to the prevailing legislations

17-2- For the Commodities manufactured within the Buyer's country, the Supplier shall be liable for all taxes and fees applicable thereto until the delivery of Commodities contracted on to the Buyer, according to the prevailing legislations

17-3- The Buyer shall exert every effort to facilitate the Supplier's obtaining any tax exemptions, discounts or exceptions in view to realize maximum reduction in the Commodities ' amount.

18- Good Performance Guarantee

18-1- If the good Performance Guarantee is required in the Special Conditions of the Contract, the Supplier shall provide the guarantee specified within 28 days after its being notified with awarding the tender in its favor, unless stated otherwise in the Bids data sheet.

18-2- The amounts of good performance guarantee shall be released to the Buyer as indemnification for any loss to occur due to failure by the Supplier to finalize its obligations under the Contract.

18-3- The good performance guarantee, if required, shall be in any of the forms stipulated in the Special Conditions of the Contract, or any form approved by the Buyer.

5-16 إذا أخفق المشتري في صرف أية دفعة مستحقة في وقتها أو ضمن الفترة المحدد في الشروط الخاصة بالعقد ، فعليه أن يدفع الفائدة على المبلغ المؤجل بالنسبة المحددة في شروط الخاصة بالعقد ، عن طوال فترة التأخير وحتى يتم الدفع بالكامل، سواء كان ذلك قبل أم بعد إرساء الحكم أو التحكيم.

17. الضرائب والرسوم

1-17 بالنسبة للسلع المصنعة خارج دولة المشتري يتحمل المجهز كامل المسؤولية عن كافة الضرائب ورسم الطابع ورسوم اصدار اجازة التصدير واية رسوم اخرى تتحقق عليه خارج دولة المشتري وحسب التشريعات النافذة.

2-17 بالنسبة للسلع المصنعة داخل دولة المشتري يكون المجهز مسؤولاً عن الضرائب كافة والرسوم الخ التي تتحقق عليه لحين تسليم السلع المتعاقد عليها الى المشتري وحسب التشريعات النافذة.

3-17 على المشتري ان يبذل اقصى جهده في تسهيل حصول المجهز على اية اعفاءات ضريبية او اي تخفيض لها او استثناءات بهدف تحقيق اكبر تخفيض في مبلغ السلع.

18. ضمان حسن الاداء

1-18 إذا كان ضمان حسن الاداء مطلوباً في الشروط الخاصة بالعقد ، فإن على المجهز أن يؤمن الضمان المحدد خلال 28 يوماً من تبليغه بإرساء العطاء، ما لم ينص على خلاف ذلك في ورقة بيانات العطاء.

2-18 تطلق مبالغ ضمان حسن الاداء للمشتري كتعويض عن أية خسارة تنتج عن إخفاق المجهز في اكمال التزاماته بموجب العقد.

18-4- The Buyer shall return to the Supplier the good performance guarantee after 28 days from the Supplier's completing fulfillment of all its obligations under the Contract, to include any obligations of manufacturer's guarantee, unless the Special Conditions of the Contract state otherwise.

19- Copy rights

19-1- Copyrights on all drawings, documents and other materials that include data and information submitted by the Buyer remain registered in the Supplier's name. If these were submitted directly to the Buyer from the Supplier or a third Party, to include Commodities suppliers, the copyrights remain registered in the name of such third Party.

20- Confidential Information

20-1- Both the Buyer and the Supplier shall strictly keep confidential and not disclose any documents, data or information related, directly or indirectly, to the Contract to any third Party, whether such information are submitted before or during signing, executing or cancelling the Contract, without obtaining the Second Party's written consent. To be accepted from this condition any information, data or documents necessary for the Supplier to have part of the Contract performed through Subcontractors; in which case, the Supplier shall impose confidentiality obligation on the Subcontractor similar to that applies to it as per 20/Special Conditions of the Contract.

20-2- The Buyer or the Supplier shall not use any of the documents, information and data they obtain

3-18 يجب أن يكون ضمان حسن الاداء، إذا كان مطلوباً، في أحد الأشكال المنصوص عليها في الشروط الخاصة بالعقد، أو بأي شكل آخر يعتمد عليه المشتري.

4-18 يعيد المشتري إلى المجهز ضمان حسن الاداء بعد مرور 28 يوماً على انتهاء المجهز من تنفيذ جميع التزاماته بموجب العقد بما في ذلك أية التزامات ضمان المصنع، ما لم تنص الشروط الخاصة للعقد على خلاف ذلك.

19. حقوق النشر

1-19 حقوق نشر جميع المخططات والوثائق وجميع المواد الأخرى التي تحتوي على بيانات ومعلومات قدمها المجهز إلى المشتري، تبقى مسجلة باسم المجهز، أو إذا تم تقديمها مباشرة إلى المشتري من المجهز أو أي طرف ثالث، بما في ذلك مجهزي المواد، تبقى حقوق النشر مسجلة باسم هذا الطرف الثالث.

20. المعلومات السرية

1-20 يلتزم كلا من المشتري والمجهز بالسرية التامة، وبعدم الإفصاح عن أية وثائق أو بيانات أو معلومات تتعلق بشكل مباشر أو غير مباشر بالعقد لأي طرف ثالث، سواء قدمت هذه المعلومات قبل أو خلال توقيع العقد أو تنفيذه أو إلغائه، دون الحصول على الموافقة الخطية للطرف الثاني. ويستثنى من هذا أية معلومات أو بيانات أو وثائق يحتاجها المجهز لتنفيذ جزء من العقد من خلال المقاولين الثانويين. وفي هذه الحالة يجب على المجهز أن يحصل على التزام بالسرية من المقاول الثانوي

from each other for any purpose other than the Contract entered into between them.

مشابه لذلك الذي التزم به بموجب المادة (20) من الشروط العامة للعقد.

20-3- Compliance by the Contract Parties to 20-1 and 20-2/General Conditions of the Contract above shall not apply to the following information:

a- If the Buyer or the Supplier is required to disclose such information to any other body contributing in funding the project,
b- If such information has become public due to a reason beyond the control of either Party,
c- If the relevant Party can prove that it possesses such information when it received them and that it had obtained them through other means with no direct or indirect relation to the other Party, or

2-20 لا يحق للمشتري أو المجهز استخدام أي من الوثائق والمعلومات والبيانات التي يحصلان عليها أحدهما من الآخر لأي غرض لا يتعلق بالعقد المبرم بينهما.

3-20 التزام طرفي العقد بالفقرات (1-20) و(2-20) المذكورة أعلاه من الشروط العامة للعقد لا يسري على المعلومات الأتية:

d- If either Party obtains the same validly from a third Party that has no obligation of confidentiality.

(أ) إذا احتاج المشتري أو المجهز إطلاع أية جهة أخرى مشاركة في تمويل المشروع على هذه المعلومات.
(ب) إذا أصبحت هذه المعلومات علنية لسبب خارج عن إرادة أي من الطرفين.

20-4- The provisions of 20/General Conditions of the Contract shall in no way amend the confidentiality obligation given by any Party before signing the Contract with respect to the Supply or any part of the Contract.

(ج) إذا تمكن الطرف المعني أن يثبت امتلاكه للمعلومات وقت تسلمها وأنه حصل عليها بطرق أخرى ليست لها علاقة مباشرة أو غير مباشرة بالطرف الآخر؛ أو

20-5- The provisions of 20/General Conditions of the Contract shall survive the termination or completion of the Contract.

(د) إذا حصل عليها أحد الطرفين بشكل قانوني من طرف ثالث غير ملزم بتعهد السرية.

21- Subcontracts

21-1- The Supplier shall notice the Buyer in writing with all subcontracts related to the execution of the Contract, if this is not specified in the Bid. This notice, whether in the Bid or in a later time, shall not relieve the Supplier from its obligations, duties or responsibilities under the Contract.

4-20 احكام المادة (20) من الشروط العامة للعقد أعلاه لا تعدل بأي شكل من الأشكال الالتزام بالسرية المعطى من أي من الطرفين قبل تاريخ توقيع العقد فيما يتعلق بالتجهيز أو أي جزء من العقد.

5-20 تبقى احكام المادة (20) من الشروط العامة للعقد ملزمة حتى بعد إلغاء أو تنفيذ العقد.

21-2- Subcontracts shall be according to the provisions of the General Conditions of the Contract.

22- Specifications and Standards

22-1- Technical Specifications and Drawings

a- The Commodities and Related Services provided under the Contract shall conform to the technical specifications and standards mentioned in S6 and the Table of Requirements. In the event no standard is stated, then the standard shall equal or exceed the official standards adopted in the Commodities' countries of origin.

b- The Supplier may disclaim liability for any design, data, drawings, specifications, documents or amendments provided or made by or on behalf of the Buyer, provided that it shall submit a notice of Buyer's disclaimer.

c- Whenever the Contract refers to the standard conditions and performance rules under which the Contract is to be executed, then the reference is to the version or update of such rules and specifications, as specified in the Table of Requirements.

Any amendment to such specifications and performance rules during the Contract execution shall not be adopted unless is preceded by the Buyer's prior consent. Such amendment shall be treated according to 33/General Conditions of the Contract.

23- Packaging and Documents

23-1- The Supplier ensures that the Commodities are shipped to their destination as stated in the Contract in a way that guarantees that no damage to occur thereto. Packaging, through the

21. العقود الثانوية

1-21 على المجهز أشعار المشتري خطياً بجميع العقود الثانوية المتعلقة بتنفيذ العقد إذا لم يكن ذلك محدداً مسبقاً في العطاء . لا يعني هذا التبليغ سواء كان في العطاء أو في مرحلة لاحقة المجهز من التزاماته أو واجباته أو مسؤولياته بموجب العقد.

2-21 يجب ان تستند عقود المقولات الثانوية الى احكام الشروط العامة للعقد .

22. المواصفات والمقاييس

1-22 المواصفات الفنية والمخططات (أ) يجب أن تتطابق السلع والخدمات المتصلة بها المؤمنة بموجب العقد بالمواصفات والمقاييس الفنية الواردة في القسم السادس، وجدول المتطلبات . وفي حال عدم ذكر مقياس، فالمقياس يجب أن يساوي أو يتفوق على المقاييس الرسمية المعتمدة في دول منشأ السلع.

(ب) يحق للمجهز أن يخلي مسؤوليته عن أي تصميم أو بيانات أو مخططات أو مواصفات أو وثائق أو تعديلات مقدمة أو مصممة من المشتري أو بالنيابة عنه، على أن يسلم مذكرة بإخلاء المسؤولية للمشتري.

(ج) أينما تتم الإشارة في العقد إلى المواصفات القياسية وقواعد التنفيذ، التي سيتم تنفيذ العقد بموجبها ، فيجب أن يكون إلى الإصدار أو التحديث لهذه القواعد والمواصفات ، المحدد في جدول المتطلبات . أي تعديل لهذه المواصفات و قواعد التنفيذ أثناء تنفيذ العقد لن يعتمد ما لم يسبقه موافقة المشتري المسبقة بذلك ، ويجب أن يتم التعامل مع هذا التعديل بما يتناسب مع المادة 33 من الشروط العامة للعقد.

transportation duration, shall be adequate to protect rough handling and exposure to high temperatures, salts, sweats and open- air storage. Also shall be considered the size and weight of packaging boxes, distance of destination and lack of heavy handling equipments throughout the transportations phases, to include the transit.

23-2- Packaging, tagging and documentation in and outside the packages shall be according to the special requirements stipulated in the Contract or any other requirements specified in the Special Conditions of the Contract or any other instructions issued by the Buyer

24- Insurance

24-1- Unless the Special Conditions of the Contract states otherwise, shall be procured overall insurance on the Commodities imported according to the Contract in a currency that is transferrable to an eligible country. Insurance shall be against loss or damage resulting from manufacture and/or purchase, transportation, storage or delivery.

25- Transportation

25-1 Unless the Special Conditions of the Contract states otherwise, the responsibility for arrangement for Commodities transportation shall be according to the INCOTERMS rules.

26- Test and Engineering Inspection

26-1- The Supplier shall, at its own expense, conduct the engineering inspection and tests required for the Commodities and Related Services, as specified in the Special Conditions of the Contract.

26-2- The engineering inspection and tests may be conducted in the headquarters of the Supplier or the importer's Subcontractor, upon delivery and/or arrival at destination or any other place in Iraq according to the stipulations of the Special Conditions of the Contracts. In the event tests are conducted in the headquarters of

23. التغليف والمستندات

23-1 يجب على المجهز أن يؤمن شحن السلع إلى وجهتها النهائية المذكورة في العقد، بطريقة تضمن عدم إتلافها أو إلحاق أي ضرر بها. يجب أن يكون التغليف، طوال فترة النقل، كاف لتحمل التعامل الخشن والتعرض لدرجات الحرارة القاسية، والأملاح والتعرق والتخزين في أماكن مفتوحة. كما يجب أن يراعي حجم ووزن صناديق التغليف بُعد الوجهة النهائية للسلع وغياب معدات التعامل مع الحمولات الثقيلة في جميع مراحل النقل بما فيها الترانزيت.

23-2 يجب أن تتوافق عملية التغليف، ووضع العلامات المناسبة والتوثيق داخل وخارج المغلفات مع المتطلبات الخاصة المنصوص عليها في العقد، أو أية متطلبات أخرى محددة في الشروط الخاصة بالعقد، أو أية تعليمات أخرى صادرة عن المشتري.

24. التأمين

24-1 ما لم ينص على خلاف ذلك في الشروط الخاصة بالعقد، يتم إجراء التأمين الشامل على السلع الموردة بموجب العقد بعملة سهلة التحويل لدولة مؤهلة. يكون التأمين ضد الضياع، أو التلف الناتج عن التصنيع أو الشراء أو النقل أو التخزين أو التسلم.

25. النقل

25-1 ما لم ينص على خلاف ذلك في الشروط الخاصة بالعقد، فإن مسؤولية تنظيم نقل السلع يتم بموجب القواعد المحددة في الانكوترم.

26. الاختبار والفحص الهندسي

the Supplier or the Supplier's Subcontractor, then the Supplier, under 26-2/General Conditions of the Contract, shall offer all facilities and assistance necessary for the testing team, to include the drawings and production data, without incurring additional cost to the buyer.

26-3- The Buyer or its representative may attend the engineering inspection and testing as per 26-2/General Conditions of the Contract, provided that the Buyer shall be charged with all its personal costs and expenses to incur from its attendance, including but not limited to the costs of travel and accommodation.

26-4- The Supplier, before conducting the engineering inspection and tests, shall give the Buyer a prior notice of the date and place in which they are conducted. Also, it shall obtain authorization or consent by any relevant third Party or manufacturer on attendance by the Buyer or its representative in such engineering tests and/or inspection.

26-5- The Buyer, if deems necessary, may require the Supplier to conduct any engineering tests and/or inspection that is not mentioned in the Contract, to verify that the characteristics and performance of such Commodities conform to the technical specifications, rules and standards stated in the Contract, provided that the reasonable costs and expenses to incur by the importer for conducting such engineering tests and/or inspection shall be added to Contract Price. Shall be considered any delay in the delivery dates, completion dates and other obligations affected due to such engineering tests and/or inspection in the course of manufacture and/or the importers' fulfillment of their obligations under the Contract.

26-6- The Supplier shall submit to the Buyer a report on the results of all the engineering tests and inspections conducted.

26-7- The Buyer may reject the Commodities or any part thereof which are proved by the engineering test and/or inspection to be nonconforming to the specifications. The Supplier shall, at its own cost, repair or replace such rejected Commodities or make the necessary modifications thereon to render them

1-26 يتوجب على المجهز أن يقوم على نفقته الخاصة بالاختبار والفحص الهندسي اللازم على السلع والخدمات المتصلة بها والمحددة في الشروط الخاصة بالعقد.

2-26 يمكن أن يتم إجراء الاختبارات والفحوص الهندسية في مقر المجهز، أو المقاول الثانوي الذي تعاقده معه المورد، عند التسليم و/ أو وصولها إلى وجهتها النهائية أو أي مكان آخر في العراق بحسب ما هو مبين في شروط العقد الخاصة. وفي حالة إجراء الاختبار في مقر المجهز أو المقاول الثانوي الذي تعاقده معه المجهز، فبموجب الفقرة الفرعية (26-2) من شروط العقد العامة، على المجهز توفير جميع التسهيلات والمساعدة اللازمة لفريق الاختبار بما في ذلك المخططات وبيانات الإنتاج دون أن يشكل ذلك تكلفة إضافية على المشتري.

3-26 يحق للمشتري أو ممثل عنه حضور الاختبار أو الفحوص الهندسية بموجب الفقرة (26-2) من الشروط العامة للعقد، بشرط أن يتحمل المشتري جميع تكاليفه ونفقاته الشخصية الناتجة عن حضوره، شاملاً، على سبيل المثال لا الحصر، تكاليف السفر والإقامة.

4-26 على المجهز أن يعطي إخطاراً مسبقاً للمشتري قبل إجرائه للاختبار والفحص الهندسي، يعلمه فيه بالتاريخ والمكان الذي سيجري فيهما. وعليه أن يحصل على تصريح أو موافقة أي طرف ثالث له علاقة أو مصنّع على حضور المشتري أو ممثله مثل هذا الاختبار و/أو الفحص الهندسي.

5-26 يحق للمشتري أن يطلب من المجهز القيام بأي اختبار و/أو الفحص الهندسي غير مدرج في العقد إذا وجده ضرورياً، للتأكد من أن خصائص وأداء هذه السلع مطابق للمواصفات والقواعد والمقاييس الفنية المبينة في العقد، بشرط أن تضاف التكاليف والنفقات المعقولة المترتبة على المورد لإجراء هذا الاختبار و/أو الفحص الهندسي إلى قيمة العقد. ويؤخذ بعين الاعتبار أي تأخير في تواريخ التسليم وتواريخ الانتهاء والالتزامات الأخرى المتأثرة والذي يسببه هذا الاختبار و/أو الفحص الهندسي في سير التصنيع و/أو تنفيذ الموردين لالتزاماتهم تحت العقد.

SRCQP23-D083

conforming to the specifications and shall, after giving the Buyer a prior notice according to 23-4/General Conditions of the Contract, repeat the engineering test and/or inspection.

26-8- The importer's approval on conducting any engineering test and/or inspection, attendance by the Buyer or representative thereof and issuing any report required under 23-6/General Conditions of the Contract shall not relieve it from any other warranties or obligations stated in the Contract.

27- Delay Penalties

27-1- Except for the terms stipulated in 32/General Conditions of the Contract, failure by the Supplier to deliver all or any of the required Commodities on the date(s) of delivery specified in the Contract, the Buyer shall have right, without prejudice to other Contract terms, to deduct from the Contract Price as penalty of delay, an amount equals the rate stated in the Special Conditions of the Contract for the delivery price for late Commodities or unexecuted Services per week of delay or part thereof, until their actual delivery or execution. In the event of reaching the upper limit, the Buyer may terminate the Contract according to 35/General Conditions of the Contract.

28- Manufacturer's Guarantee

28-1- The Supplier guarantees that all Commodities shall be brand new, state-of-the-art and involve all developments in design and materials, unless the Contract states otherwise.

28-2- According to 22-1-b/General Conditions of the Contract, the importer guarantees that the Commodities shall be free of any faults resulting from any omission by the importer or resulting from the design, materials or manufacture, which

6-26 على المجهز أن يقدم تقريراً للمشتري بنتائج جميع عمليات الاختبارات والفحوص الهندسية التي يتم إجراؤها.

7-26 يحق للمشتري رفض السلع أو أي جزء منها يثبت الاختبار و/أو الفحص الهندسي عدم مطابقتها للمواصفات. وعلى المجهز أن يقوم بإصلاح أو بتبديل هذه السلع المرفوضة أو إجراء التعديلات اللازمة عليها لجعلها مطابقة للمواصفات على نفقته الخاصة، ويعيد إجراء الاختبار و/أو الفحص الهندسي على نفقته بعد إعطاء إشعار مسبق للمشتري بحسب الفقرة (4-23) من الشروط العامة للعقد.

8-26 إن موافقة المورد على إجراء أي اختبار و/أو فحص هندسي وحضور المشتري أو ممثل عنه وإصدار أي تقرير مطلوب بموجب الفقرة (6-23) من الشروط العامة للعقد ، لا يعفيه من أية كفالات أو التزامات أخرى مبينة في العقد.

27 الغرامات التأخيرية

1-27 باستثناء البنود المنصوص عليها في الفقرة (32) من الشروط العامة للعقد ، فإنه في حالة أخفاق المجهز في تسليم جميع السلع المطلوبة، أو أي منها، في موعد (مواعيد) التسليم المحددة في العقد، يحق للمشتري دون إحجاف ببنود العقد الأخرى، حسم مبلغ من قيمة العقد كغرامات تأخيرية، مساو للنسبة المحددة في الشروط الخاصة للعقد لسعر التسليم للسلع المتأخرة أو الخدمات غير المنفذة عن كل أسبوع تأخير أو جزء منه حتى يتم تسليمها أو تنفيذها الفعلي. وفي حالة الوصول إلى الحد الأعلى يحق للمشتري فسخ العقد بموجب الفقرة 35 من الشروط العامة للعقد.

may appear under the prevailing conditions in the country of destination.

28-3- The guarantee of Commodities or any part thereof shall be valid for 12 months as of the date of delivery and approval thereof at the point of delivery specified in the Special Conditions of Contract or for 18 months as of the date of shipping thereof from the port of point of loading in the country of origin, provided that the period to elapse first shall be considered.

28-4- The Buyer shall notify the Supplier on any faults to appear in the Commodities and the nature of such faults, accompanied with all evidences available upon discovering such faults. The Buyer shall give the Supplier ample time to inspect the faults.

28-5- On receiving such notification, the Supplier shall, within the period specified in the Special Conditions of the Contract, repair or replace such Commodities or the damaged part thereof without charging the Buyer with additional cost.

28-6- Failure by the Supplier, within the period specified in the Special Conditions of the Contract, to repair or replace the Commodities, the Buyer, within reasonable time, shall take every corrective action it deems necessary at the Supplier's cost and responsibility without prejudice to any of the Buyer's other rights in the Contract.

29- Indemnification for Patents

29-1-The Supplier, as per 24-2/General Conditions of the Contract, shall indemnify the Buyer without burdening it and the employees and executives serving it with any liability for and/or against all lawsuits, actions, legal proceedings, claims,

28. الضمانة المصنعية

1-28 يكفل المجهز بكون جميع السلع جديدة وغير مستخدمة ومن أحدث طراز وتتضمن التطورات كافة في التصميم والمواد ما لم ينص على غير ذلك في العقد.

2-28 بموجب البند (1-22-ب) من شروط العقد العامة، فعلى المورد أن يكفل خلو السلع من أية عيوب ناتجة عن أي إغفال من المورد أو ناتجة عن التصميم أو المواد أو التصنيع، والتي قد تظهر تحت الظروف السائدة في دولة مكان الوصول النهائي.

3-28 يجب أن يستمر سريان مفعول ضمان السلع أو أي جزء منها مدة (12) شهراً من تاريخ التسليم والموافقة عليها في موقع التسليم المحدد في شروط العقد الخاصة، أو لمدة (18) شهراً من تاريخ شحنها من الميناء أو مكان التحميل في بلد المنشأ، على أن تعتمد الفترة التي تنتهي في موعد اسبق.

4-28 يبلغ المشتري المجهز حول أية عيوب تظهر في السلع وطبيعة هذه العيوب مرفقة بكل الدلائل الموجودة فور اكتشاف العيوب. وعلى المشتري إتاحة الفرصة المناسبة للمجهز ليقوم بفحص العيوب.

5-28 يقوم المجهز بإصلاح أو تبديل هذه السلع أو الجزء المتضرر منها دون حساب أية تكلفة إضافية على المشتري عند استلامه مثل هذا البلاغ، وذلك خلال الفترة المحددة في الشروط الخاصة للعقد.

demands, losses, damages, costs or any expenses, to include the attorney fees, which the Buyer may suffer from as a result of breach or alleged breach of any registered patent, model or design or trade mark or copyright or any other intellectual property rights registered or exist in any other form upon signing the Contract due to the following:

a- Installation of Commodities by the

Supplier or using the same in the site's Country,

b- Selling the products of such Commodities in any other Country.

Such indemnification shall not cover any other use of such Commodities or any Part thereof for other than their purpose stated or that could be concluded from the Contract. The indemnification does not cover any breach resulting from using such Commodities or any parts thereof or any of their products resulting from their connection or installation with any equipments or materials not imported by the Supplier according to the Contract.

29-2- If any actions are taken or any claims are made against the Buyer due to a matter stated in 29-1/General Conditions of the Contract, it shall notify the Supplier therewith promptly. The Supplier may, at its own cost, and in the name of the Buyer, make and claim or action or any negotiations to reach settlement to such claim or action.

29-3- Failure by the Supplier to notify with its intent to make any claim or action within twenty eight days as of the date of notification, the Buyer shall have the right to take the same actions.

29-4- The Buyer shall, at the Supplier's request, attempt at providing reasonable assistance in instituting such

6-28 إذا أخفق المجهز خلال الفترة المذكورة في شروط العقد الخاصة، في إصلاح أو تبديل السلع، يحق للمشتري خلال فترة معقولة أن يأخذ أي إجراء إصلاحي يراه ضرورياً على نفقة ومسئولية المجهز ودون المساس بأي من حقوق المشتري الأخرى في العقد.

29. التعويض عن براءات الاختراع

1-29 على المجهز، بموجب الفقرة (2-24) من الشروط العامة للعقد، أن يقوم بتعويض المشتري وعدم تحميله اية مسؤولية وموظفيه والمسؤولين الذين يعملون في خدمته من و/ او ضد جميع القضايا أو الأفعال أو الإجراءات إدارية أو الدعاوى أو المطالبات أو الخسائر أو الأضرار أو التكاليف أو أية مصاريف بما فيها أتعاب المحاماة ومصاريفها، والتي قد يتعرض لها المشتري نتيجة انتهاك أو اتهام بانتهاك أي من براءات الاختراع، أو النماذج أو التصميم المسجلة أو العلامات التجارية أو حقوق النشر أو أي حق آخر من حقوق الملكية الفكرية المسجلة أو الموجودة بأي صورة أخرى وقت توقيع العقد بسبب ما يأتي:

(أ) تركيب السلع من المجهز أو استخدامها في الدولة حيث يوجد الموقع.

(ب) وبيع منتجات هذه السلع في أي دولة كانت.

هذا التعويض لا يغطي أي استخدام آخر لهذه السلع أو أي جزء منها في غير الغرض المنصوص عليه أو الذي يمكن استنتاجه من العقد، ولا يغطي التعويض أي انتهاك ينتج عن استخدام هذه السلع أو أي جزء منها أو أي من منتجاتها الناتجة عن ارتباطها أو تركيبها مع أية معدات أو مواد لم يوردها المجهز بموجب العقد.

SRCQP23-D083

claims or actions; any additional costs resulting from such assistance shall be reimbursed by the Supplier.

29-5- The Buyer shall indemnify and clear the Supplier and the employees, executives and Subcontractors serving its from and against all the lawsuits, actions, administrative procedures, claims, demands, losses, damages, costs or any expenses, to include the attorney fees, which the Supplier may suffer due to breach or alleged breach of any patent, model or design or trade mark or copyright or any other intellectual property rights registered or exist in any other form upon signing the Contract due to or related to any design, data, drawing, specifications, documents or other materials provided or designed by the Buyer or in its behalf.

30- Limits of Liability

Except of omission or intentional misconduct:

a- The Buyer shall not be liable in tort or otherwise to the Buyer under the Contract for any indirect losses or the losses resulting from damage to the commodities or using thereof or production or any loss of profit. However, this exemption shall not relieve the Supplier from the payment of any indemnification for the damages agreed to with the Buyer.

b- Total Supplier's liability in tort or otherwise to the Buyer shall not cause increase of the Contract Price. However, this limitation shall not exceed the Contract Price provided that this limitation of liability shall not include the costs of repair or replacement of damaged equipments or the obligation to indemnify the Buyer for any breach of the Commodities ' specification.

31- Change in Laws and Regulations

31-1- Unless the Contract states otherwise, if there's any change to any laws, regulations, decrees or bylaws or was rendered operative or revoked any of the laws applicable in Iraq within 28 days before the Bid's

29-2 إذا اتخذت أية إجراءات أو وجهت أية دعاوى ضد المشتري بسبب أحد الأمور المشار إليها في الفقرة (29-1) من الشروط العامة للعقد ، فعليه إبلاغ المجهز بها على الفور، ويحق للمجهز على نفقته الخاصة وباسم المشتري أن يقوم بإجراءات أو الدعاوى أو أية مفاوضات للتوصل إلى تسوية لمثل هذه الإجراءات أو الدعاوى.

29-3 إذا لم يبلغ المجهز المشتري بنيته اتخاذ أية إجراءات أو دعاوى خلال ثمانية وعشرين يوماً من تاريخ التبليغ، فإن للمشتري الحق أن يتخذ الإجراءات ذاتها بنفسه.

29-4 يعمل المشتري، بناء على طلب من المجهز، بتوفير المساعدة الممكنة في إقامة مثل هذه الإجراءات أو الدعاوى، وسيتم تعويضه من المجهز عن أية تكاليف إضافية تنتج عن هذه المساعدة.

29-5 على المشتري أن يعرض ويبرأ المجهز وموظفيه والمسؤولين ومقاولي الثانويين الذين يعملون في خدمته من وضد جميع القضايا أو الأفعال أو الإجراءات إدارية أو الدعاوى أو المطالبات أو الخسائر أو الأضرار أو التكاليف أو أية مصاريف بما فيها أتعاب المحاماة ومصاريفها، والتي قد يتعرض لها المجهز نتيجة انتهاك أو اتهام بانتهاك أي من براءات الاختراع، أو النماذج أو التصميم المسجلة أو العلامات التجارية أو حقوق النشر أو أي حق آخر من حقوق الملكية الفكرية المسجلة أو الموجودة بأي صورة أخرى وقت توقيع العقد الناتجة عن أو على صلة بأي تصميم، أو بيانات أو مخططات أو مواصفات أو وثائق أو مواد أخرى قدمت أو صممت من المشتري أو بالنيابة عنه.

30. حدود المسؤولية

ما عدا حالة الإهمال أو سوء التصرف المتعمد

submission date (where this includes any change to the application or construction of the Contract by the competent authorities) and thus affecting the delivery date and the Contract Price, then this shall, in turn, be amended in the amount they affected there by the Supplier's performance and obligations with respect to the Contract. The amendment of prices shall be increase or decrease, as well as the delivery times, in a way that shall not cause such laws and instructions to have effect on the Supplier in meeting its obligations. Notwithstanding the above, the Supplier shall not be given the increase or decrease, if the same is redressed according to 15/General Conditions of the Contract on Price Revision.

32- Force Majeure

32-1- The Performance Guarantee submitted by the Supplier shall not be confiscated, the Supplier shall not pay the penalty of delay, and the Contract shall not be terminated due to faults if the delay in performance or any other default in performing its obligations according to the Contract results from a Force Majeure.

32-2- "Force Majeure", for the purpose of this Clause, means any case or event beyond the Control of either Party, could not be expected and is not due to omission or default by either Party. Such cases include but are not limited to war, revolution, fire, flood, epidemic, health quarantine or shipping prohibition.

32-3- The Supplier shall inform the Buyer in writing promptly with the occurrence of Force Majeure and the causes thereof. The Supplier shall, thereafter, attempt at performing its obligations within the limits of the new condition or explore other options to complete work, unless the Buyer requires otherwise therefrom.

33-Change in Orders and Amendment to Contract

33-1- The Purchase may, any time, require the Supplier in writing according to 8/General Conditions of the Contract, to change the Contract's general scope in one or more of the following:

ا. لن يترتب على المجهز اية مسؤولية تقصيرية او غيرها تجاه المشتري بموجب العقد عن اية خسائر غير مباشرة ، و الخسائر الناتجة عن الضرر الحاصل في السلع ، أو استخدامها أو الانتاج أو اية خسارة في الارباح. الا ان هذا الاستثناء لن يعفي المجهز من دفع اية تعويضات عن الأضرار المتفق عليها مع المشتري.
ب. ان المسؤولية الكلية للمجهز تجاه المشتري بموجب العقد عن اية تقصير او غير ذلك سوف لن تسبب بزيادة كلفة العقد. الا ان هذا التحديد لن يتجاوز سعر العقد بشرط ان هذا التحديد للمسؤولية سوف لن يشمل كلف الاصلاح او تعويض المعدات المتضررة او التزام المورد بتعويض المشتري عن اي خرق في مواصفات السلع.

31. التغيير في القوانين والأنظمة:

1-31 ما لم ينص على خلاف ذلك في العقد, اذا تغير اي من قوانين او أنظمة او مراسيم او أنظمة داخلية او تم تفعيل او الغاء اي من القوانين السارية في العراق خلال فترة 28 يوما التي تسبق تاريخ تسليم العطاء (بحيث يشمل تغييرا على تطبيق او تفسير العقد من السلطات المسؤولة) وبالتالي يؤثر على تاريخ التسليم وقيمة العطاء, فان هذه بدوره سيعدل بالمقدار التي اثرت فيه ، على اداء المجهز والتزاماته فيما يخص العقد. يتم تعديل الاسعار بالزيادة او النقصان كذلك توقيتات التجهيز بشكل لا يدع لهذه القوانين والتعليقات التأثير على المجهز في تحقيق التزاماته. على الرغم مما اوردنا انفا فلن يتم منح المجهز الزيادة او النقصان, اذا كان سبق و أن تمت معالجة ذلك بموجب المادة (15) من الشروط العامة للعقد الخاصة بمراجعة الاسعار.

32. القوة القاهرة

1-32 لا يصادر ضمان حسن التنفيذ المقدم من المجهز و لا يدفع الغرامات التأخيرية ولا يتم فسخ العقد نتيجة عيوب إذا كان تأخير الأداء أو أي إخفاق آخر في تنفيذ التزاماته بموجب العقد ناتج عن القوة القاهرة.

- a- Drawings, designs and specifications if the commodities to be provided according to the Contract are manufactured specifically to the Buyer.
 b- Method of Packaging and Shipping.
 c- Point of Delivery.
 d- Related services to be provided by the Supplier.

33-2- If any of such changes lead to difference in price, whether increase or decrease, or in the time required to perform the work or the Supplier's execution of any of the Provisions in the Contract, then equal amendment to the Contract Price and the delivery and completion schedules shall be made. The Supplier shall require amendment under this Clause within 28 days after its receipt of the Change Order from the Buyer.

33-3- The Parties shall agree in advance on the price of any service related to the Contract which the Supplier may require by the Supplier but not stated in the Contract, provided that the price thereof shall not exceed the rates required by the Supplier for the same services from other Parties.

33-4- According to above, no amendments or changes to the Contract Conditions shall be accepted unless they are in writing and signed by the Parties.

34-Extension of Term

34-1- If the Supplier or any of its Subcontractors experiences, during the period of Contract execution, circumstances that delay delivery of Commodities or completion of the Related Services in time, as per 13/General Conditions of the Contract, the Supplier shall inform the Buyer therewith in writing within 15 days as of the date of occurrence of the circumstance, stating the cause and period of continuity thereof, provided that the Buyer shall evaluate the condition promptly on receiving the notification and may extend the Contract. In which case, the Parties shall approve the extension through Contract amendment.

2-32 لأغراض هذه الفقرة ، تعني "القوة القاهرة" أي حدث أو حالة خارجة عن أي من الطرفين، ولا يمكن تجنبها أو توقعها وهي غير ناتجة عن إهمال أو تقصير أي من الطرفين . هذه الحالات قد تشمل، على سبيل المثال لا الحصر الحروب أو الثورات أو الحرائق أو الفيضانات أو الأوبئة أو الحظر الصحي أو حظر الشحن.
 3-32 على المجهز أن يعلم المشتري خطياً فور حدوث القوة القاهرة وأسبابها وعلى المجهز بعدها أن يحاول الإيفاء بالتزاماته بحدود ما يسمح به الظرف الجديد، أو أن يبحث عن بدائل أخرى لاستكمال العمل، إلا إذا طلب منه المشتري خطياً خلاف ذلك.

33. تغيير الأوامر وتعديل العقد

1-33 يحق للمشتري في أي وقت، أن يطلب خطياً بموجب المادة (8) من الشروط العامة للعقد من المجهز تغيير النطاق العام للعقد، في واحد أو أكثر مما يأتي:

(أ) المخططات، والتصاميم، والمواصفات إذا كانت السلع التي سيتم توفيرها بموجب العقد مصنعة خصيصاً للمشتري.

(ب) طريقة التغليف والشحن.

(ج) مكان التسليم؛

(د) والخدمات المتصلة التي يجب أن يؤمنها المجهز.

2-33 إذا أدت أي من هذه التغييرات إلى فرق في السعر سواء بالزيادة أو بالنقصان، أو في الوقت المطلوب لإنجاز العمل أو تنفيذ المجهز لأي أحكام في العقد، يجب عندها إجراء تعديل مساو على مبلغ العقد، وجداول التسليم والانتهاء. ويجب على المجهز أن يطالب بالتعديل تحت هذه الفقرة خلال 28 يوماً من تاريخ تسلمه أمر التغيير من المشتري.

3-33 على الطرفين أن يتفقا مسبقاً على سعر أي من الخدمات المتصلة بالعقد والتي قد يحتاجها المجهز ولكن لم يتم ذكرها في العقد، على ألا يتجاوز سعرها معدل الأسعار التي يطلبها المجهز لقاء نفس الخدمات من أطراف أخرى.

34-2- Except for the Force majeure stated in 32/General Conditions of the Contract, any delay in performance or delivery and fulfillment of the obligations, the Supplier shall be subject to penalty of delay as per 26/General Conditions of the Contract, unless it was agreed to extension of the Term of Contract as per 34-1/GeneralConditionsoftheContract

35- Work Withdrawal

35-1- work withdrawal for violation or default by the Supplier:

The Buyer may, after giving the Supplier a 15- day written notice, has the right to withdraw work, in the following cases, without referring to the court:

- If the supplier goes bankrupt or announce his Insolvency.
- If the supplier submits a request for bankruptcy or insolvency.
- If a decision is issued by the court to place the (supplier's) funds under the control of bankruptcy trustee (syndicate).
- If the supplier makes a reconciliation that preserves him from bankruptcy or
Waives his rights to his creditors.
- If the supplier agrees to implement the contract under the supervision of the control board of his creditors
- If the supplier is a company that has announced liquidation, excluding the optional
Liquidation for the purpose of merger or reformation.
- If the funds of the contractor are seized by a court of competency and this seizure may
Lead the contractor to be unable to fulfill his obligations.
- If the supplier has failed, without an acceptable excuse, to continue executing the contract or the work progress is stopped for a period of (15) days.
- If the supplier has not implemented the contract or has intentionally negligent and careless in fulfilling his obligations according to the contract.
- If the commodities have not fulfilled the technical specifications specified in the contract, or if the supplier fails in replacing the

4-33 استناداً الى ما جاء في اعلاه، لن تقبل أية تعديلات أو تغييرات على شروط العقد إلا إذا كانت خطية وموقعة من الطرفين.

34 . تمديد المدة

1-34 إذا واجه المجهز أو أي من المقاولين الثانويين لديه خلال فترة تنفيذ العقد ظروفًا تؤخر تسليم السلع أو استكمال الخدمات المتصلة بها في الوقت المحدد بحسب المادة (13) من الشروط العامة للعقد، فيجب على المجهز أن يعلم المشتري بها خطياً وخلال 15 يوماً من تاريخ نشوء الظروف، مبيناً سببها ومدة استمرارها. وعلى المشتري أن يقوم بتقييم الحالة فور استلامه للتبليغ وله أن يمدد مدة العقد، وفي هذه الحالة يقوم الطرفان بالمصادقة على التمديد من خلال تعديل العقد.

2-34 باستثناء حالة القوة القاهرة الواردة في الفقرة 32 من الشروط العامة للعقد، فإن أي تأخير في الأداء والتسليم وإتمام الالتزامات يضع المجهز تحت طائلة فرض الغرامات التأخيرية حسب الفقرة 26 من الشروط العامة للعقد، إلا إذا تم الاتفاق على تمديد مدة العقد بحسب الفقرة (1-34) من الشروط العامة للعقد.

35 سحب العمل

1-35 سحب العمل بسبب أخلال أو تقصير المجهز:
للمشتري وبعد إعطاء المجهز إنذاراً تحريماً لمدة (15) يوماً ان يسحب العمل من المجهز في أي من الحالات التالية دون الرجوع الى المحكمة.
أ- اذا افلس المجهز او أشهر أعساره.
ب- اذا تقدم المجهز بطلب لإشهار افلاسه او اعساره.
ج- اذا صدر قرار من المحكمة بوضع اموال المجهز في يد امين التفليسة (السنديك).
د- اذا عقد المجهز صلحا يقبه الافلاس او تنازل عن حقوقه لصالح دائنه.

commodities with a period of (30) days from receiving a written notice from the buyer.

k) If the supplier fails in delivering the commodities within the period specified in the contract or within the extension period given by the buyer according to Para 34 of the General Conditions of Contract.

l) If the supplier fails in performing any of the other tasks commissioned to him according to the contract.

m) If the supplier is involved, according to the buyer's contentment during the period of contract execution, fraud or corruption practices specified in Para 3 of the General conditions of Contract , in his competition on the contract or in its execution.

n) If the supplier has subcontracted concerning any section of the contract in way that harms the work quality or violates the instructions of the buyer.

o) If the supplier submitted or offered to any person (directly or indirectly) a bribery, present, grant, commission , financial gift as an arousal of interest, reward for perform a work, or refraining from performing a works related to the contract.

p) If it is clear to the buyer that the supplier has practiced any of administrative corruption, fraud, collusion, oppression or hindrance during the competition in order to obtain or execute the contract, and then the buyer has the right, within 15 days after notifying the supplier, to warn him.

The Buyer considers the following definitions for this purpose:

1) "Corrupt Practice" means offering, giving, receiving or soliciting, directly or indirectly, anything of value to influence the actions of a public official throughout the supplying process or contract execution.

2) "Fraudulent Practice" means any misrepresentation or omission of any fact in view to influence the supplying process or contract execution.

3) "Collusive Practice" means any scheme or arrangement between two or more Bidders, with or without knowledge of the Purchaser, in view to establish artificial and noncompetitive prices.

4) "Coercive Practice" means harming or threatening to harm, directly or indirectly, the persons or their properties to influence their participation in the acquisition processes or influence the contract execution.

هـ- اذا وافق المجهز على تنفيذ العقد تحت اشراف هيئة مرافبة مؤلفة من دائنه.

و- اذا كان المجهز شركة اعلنت تصفيته عدا التصفية الاختيارية لأغراض الاندماج او اعادة التكوين.

ز- اذا وقع الحجز على اموال المجهز من محكمة ذات اختصاص وكان من شأن هذا الحجز ان يؤدي الى عجز المجهز عن الايفاء بالتزاماته.

ح- اذا تخلى المجهز او امتنع عن توقيع صيغة العقد وكان قد باشر بتنفيذ العقد.

ط- اذا عجز المجهز وبدون عذر مشروع عن الاستمرار بتنفيذ العقد او اوقف تقدم الاعمال لمدة 15 يوما .

ي- اذا كان المجهز غير قائم بتنفيذ العقد او انه معتمد الاهمال وعدم المبالاة في تنفيذ التزامه بموجب العقد.

ك- اذا لم تستوفي السلع المواصفات الفنية المحددة في العقد او اذا أخفق المجهز في استبدال السلع خلال مدة (30) يوماً من تاريخ تسلمه أسعار تحريري من المشتري.

ل- اذا اخفق المجهز في تسليم السلع خلال الفترة المحددة في العقد او خلال فترة التمديد التي يعطيها المشتري حسب الفقرة 34 من الشروط العامة للعقد.

م- اذا اخفق المجهز في اداء اي من المهام الاخرى الموكلة اليه بموجب العقد.

ن- اذا تورط المجهز حسب قناعة المشتري وخلال فترة تنفيذ العقد في اي من ممارسات الاحتيال او الفساد المعرفة في الفقرة 3 من الشروط العامة للعقد في تناقضه على العقد او في تنفيذه.

ص- اذا كان المجهز قد تعاقد من الباطن بخصوص اي قسم من العقد بشكل يضر بجودة العمل او يخالف تعليمات المشتري.

ع- اذا قدم المجهز او عرض على اي شخص (بصورة مباشرة او غير مباشرة) رشوة او هدية او منحة او عمولة او هبة مالية كترغيب او مكافأة مقابل اداء عمل او امتناع عن اداء عمل له علاقة بالعقد.

ف- اذا اتضح للمشتري ممارسة المجهز لأي من ممارسات الفساد الاداري او الاحتيال او التواطؤ او القهر او الاعاقبة اثناء المنافسة للحصول على العقد او تنفيذه عند ذلك يحق للمشتري وخلال 15 يوماً بعد اشعار المجهز (انذاره).

يعتمد المشتري التعاريف الاتية لغرض هذه الفقرة:

5) "Obstructive Practice": means to destroy intentionally, falsify, distort documents and conceal investigation-required evidences or give false testimony to investigators to obstruct the Purchaser's investigation procedures in the corrupt, fraudulent, collusive, coercive practices or threaten, provoke or obstruct any party and prevent it from giving any investigation-related information or prevent it from following up the investigation procedures.

36- Waiver

36-1- The Buyer or the Supplier may not assign their obligations stated in this Contract, in whole or in part, without prior written consent by the other Party.

37- Restrictions on Exports

Without omission of the Supplier's responsibility for the execution of the export documents specified in the Contract, the Supplier shall be relieve from its obligation to supply the Commodities and Related Services in the event any new restrictions on the exporting procedures are imposed by the Buyer or the Buyer's country or a change is made to using the product or the Commodities to be imported that may arise due to trade instructions issued by the country supplying such products and Commodities . However, this shall not relieve the Supplier from its responsibility for acquainting the Buyer with all its procedures taken, supported with documents, all export phases to include its request submitted to obtain export license or authorization letter from the manufacturer as specified in the Contract. In which case, the Contract shall be terminated at the Buyer's convenience as per Para (35-3).

1- الممارسات الفاسدة وتعني تقديم او اعطاء او استلام او التماس بشكل مباشر او غير مباشر اي غرض ذي قيمة للتأثير على عمل مسؤول في موقع المسؤولية عامة خلال عملية التوريد او تنفيذ العقد.
2- ممارسات احتيالية تعني اي سوء تمثيل او حذف لأي من الحقائق بهدف التأثير على عملية التوريد او تنفيذ العقد.
3- ممارسات التواطؤ تعني اي تخطيط او تنسيق بين اثنين او اكثر من مقدمي العطاء بعلم او دون علم المشتري بهدف وضع اسعار وهمية وغير تنافسية.
4- ممارسات قهرية تعني ايداء او التهديد بايداء بشكل مباشر او غير مباشر , الاشخاص او ممتلكاتهم للتأثير على مشاركتهم في عملية التوريد او التأثير على تنفيذ العقد.
5- ممارسة الاعاقه وتعني الائتلاف المعتمد او التزوير او التغيير في الوثائق وحجب الادلة اللازمة للتحقيق او الاداء بشهادة زور للمحققين لإعاقه اجراءات التحقيق من قبل المتري في ممارسات الفساد الاداري او الاحتيال او التواطؤ او الممارسات القهرية او التهديد او التحرش او أعاقه اي طرف او منعه من تقديم اية معلومات تتعلق بالتحقيق او منعه من متابعة اجراءات التحقيق.

التنازل

36. لا يحق للمشتري أو المجهز التنازل عن التزاماتهما المبرمة في هذا العقد كلياً أو جزئياً إلا بموافقة خطية مسبقة من الطرف الآخر.

قيود التصدير

37. دون اغفال عن مسؤولية المجهز في انجاز وثائق التصدير المحددة في العقد, يعفى المجهز من التزاماته في تجهيز السلع والمنتجات والخدمات المتصلة بها في حالة فرض اية قيود جديدة على اجراءات التصدير من المشتري او دولة المشتري , او اجراء اي تغيير في استخدام المنتج او السلع المطلوب توريدها قد ينجم عن تعليمات تجارية تصدر عن الدولة المجهزة لهذه

المنتجات والسلع. الا ان هذا الاجراء لن يعفي المجهز من مسؤوليته في تعريف المشتري بإجراءاته كافة المتخذة معززة بالوثائق مراحل التصدير كافة بضمنها طلباته المقدمة للحصول على اجازة تصدير او كتاب التحويل من الجهة المصنعة والمحددة بموجب العقد. يتم انهاء العقد عند ذلك حسب رغبة المشتري وفقا للفقرة (3-35).

Section Eight: Special Conditions of the Contract for Goods Supply

Contracts

The following Special Conditions of the Contract are intended for supplementing and/or amending the General Conditions of the Contract. In the event of any conflict, the stipulations of the Special Conditions of the Contract shall be relied on.

[The Buyer shall select inserting the proper form employing the examples below or another accepted form and delete the text between the brackets].

الفصل الثامن: الشروط الخاصة بالعقد

لعقود تجهيز السلع

تعمل الشروط الخاصة بالعقد الآتية على إكمال و/أو تعديل الشروط العامة للعقد. في حالة وجود أي تعارض، تعتمد النصوص المدرجة في الشروط الخاصة بالعقد.

[للمشتري أن يختار إدخال الصيغة المناسبة مستخدماً العينات في أدناه أو صيغة مقبولة أخرى وحذف النص بين الأقواس].

General Conditions of the Contract 1-1-g	Buyer's Country: Republic of Iraq
General Conditions of the Contract 1-1-h	Purchaser: Ministry of Oil / South Refineries Company/ State Company .
General Conditions of the Contract 1-1-k	Project site(s)/Destination: South Refineries Company Warehouse Head- Quarter (CIP) -Basra - Republic of Iraq
General Conditions of the Contract 3	Corruptions and Fraud The Second Party (including his/her employees and subcontractors and any other party related to the second party or the relevant contract and its amendments and addendums or extensions) commits not to offer or give to any of the first party employee any gift or advantage to make that employee acts or refrains from acting in a way that constitutes a failing to perform duties.This applies regardless whether the advantage is offered directly or through an intermediary. If the second party fails to comply with such commitment, the first party will take legal measures in place .
General Conditions of the Contract 4-2-a	Meanings of commercial terms are as described in the INCOTERMS (DDP)
General Conditions of Contract 4-2-b	Latest version of INCOTERMS (2010) .
General Conditions of Contract 5-1	Language: Arabic And English (In case of conflict in the Contract documents between Arabic and English, Arabic Language is prevailing and the Contractor shall bear the Translation charges into English).

الشروط العامة للعقد 1-1 (ز)	دولة المشتري: جمهورية العراق
الشروط العامة للعقد 1-1 (ح)	المشتري : وزارة النفط / شركة مصافي الجنوب (شركة عامة).
الشروط العامة للعقد 1-1 (ل)	الوجهة النهائية : جمهورية العراق /محافظة البصرة / الشعبية / مخازن شركة مصافي الجنوب (الموقع الرئيسي)
الشروط العامة للعقد 3	الفساد و الاحتيال يلتزم الطرف الثاني (والذي يشمل موظفيه والمتعاقدين معه من الباطن أو أي طرف آخر له علاقة بالطرف الثاني أو بهذا العقد أو بسببه أو تعديلاته أو ملاحقه أو تمديداته) بعدم قيامه بعرض أو اعطاء لأي موظف تابع للطرف الأول أي عطية أو منفعة أو ميزة أو وعدا بشيء من ذلك لجعل هذا الموظف أن يقوم بعمل معين أو الامتناع عن عمل معين بما يشكل اخلايا بالواجبات الوظيفية وينطبق الحال بغض النظر عما اذا كانت المنفعة تم تقديمها بشكل مباشر أو من خلال وسيط وفي حال فشل الطرف الثاني بالالتزام بما ورد اعلاه فان على الطرف الأول اتخاذ كافة الاجراءات القانونية ضده.
الشروط العامة للعقد 2-4 (ا)	معاني المصطلحات التجارية هي كما موصوفة في الانكوترم (DDP)
الشروط العامة للعقد 2-4(ب)	إن الإصدار المحدث المستخدم للانكوترم 2010
الشروط العامة للعقد 1-5	اللغة المعتمدة: العربية والإنكليزية (في حال وجود أي خلاف في وثائق العقد تكون اللغة العربية هي السائدة على أن يتحمل المجهز أجور الترجمة إلى اللغة الإنكليزية)

General Conditions of Contract 8-1	<p>For sending notice, the Buyer's address is:</p> <p>To: South Refineries Company/ State Company</p> <p>Street address: Al Shuaiba</p> <p>Floor and room number: Contracts& Purchase Department / First Floor</p> <p>City: Basra</p> <p>Country: Republic of Iraq</p> <p>Email: contracts@src.gov.iq</p>
General Conditions of Contract 9-1	<p>The Contracts are subject to Iraqi Law, and The Applicable Instructions For implementing Government Contracts No. (1)Of 2025 and The Attached Regulations . and to all matters not explicitly addressed in this contract.</p>

<p>لإرسال البلاغات، عنوان المشتري هو:</p> <p>إلى: شركة مصافي الجنوب/شركة عامة</p> <p>عنوان الشارع: الشعبية</p> <p>رقم الطابق والغرفة: بناية الهيئات/ قسم العقود والمشتريات/ الطابق الأول</p> <p>المدينة: محافظة البصرة</p> <p>الدولة: جمهورية العراق</p> <p>البريد الإلكتروني: contracts@src.gov.iq</p>	الشروط العامة للعقد 1-8
<p>تخضع العقود للقانون العراقي. وتعليمات تنفيذ العقود العامة رقم (1) لسنة 2025 والضوابط الملحقه النافذة , وعلى كل ما لم يرد فيه نص في هذا العقد .</p>	شروط العقد العامة 1-9
<p>أ- التوافق:</p> <p>أولا : تتم تسوية المنازعات بعد توقيع العقد بالتوافق (وديا) ويكون من خلال تشكيل لجنة مشتركة بين طرفي النزاع المتمثلين بجهة التعاقد والمتعاقد معها على وفق أحكام القانون والتعليمات المعنية وببند العقد ويعد محضر بذلك الاتفاق بين الطرفين يصادق عليه من رئيس جهة التعاقد .</p> <p>ثانيا : اختيار طرفي النزاع جهة محايدة سواء كانت شخصا طبيعيا أو معنويا لغرض مساعدة أطراف النزاع على حل خلافاتهم .</p> <p>ب- المحاكم العراقية:</p> <p>في حالة عدم التوصل إلى اتفاق على وفق البندين (أولا , ثانيا) في أعلاه يتم إحالة النزاع إلى المحكمة المختصة بالموضوع , حيث يخضع</p>	الشروط العامة للعقد 2-10

General Conditions of Contract 10-2	<p>A- Conciliations:</p> <p>First: Disputes are settled after the contract is signed by agreement (amicably) through the formation of a joint committee between the two parties to the dispute, represented by the contracting entity and the contractor, in accordance with the provisions of the law, the relevant instructions and the terms of the contract. A record of the agreement between the two parties is prepared and approved by the head of the contracting entity.</p> <p>Second: The parties to the dispute choose a neutral party, whether a natural or legal person, for the purpose of helping the parties to the dispute resolve their differences.</p> <p>B- Iraqi Courts:</p> <p>If no agreement is reached in accordance with clauses (first, second) above, the dispute shall be referred to the competent court, as the contract is subject to the jurisdiction of the Iraqi judiciary and Iraqi law.</p>
-------------------------------------	---

العقد إلى ولاية القضاء العراقي والقانون العراقي.	
--	--

General Conditions of the Contract 13-1	<p>Shipping And Other Documents To Be Submitted By The Supplier:</p> <p>The Following Documents Should Be Submitted in accordance with the UCP – latest version 600 in 2007 .All Documents shall be complying with the applicable Iraqi Rules and Regulations At Least (10) Days Prior To Materials Arrival To Entry Point For Customs Clearance Purpose Otherwise The Supplier Will Bear All Charges Which will occur As Consequence for The Delay In Offering The Required Document at The Required Period .If the required documents are delayed in time due to the discrepancies the supplier will bear all fines as a consequence .</p> <p>1- Commercial lists certified by the Iraqi</p>
---	--

<p>وثائق الشحن وبقية الوثائق المطلوب تأمينها من المجهز هي</p> <p>يجب على المجهز تقديم الوثائق التالية وحسب الأصول والأعراف المستندية-النشرة الأخيرة 600 لسنة 2007 والضوابط والتعليمات العراقية المرعية على الأقل (10) أيام قبل وصول المواد نقطة الدخول وذلك لإنجاز عملية التخليص الكمركي وبخلاف ذلك فإن المجهز سوف يتحمل كافة الأجرور التي تظهر نتيجة التأخير في تقديم الوثائق المطلوبة في الفترة المحددة . وفي حال تأخر وصول الوثائق المطلوبة في الوقت المحدد وذلك بسبب وجود خلافات فإن الشركة المجهزة سوف تتحمل الغرامات المترتبة على ذلك</p> <p>1 - قوائم تجارية مصدقة من قبل الملحقية التجارية العراقية في الخارج أو السفارة العراقية في حالة عدم وجود ملحقية تجارية .</p>	<p>الشروط العامة للعقد 1-13</p>
--	-------------------------------------

	<p>commercial attaché abroad or the Iraqi embassy in the absence of a commercial attaché.</p> <p>2- Bill Of Lading/Cmr/Airway Bill</p> <p>3- Packing List</p> <p>4- Insurance Policy Or Certificate Of Insurance</p> <p>5- Certificate Of Origin certified by the Iraqi Commercial Attaché or the Iraqi Embassy in the event that there is no Commercial Attaché in the Country Of Origin, According to the instructions for implementing public contracts No. (1) of 2025</p> <p>6- Third Party Inspection Certificate From International Inspection Companies As Mentioned In Inspection Item</p>	<p>2- قائمة شحن/بحرية/برية/جوية . 3-قوائم التغليف .</p> <p>4-بوليصة أو شهادة تأمين .</p> <p>5- شهادة المنشأ مصدقة من قبل الملحفية التجارية العراقية أو السفارة العراقية في حالة عدم وجود ملحفية تجارية في بلد المنشأ حسب تعليمات تنفيذ العقود العامة رقم (1) لسنة 2025 .</p> <p>6-شهادة فحص طرف ثالث من شركات عالمية معروفة كما في فقرة الفحص .</p>	
<p>General Conditions of the Contract 15-1</p>	<p>Prices given for Commodities and Related Services executed are : un-adjustable -The price set by the supplier for the contracting party, as per the contract, is relied upon, and the price in the commercial list provided by the producer or manufacturer to the supplier is not relied upon.</p>	<p>الشروط العامة للعقد 1-15</p> <p>الاسعار المحددة للسلع المجهزة والخدمات المتصلة بها المنفذة : غير قابلة للتعديل - يعول على السعر المثبت من المجهز الى الجهة المتعاقدة حسب العقد ولا يعول على السعر في القائمة التجارية المقدمة من المنتج أو المصنع للمجهز .</p>	
<p>General Conditions of the Contract 16-1</p>	<p>Terms Of Payment : Method And Terms Of Payment For The Supplier Under This Contract Are As Follows: - The Payment Currency for Iraqi Companies shall be in the Iraqi Dinar as per the Official Exchange Price of Central Bank of Iraq . - By Acceptance Of The Awardness And This Contract You Have Agreed That The Prices Are Firm And Nonnegotiable And Payment Will Be Made Through Irrevocable Untransferable Unconfirmed L/C, The</p>		

	<p>Opening Bank shall not release the amount of the documentary credit only to the knowledge of the buyer (contracting authority), As Follows :</p> <p>1-(50 %) Upon Shipment And Submission Of The Necessary Number Of Originals And Copies Of The Contractors Commercial Invoice Clean On Board, Bill Of Lading Or Equivalent For Other Means Of Transportation. Certificate Of Origin. Certificate Of Insurance And Packing List. Certificate Of Inspection</p> <p>2-(45 %) After Acceptance Of The Shipment And Upon Submission Of A Certificate Issued By The Buyer Confirming Receipt Of The Shipment And Acceptance Thereof Checking And Acceptance Of Shipment Should Be Carried Out Not Later Than (2) Months Of Shipment Delivery To CIP / SRC</p> <p>3-(5 %) After The Period Of Manufacturer's Guarantee Is Finished.</p>	<p>طريقة وشروط الدفع للمجهز بموجب هذا العقد تكون على النحو الآتي:</p> <p>- تكون عملة الدفع للشركات العراقية بالدينار العراقي حسب سعر الصرف الرسمي للبنك المركزي العراقي .</p> <p>- عند قبولك الإحالة والعقد تكون قد وافقت على أن يكون مبلغ الإحالة ثابتاً غير قابل للتفاوض ، ويكون الدفع عبر رسالة اعتماد غير مثبتة غير قابله للنقض أو التحويل ، ولا يحق للمصرف فأنح الاعتماد اطلاق مبلغ الاعتماد المستندي الا بعلم المشتري (جهة التعاقد) ، وعلى الشكل الآتي :</p> <p>(1) 50 % خمسون بالمائة من خلال الاعتماد المستندي غير قابل للنقض L/C تدفع عند الشحن وتقديم نسخ أصلية ومصورة من الوثائق اللازمة للبنك المرسل كما في الفقرة 1-13.</p> <p>(2) 45 % خمسة وأربعون بالمائة من خلال الاعتماد المستندي تدفع بعد قبول الشحنة وإصدار شهادة الفحص والمطابقة للمواد من قبل شركتنا لفترة لا تتجاوز شهرين من تاريخ وصول المواد إلى مخازن شركة مصافي الجنوب .</p> <p>(3) 5 % خمسة بالمائة تدفع بعد انتهاء فترة الضمانة المصنعية .</p>	<p>الشروط العامة للعقد 1-16</p>
--	---	---	-------------------------------------

General Conditions of Contracts 16-5	If it is applicable (The period of payment delay that the buyer shall afterwards pay an interest is [insert number] days : Not Applicable Interest rate that shall be applied is [insert number] days): Not Applicable	سوف لا يستحق المجهز أية فائدة أو تعويض على أية مبالغ محجوزة أو متأخرة من دفعاته .	الشروط العامة للعقد 5-16
General Conditions of Contracts 17-1	<p>- For The Commodities Manufactured Outside The Buyer's Country, The Supplier Is Liable For All Taxes, Stamp Fee, Export License Fee And Any Other Fees Applicable Outside The Buyer's Country, According To The Prevailing Legislations.</p> <p>- Stamp Fees Which Is Equal To (0.003) Of The Total Amount Of Contract Should Be Borne By The Supplier</p> <p>- Stamp fees of National Campaign for Building Schools and Kindergarten which is equal to (1000) Iraqi Dinars is deducted in advance and shall be borne by supplier .</p> <p>- Allocate an amount of (10) million Iraqi dinars from the total amount of any government contract with any company whose value exceeds one billion dinars to the Ministry of Agriculture for the purpose of completing afforestation projects in the governorate where the contract is made.</p> <p>- Duties shall be paid within (30) Days as of The Decision of awarding is notified < and before the Contract is signed .</p> <p>- This Contract Is Subject To All Iraqi Tax Laws And Regulations In Force.</p>	<p>- بالنسبة للسلع المصنعة خارج دولة المشتري يتحمل المجهز كامل المسؤولية عن كافة الضرائب ورسم الطابع ورسوم إصدار إجازة التصدير وأية رسوم أخرى تتحقق عليه خارج دولة المشتري وحسب التشريعات النافذة.</p> <p>- يكون المجهز مسؤولاً عن دفع رسم الطابع البالغة 0.003 من قيمة العقد الكلية</p> <p>- يكون المجهز مسؤولاً عن دفع رسم الطابع للحملة الوطنية لبناء المدارس ورياض الأطفال مقطوع مقدماً البالغة (1000) دينار .</p> <p>- تخصيص مبلغ (١٠) مليون دينار عراقي من مجموع مبالغ أي عقد حكومي مع أي شركة تزيد قيمته عن مليار دينار إلى وزارة الزراعة لغرض انجاز مشاريع تشجير في المحافظة محل التعاقد.</p> <p>- يتم دفع الرسوم خلال (30) يوم من تأريخ التبليغ بقرار الإحالة وقبل توقيع العقد</p> <p>- أن العقد خاضع لكل القوانين والتعليمات الضريبية والكمركية النافذة .</p>	الشروط العامة للعقد 1-17
General Conditions of the Contract 18-1	Performance guarantee is: compulsory Contract shall be signed and Duties shall be paid within (30 working days) as of the date of issuing the letter of acceptance.	<p>ضمان حسن التنفيذ : إلزامي</p> <p>يقدم المجهز ضمان حسن الأداء بقيمة [5%] من القيمة الكلية للعقد وبنفس عملة العقد خلال (30) ثلاثون يوم عمل من تاريخ صدور كتاب القبول وقبل توقيع العقد</p>	الشروط العامة للعقد 1-18
		يكون ضمان حسن الأداء على شكل خطاب ضمان غير مشروط يصدر من خلال	الشروط العامة للعقد 3-18

General Conditions of the Contract 18-3	<p>The good performance guarantee shall be Unconditional Performance Bond, Bank Guarantee In A Formal Bank Guarantee Exclusively Through Trade Bank Of Iraq (TBI) Or Any Iraqi Bank Dependable By The Central Bank Of Iraq</p>	<p>المصرف العراقي للتجارة أو أي مصرف عراقي آخر معتمد لدى البنك المركزي العراقي أو فرع لمصرف أجنبي مسجل ومعتمد لدى البنك المركزي العراقي .</p>	
General Conditions of the Contract 18-4	<p>The good performance guarantee Shall Remain Valid And Not Be Released Until The Supplier Completes Delivery Of All Materials To The Site In Iraq And Fulfills All His Obligations Under The Contract, The Period Of Manufacturer's Guarantee Is Finished And Settlement Of The Final Accounts</p>	<p>وان يبقى ضمان حسن الأداء نافذا حتى يشحن المجهز جميع المواد لموقع المستفيد وينفذ جميع التزاماته المثبتة في العقد , وانتهاء فترة الضمانة المصنعية وتصفية الحسابات النهائية.</p>	<p>الشروط العامة للعقد 4-18</p>
General Conditions of the Contract 23-2	<p>For wrapping, tagging and documentation on envelopes: [The materials shall be suitably packed in wooden boxes for transport by sea and overland, protected against weather and other hazards to prevent damage thereto and deterioration thereof up to the time of arrival at SRC warehouses in shuaiba and receipt thereof. In case of delicate materials, attention shall be drawn to the necessary provisions for protection of such materials. - Providing and correctly implementing health, safety and environmental requirements.</p>	<p>التغليف ووضع العلامات المناسبة والتوثيق على المغلفات سيكون: تغليف المواد بصناديق خشب بشكل مناسب للنقل بواسطة البحر والبر والجو ومحمية ضد المناخ و المخاطر الاخرى لمنع تضررها وتلفها لغاية تسليم المواد في مخازن الطرف الاول في البصرة / الشعبية / شركة مصافي الجنوب في حال المواد الدقيقة يجب الانتباه الى الاحكام الضرورية لحماية هكذا مواد مثل الاجزاء المشغولة بالمكائن والمصقولة] - توفير متطلبات الصحة والسلامة والبيئة وتطبيقها بصورة صحيحة .</p>	<p>الشروط العامة للعقد 2-23</p>
General Conditions of the Contract 24-1	<p>I Providing and correctly implementing health, safety and environmental requirements.insurance coverage shall be as specified in the INCOTERMS</p>	<p>غطاء التامين يجب ان يكون كما محدد في الاتكوترم.</p>	<p>الشروط العامة للعقد 1-24</p>
General Conditions of the Contract 25-1	<p>The responsibility for transportation of Commodities shall be as specified in the INCOTRMS.</p>	<p>يجب ان تكون مسؤولية النقل للسلع بموجب ما محدد بالاتكوترم.</p>	<p>الشروط العامة للعقد 1-25</p>

General Conditions of the Contract 26-1	Inspection and Tests : Required , according SRC technical requirements. - Laboratory tests are conducted at laboratories accredited by the Iraqi Accreditation Authority in the Ministry of Planning.	التفتيش والاختبارات: مطلوب وحسب ما محدد بالمواصفات الفنية. - يتم اجراء الفحوصات المختبرية لدى المختبرات الحاصلة على شهادة الاعتماد من قبل الهيئة العراقية للاعتماد في وزارة التخطيط .	الشروط العامة للعقد 1-26
General Conditions of the Contract 26-2	Engineering inspection and tests shall be conducted in supplier's sites (manufacturer)	سيقام الاختبار والفحص الهندسي في: موقع الشركة المصنعة	الشروط العامة للعقد 2-26
27-1 General Conditions of the Contract	Delay Penalties Shall Be: Supplier Has To Pay A Delay Penalty For Each Day Delay According To The Following Equation Which Should Not Exceed (10%) Of The Total Amount Of The Contract Total Amount Of Contract + - Any Change In The Amount -----X 10%= Penalty Per Day Delivery Period+ - Any Change In The Period /By Day Before The Penalties Reach 10% Of The Total Amount Of The Contract. And When The Delayed Period Pass 25% Of Contract. Period Plus All Given Periods The Client Has The Right To Cancel The Contract And The Contract Will Be Fulfilled On Supplier's Account And Supplier Shall Bear All Financial Consequences Arising From That Without Any Need For Notification Or Warning Or Any Judgment .	الغرامات التأخيرية ستكون: يتحمل الطرف الثاني غرامة تأخيره وفق المعادلة التالية (مبلغ العقد + - أي تغيير في المبلغ / مدة العقد -+ أي تغيير في المدة) 10x% عن كل يوم تأخير. على أن لا تتجاوز مجموع الغرامات التأخيرية نسبة 10% وقبل بلوغ الغرامات التأخيرية حد 10% من قيمة العقد وبعد بلوغ المدة التأخيرية 25% من مدة العقد مضاف إليها أي مدة إضافية ممنوحة يحق للطرف الأول فسخ العقد و إكماله على حساب الطرف الثاني مع تحميله كافة التبعات المالية المترتبة على ذلك من دون الحاجة إلى إنذار أو حكم قضائي.	الشروط العامة للعقد 1-27
27-1 General Conditions of the Contract	The max limit of the delay penalties amount [10] % of the final contract amount.	الحد الأعلى لمبلغ الغرامات التأخيرية: عشرة بالمائة 10% من مجموع قيمة العقد النهائي .	الشروط العامة للعقد 1-27

General Conditions of the Contract 28-3	Commodities guarantee validity period is The guarantee period will be (540) days as of the date of delivery and approval thereof at the point delivery. For the guarantee purpose, the place of final destination shall be :DDP to SRC warehouses in Shuaiba.	الشروط العامة للعقد 3-28	فترة نفاذ ضمان السلع : فترة الضمان ستكون (540) يوم من تاريخ تسليم المواد والموافقة عليها في موقع التسليم . لاغراض الكفالة سيكون مكان الوجهة النهائية DDP الى مخازن شركة مصافي الجنوب / البصرة / الشعبية
General Conditions of the Contract 28-5	Period of repair or replacement shall be: (90) days. Without charging the Buyer with additional cost.	الشروط العامة للعقد 5-28	فترة الإصلاح أو التبدل ستكون (90) يوم دون أي كلفة إضافية .
General Conditions of the Contract 31	Not Applicable	الشروط العامة للعقد 31	لا ينطبق
General Conditions of the Contract 32	It Is Confirmed And Agreed By The Contractor That The Prevailing Circumstances In Iraq Do Not In Any Way Constitute An Impediment For The Implementation By The Contractor Obligation Under The Contract.	الشروط العامة للعقد 32	باستثناء الظروف القاهرة يؤكد المجهز ويوافق على أن الظروف السائدة في العراق لا تشكل بأي حال من الأحوال عائقا أمام تنفيذ المجهز لالتزاماته بموجب العقد .

Equation of Prices Adjustment Not Applicable**معادلة تغيير الاسعار لا تنطبق**

The prices are adjusted in accordance with the equation motioned later based on Para 15-1 of the General Conditions of Contract. The adopted prices for the payment of the provider's dues according to the

يتم تعديل أسعار العقد وفق المعادلة المدرجة لاحقا بالاستناد الى الفقرة 2-15 من الشروط العامة للعقد .

SRCQP23-D083

contract are subject to adjustment during the implementation of the contract in accordance with the changes in the cost components of workforce and materials, according to the following equation:

$$M2= M1 (A+B P2/P1 + C L2/L1 - M1$$

Noting that: A+B+C=1

M2: Increase in price realized to the provider

M1: Price according to the contract

A: Fixed factor represents profit margin and administrative charges according to the contract

B: Fixed factor represents the percentage of workforce component in the price value

C: Factor represents materials component in the prices value

P1, P2: Guide to the fees of the workforce in the industry sector concerned of producing these commodities in the country of origin in base date and the date according to which the prices were modified
L1, L2: Guide to the fees of the materials in base date and the date according to which the prices were modified in the country of origin.

The Constants A, B, and C are determined by the buyer as shown below:

A: (insert the value of Constant A)

B: (insert the value of Constant B)

C: (insert the value of Constant C)

The provider shall determine the sources that will be adopted in specifying workforce fees and materials prices upon signing the contract in his bid.

Base Date: it is the date that precedes the final date of submitting the bid with thirty days

Price Modification Date: (insert the number of weeks) the weeks that precede the shipment date (represents the mid period of manufacturing)

Both parties shall agree based on this equation, according to the following:

1- No review shall be done and prices adjustment for the commodities provided after the end of timings specified for supplying according to the contract, unless mentioned in the agreement of commodities supplying period extension for the commodities that

تخضع الأسعار المعتمدة لدفع مستحقات المجهز بموجب العقد للتعديل خلال تنفيذ العقد وذلك وفقاً للمتغيرات الحاصلة في مكونات كلفة أجور الأيدي العاملة والمواد بموجب المعادلة الآتية:

$$M2 = M1 (A + B P2/P1 + C L2/L1 - M1$$

مع ملاحظة أن: أ + ب + ج = 1

م2: الزيادة في السعر المتحققة للمجهز.

م1: السعر بموجب العقد.

أ: معامل ثابت يمثل هامش الربح والتحميلات الإدارية بموجب العقد.

ب: معامل ثابت يمثل نسبة مكون أجور الأيدي العاملة في قيمة السعر.

ج: معامل يمثل نسبة مكون المواد في قيمة السعر.

ع1, ع2: دليل لأجور الأيدي العاملة في قطاع الصناعة المعني بإنتاج هذه السلع في دولة المنشأ في كل من التاريخ الأساس والتاريخ الذي تم بموجبه تعديل الأسعار.

ل1, ل2: دليل لأجور المواد الأولية في كل من التاريخ الأساس والتاريخ الذي تم بموجبه تعديل الأسعار في دولة المنشأ.

الثوابت أ, ب, ج, ويتم تحديدها من المشتري كما مبين لإي أدناه:

أ: (أدخل قيمة الثابت أ)

ب: (أدخل قيمة الثابت ب)

ج: (أدخل قيمة الثابت ج)

يقوم المجهز بتحديد المصادر التي ستعتمد في تحديد أجور الأيدي العاملة وأسعار المواد عند توقيع العقد في عطائه.
التاريخ الأساس: هو الموعد الذي يسبق الموعد النهائي لتقديم العطاء بثلاثين يوماً.

تاريخ تعديل الاسعار: (أدخل عدد الاسابيع) الأسابيع التي تسبق تاريخ الشحن (يمثل منتصف فترة التصنيع).
يتم اتفاق الطرفين على اعتماد هذه المعادلة بموجب ما يأتي:

SRCQP23-D083

were late supplied for reasons resulting from the provider. The buyer has the right to decrease the commodities and services prices related thereto as a result of equation application.

2- If the currency of the prices mentioned in the contract was different from that of the country of origin concerning the fees of workers and materials, the correction factor shall be sued to ensure prices adjustment accurately, and the correction factor includes the proportion resulted from dividing exchange rate between the two currencies in the base date and adjustment date.

3- The price adjustment does not include the quantities represented by the value of advance payment.

1. لا يتم إجراء مراجعة وتعديل أسعار السلع التي تجهز بعد أنقضاء التوقيات المحددة للتجهيز بموجب العقد الا اذا تمت الإشارة في اتفاقية تمديد فترة التجهيز للسلع المتأخر تجهيزها لأسباب تعود الى المجهز. للمشتري الحق بأي تخفيض في أسعار السلع والخدمات المتصلة بها نتيجة تطبيق المعادلة.

2. اذا كانت العملة للأسعار الواردة في العقد مختلفة عن العملة في دولة المنشأ لأجور العمال والمواد ، يتم اعتماد معامل تصحيح لضمان تعديل الأسعار بصورة دقيقة ، وأن معامل التصحيح يتضمن النسبة الناتجة من قسمة نسبة التحويل بين العملتين في التاريخ الأساس وتاريخ التعديل.

3. لا يشمل تعديل الأسعار الكميات الممثلة بقيمة الدفعة المقدمة.

Section Nine: Forms and Contracts for

The Contracts of Supplying Commodities

القسم التاسع: نماذج العقود لعقود تجهيز السلع

Table of Forms

جدول النماذج

1- Text of Contract.....	170
2. Good Performance Guarantee.....	172
3.Bank Guarantee for Advance Payment.....	174

1. نموذج صيغة العقد	.1
2. ضمان حسن الاداء	.2
3. ضمان البنك للدفعة المقدمة	.3

1- صيغة العقد

[The winning Bidder shall fill out this form as per the instructions listed hereafter]

This Contract is entered into on this day [insert number] of [insert month], [insert year] Between

(1) [Insert buyer's full name], [insert description of legal entity, such as a certain department of a certain Ministry of a certain Government], [insert buyer's country], or a company incorporated according to the law of [insert buyer's country], headquartered in [insert buyer's address], hereafter referred to as the "Buyer".

and

(2) [Insert supplier's name], a company or organization incorporated according to the law of [insert supplier's country], headquartered in [insert supplier's address], hereafter referred to as the "Supplier".

Whereas the Buyer announced a tender for the supply of certain commodities and assistance services [insert short description of the commodities and services], and accepted the Bid submitted by the Supplier for the provision of such commodities and services for [insert contract price in writing and in figures], referred to hereafter as the "Contract Price".

This Agreement testifies the following:

1- Words and expressions mentioned in this Agreement shall have the same meanings given in the Contract Conditions referred to hereafter.

2- The Following Documents constitute the Contract between the buyer and the Supplier, and shall be read and construed as an integral part of the Contract:

a- This Contract Agreement

b- Special Conditions of the Contract c- General Conditions of the Contract

d- Technical Requirements (to include the List of Requirements and Technical Specification)

e- Supplier's Bid and the original Price Table f- Buyer's Acceptance Letter.

g- [add here any other documents]

3- This Contract supersedes all other Contract Documents. In the event there's contradiction or nonconformance between the Contract Documents, they shall have precedence according to their order listed above.

4- For the payments to be made by the buyer to the Supplier as stated hereafter, the Supplier

[على مقدم العطاء الفائز أن يملأ هذا النموذج بحسب التعليمات المدرجة في أدناه]

أبرم هذا العقد في هذا [أدخل رقم] اليوم من [أدخل: الشهر]، [أدخل السنة]

بين

(1) [أدخل الاسم الكامل للمشتري]، [أدخل وصفا بنوع الهيئة القانونية، مثلا، وكالة كذا وزارة كذا ، لحكومة كذا] [أدخل اسم دولة المشتري]، أو شركة منشأة بحسب قوانين [أدخل اسم دولة المشتري] مقرها الرئيسي [أدخل عنوان المشتري] (والمشار إليه فيما يلي "المشتري").

و

(2) [أدخل اسم المجهز]، شركة أو منشأة حسب قوانين [أدخل اسم دولة المورد] ومقرها الرئيس [أدخل عنوان المورد] (والمشار إليه فيما يلي "المجهز").

بما أن المشتري قام بطرح عطاء لتجهيز سلع وخدمات مساعدة معينة [أدخل وصفا مختصرا للسلع والخدمات]، وقبل العطاء الذي قدمه المجهز لتوفير هذه السلع والخدمات مقابل [أدخل قيمة العقد بالأحرف والأرقام] (والمشار إليه فيما يلي "قيمة العقد").

تشهد هذه الاتفاقية على ما يأتي:

1. معاني الكلمات والعبارات الواردة في هذه الاتفاقية لها ذات المعاني التي فسرت بها في شروط العقد المشار إليها فيما يأتي.

2. الوثائق الآتية سوف تشكل العقد بين المشتري و المجهز، وهي تقرأ وتفسر على أنها جزء لا يتجزأ من العقد:

(أ) اتفاقية العقد هذه

(ب) الشروط الخاصة بالعقد

(ت) الشروط العامة للعقد

(ث) المتطلبات الفنية (بما في ذلك جدول المتطلبات والمواصفات الفنية)

(ج) عطاء المجهز وجدول الأسعار الأصلي

(ح) خطاب قبول المشتري

(خ) [أضف هنا أية وثائق أخرى]

SRCQP23-D083

Shall first provide the Buyer with the Commodities and Services and to rectify faults according to the provisions of this Contract.

5- The Buyer shall pay the Supplier, for its provisions of certain Commodities and Services and rectify the faults therein if required, the Contract Price or any other amount payable according to the provisions of the Contract, at the time and on the method stipulated in the Contract.

The Parties to this Contract Agreement shall execute it according to the law of Iraq on the date stated above.

For and on behalf of the Buyer

Signature: [insert signature]

Title: [insert title or any other suitable capacity] In presence of: [insert identification of witness]

For and on behalf of the Supplier

Signature: [insert signature]

Title: [insert title or any other suitable capacity] In presence of: [insert identification of witness]

3. يسود هذا العقد على جميع وثائق العقد الأخرى. في حالة وجود تضارب أو عدم تطابق بين وثائق العقد، تسود الوثائق بحسب الترتيب أعلاه.

4. بالنسبة للدفعات التي ستصرف من المشتري لصالح المجهز المذكورة فيما يأتي، فإن على المجهز أولاً أن يتعهد بتزويد المشتري بالسلع والخدمات وبإصلاح الأعطال فيما يتوافق مع أحكام هذا العقد.

5. يتعهد المشتري هنا بأن يدفع للمجهز لقاء توفيره سلع وخدمات معينة وإصلاح أعطالها إذا لزم ذلك، قيمة العقد أو أي مبلغ آخر تستحق الدفع بموجب أحكام العقد في الأوقات وبالطريقة المنصوص عليها في العقد.

يتعهد الأطراف الذين قاموا بعقد هذه الاتفاقية على تنفيذها وفقاً للقوانين العراقية في اليوم والشهر والسنة المذكورين أعلاه.

لصالح وبالنيابة عن المشتري

التوقيع: [أدخل التوقيع]

بصفته: [أدخل الصفة أو أي لقب مناسب آخر]

بحضور: [أدخل تعريف الشاهد الرسمي]

لصالح وبالنيابة عن المجهز

التوقيع: [أدخل التوقيع]

بصفته: [أدخل الصفة أو أي لقب مناسب آخر]

بحضور: [أدخل تعريف الشاهد الرسمي]

2. Good Performance Guarantee

.2. ضمان حسن الاداء

[The bank shall fill out this form by the request of the winning bidder according to the instructions mentioned between the brackets]

Date: [Insert date (day, month, year) to deliver the bid]

Name and number of the national competitive bid: [Insert name and number of the bid]

[Insert the name of bank and branch address or issuing office]

Beneficiary: [Insert the official name and address of the buyer]

Good Performance Guarantee No.: [Insert the number]

We have been notified that [Insert the name of supplier] (called hereinafter as "the Supplier") has concluded the contract No. [Insert Bid Number] dated with you, to supply [Insert the description of the commodities and services related thereto] (called hereinafter as "the Contract")

Accordingly, we understand, according to contract conditions, that the good performance guarantee is required.

At the request of the supplier, we, commit to pay any amount(s) not exceeding in total the amount of [Insert the amount in figures]

([Insert the amount in writing])⁸ Iraqi Dinars, immediately after we have received from you the first written request accompanied by an affidavit stating that the supplier has violated his obligation(s) under the contract, without the need from you to confirm or clarify the base of your request or the amount specified therein.

This guarantee shall expire after before [insert number] days of [insert month] [insert year]⁹;

Therefore, any payment order, under this guarantee, we shall receive it on that date or before.

This guarantee is subject to the unified laws of claiming guarantees, and the publications of the International Chamber of Commerce under No. 458, excluding sub Paragraph (2) of the sub- article 20(A) which has been deleted herein.

[يملأ المصرف، بطلب من مقدم العطاء الفائز، هذا النموذج بحسب التعليمات المشار إليها بين الأقواس]

التاريخ: [أدخل التاريخ (اليوم والشهر والسنة) لتسليم العطاء] اسم ورقم العطاء التنافسي الوطني: [أدخل اسم ورقم العطاء]

[أدخل اسم المصرف وعنوان الفرع أو المكتب المُصدر]

المستفيد : [أدخل الاسم الرسمي الكامل للمشتري وعنوانه] **ضمان حسن الاداء رقم :** [أدخل الرقم]

تم إبلاغنا بأن [أدخل اسم المجهز] (يسمى فيما يلي "المجهز") قد تعاقد في عقد رقم [أدخل رقم العطاء] المؤرخ لديكم، لتجهيز [أدخل وصف للسلع والخدمات المتصلة بها] (يسمى فيما يلي "العقد")

وعليه، فإننا ندرك، حسب شروط العقد، بأن ضمان حسن الاداء مطلوباً.

بطلب من المجهز، نلتزم بدفع أي مبلغ أو مبالغ لا تتجاوز بمجملها مبلغ [أدخل المبلغ بالأرقام] ([أدخل المبلغ بالكلمات])² ديناراً عراقياً، فور تسلمنا منكم أول طلب خطي مصحوباً بإفادة خطية تفيد بأن المورد قد أخل بالتزامه (بالتزاماته) تحت العقد دون الحاجة لأن تثبتوا أو توضحوا الأساس لطلبكم أو المبلغ المحدد فيه.

ينتهي نفاذ هذا الضمان بعد [ادخل رقم] يوم من [أدخل الشهر] [ادخل السنة]³ وأي طلب للدفع تحت هذا الضمان يجب أن نستلمه في هذا المكتب في ذلك التاريخ أو قبله.

يخضع هذا الضمان للقوانين الموحدة لطلب الضمانات، إصدارات غرفة التجارة الدولية رقم 458 ، عدا أن الفقرة الفرعية (2) من المادة الفرعية 20 (أ) قد تم حذفها هنا.

[The signature(s) of the authorized representative(s) of the bank]

[توقيع (تواقيع) الممثل (الممثلين) المخول (المخولين) من المصرف و المجهز]

⁸ The bank will insert the amount specified in the special conditions of the contract in the unit that was described in the special conditions of the contract.

⁹ The dates specified according to Para (17-4) of the general conditions of the contract, taking into consideration any obligations in the guarantee by the supplier according to Para (15-2) of the general conditions of the contract that are required to be provided in a partial good performance guarantee. The buyer shall be aware that in case of extending the expiry date of contract, the buyer will need to request an extension for this guarantee from the guarantor. The request shall be in writing and before the expiry date prescribed in the guarantee. upon the preparation of this guarantee, the buyer may deem proper to add the following text to the form, at the end of the Paragraph before the last: " The guarantor accepts to extend this guarantee for one time and for a period not exceeding [six months] [one year], in response to the written request of the buyer for such extension, provided that such request shall be submitted to the guarantor before the expiry of guarantee".

⁸ يدخل المصرف المبلغ المحدد في شروط العقد الخاصة وبالوحدة التي تم بيانها في الشروط الخاصة بالعقد.

⁹ التواريخ المحددة وفقا للفقرة 17-4 من شروط العقد العامة، مع الأخذ بالاعتبار أية التزامات بالكفالة من قبل المجهز وفقا للفقرة 15-2 من شروط العقد العامة المطلوب توفيرها بضمان حسن الاداء جزئي. على المشتري أن يعلم بأنه في حال تمديد مدة انتهاء العقد، سيحتاج المشتري إلى طلب تمديد لهذا الضمان من الكفيل. يجب أن يكون هذا الطلب خطيا وقيل تاريخ الانتهاء المنصوص عليه في الضمان. في إعداد هذا الضمان، قد يرى المشتري إضافة النص الأتية إلى النموذج، في نهاية الفقرة قبل الأخيرة: "يوافق الكفيل على تمديد هذا الضمان لمرة واحدة ولفترة لا تتعدى [سنة أشهر] [سنة واحدة]، ردا على طلب المشتري الخطي لمثل هذا التمديد، على أن يقدم مثل هذا الطلب إلى الكفيل قبل انتهاء هذا الضمان."

3. Bank Guarantee for Advance Payment

[The bank shall fill out this form by the request of the winning bidder according to the instructions mentioned between the brackets]

Date: [Insert date (day, month, year) to deliver the bid]

Name and number of the national competitive bid: [Insert name and number of the bid] [Letterhead of the bank]

Beneficiary: [Insert the official name and address of the buyer]

Date: [Insert the date]

Advance Payment Guarantee: [Insert the number]

We, [insert the official name and address of the bank] have been notified that [Insert full name and address of the supplier] (hereinafter called as "The Supplier") has entered into the bid contract No. [Insert Bid No.], dated with you [insert date of agreement], to execute [Insert types of commodities required to be delivered] (hereinafter called as "The Contract")

We understand, according to contract conditions, that the advance payment shall be granted against the advance payment guarantee.

At the request of the supplier, we, commit to pay any amount(s) not exceeding in total the amount of [Insert the amount in figures]

([Insert the amount in writing])¹⁰, immediately after we have received from you the first written request accompanied by an affidavit stating that the supplier has violated his obligation under the contract, because the supplier has used the advance payment for purposes other than delivering the commodities.

This guarantee stipulates, in order to pay up any claim or payment under this guarantee, that the supplier shall have received the aforementioned advance payment to his account [Insert the number] in [Insert the name and address of bank].

The validity of the guarantee shall continue as from the date of receiving the advance payment by the supplier under the contract until [insert the date].¹¹

This guarantee is subject to the unified laws of claiming guarantees, and the publications of the

International Chamber of Commerce under No. 458.

[The signature(s) of the authorized representative(s) of the bank]

3. ضمان مصرفى لدفعة مقدمة

[يبدأ المصرف بطلب من مقدم العطاء الفائز، هذا نموذج بحسب التعليمات المشار إليها بين الأقواس]

التاريخ: [أدخل التاريخ (اليوم والشهر والسنة) لتسليم العطاء]

اسم ورقم العطاء التنافسي الوطني: [أدخل اسم ورقم العطاء]

[ترويسة المصرف]

المستفيد: [أدخل الاسم الرسمي الكامل للمشتري وعنوانه]

التاريخ: [أدخل التاريخ]

ضمان الدفعة المقدمة: [أدخل الرقم]

تم إبلاغنا [أدخل اسم المصرف الرسمي وعنوانه] بأن [أدخل اسم المجهز الكامل وعنوانه] (يسمى فيما يلي "المجهز") قد دخل في العطاء رقم [أدخل رقم العطاء] المؤرخ لديكم [أدخل تاريخ الاتفاقية]، لتنفيذ [أدخل أنواع السلع المطلوب تسليمها] (يسمى فيما يلي "العقد"). إننا نعي، بحسب شروط العقد، أنه يجب تقديم دفعة مقدمة مقابل ضمان الدفعة المقدمة.

بطلب من المجهز، نحن نلتزم بدفع أي مبلغ أو مبالغ لا تتجاوز بمجموعها مبلغ [أدخل المبلغ بالأرقام] ([اكتب المبلغ بالكلمات] 4) فور تسلمنا منكم أول طلب خطي مرفق ببيان خطي ينص على إن المورد مقل بالتزامه تجاه العقد لأن المورد قام باستخدام الدفعة المقدمة لأغراض غير تسليم السلع.

يشترط هذا الضمان لدفع أي مطالبة أو دفعة تحت هذا الضمان ضرورة أن يكون المورد قد استلم الدفعة المقدمة المذكورة سابقا على رقم حسابه [أدخل الرقم] في [أدخل اسم وعنوان المصرف]. ستستمر صلاحية هذا الضمان من تاريخ استلام المورد للدفعة المقدمة تحت العقد وحتى [أدخل التاريخ].⁵

يخضع هذا الضمان للقوانين الموحدة لطلب الضمانات، إصدارات غرفة التجارة الدولية رقم 458 .

[أدخل توقيع (تواقيع) الممثل (الممثلين) المخول (المخولين) عن المصرف]

10 الكفيل سيدخل مبلغا يمثل مبلغ الدفعة المقدمة.

¹⁰ The guarantor will insert an amount that represents the advance payment mount.

¹¹ Enter the date affixed in the delivery schedule in the contract. The buyer shall be aware that in case of extending the expiry date of contract, the buyer will need to request an extension for this guarantee from the guarantor. The request shall be in writing and before the expiry date prescribed in the guarantee. upon the preparation of this guarantee, the buyer may deem proper to add the following text to the form, at the end of the Paragraph before the last: " The guarantor accepts to extend this guarantee for one time and for a period not exceeding [six months] [one year], in response to the written request of the buyer for such extension, provided that such request shall be submitted to the guarantor before the expiry of guarantee".

¹¹ أدخل التاريخ المثبت في جدول التسليم في العقد. على المشتري أن يعلم بأنه في حال تمديد مدة انتهاء العقد، سيحتاج المشتري إلى طلب تمديد لهذا الضمان من الكفيل. يجب أن يكون هذا الطلب خطيا وقبل تاريخ الانتهاء المنصوص عليه في الضمان. في إعداد هذا الضمان، قد يرى المشتري إضافة النص الآتي إلى النموذج، في نهاية الفقرة قبل الأخيرة: "يوافق الكفيل على تمديد هذا الضمان لمرة واحدة ولفترة لا تتعدى [ستة أشهر] [سنة واحدة]، ردا على طلب المشتري الخطي لمثل هذا التمديد، على أن يقدم مثل هذا الطلب إلى الكفيل قبل انتهاء هذا الضمان."